

BOSE[®]

COMPANION[®] 3 Series II

MULTIMEDIA SPEAKERS

Owner's Guide

Guía de usuario

Notice d'utilisation



SAFETY INFORMATION

Please read this owner's guide

Please take the time to follow this owner's guide carefully. It will help you set up and operate your system properly and enjoy its advanced features. Please save your owner's guide for future reference.

- ⚠ WARNING:** To reduce the risk of fire or electric shock, do not expose this system to rain or moisture.
- ⚠ WARNING:** The apparatus shall not be exposed to dripping or splashing, and objects filled with liquids, such as vases, shall not be placed on the apparatus. As with any electronic products, use care not to spill liquids into any part of the system. Liquids can cause a failure and/or fire hazard.

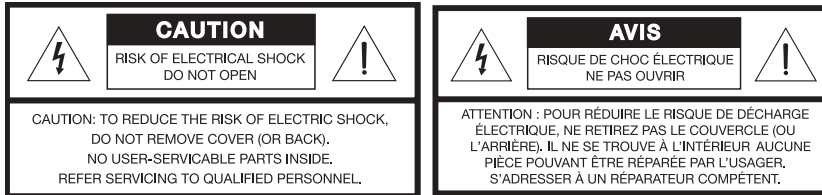

These CAUTION marks are located on the rear panel of the Acoustimass® module:



The lightning flash with arrowhead symbol within an equilateral triangle is intended to alert the user to the presence of uninsulated, dangerous voltage within the system enclosure that may be of sufficient magnitude to constitute a risk of electric shock.



The exclamation point within an equilateral triangle, as marked on the system, is intended to alert the user to the presence of important operating and maintenance instruction in this owner's guide.

Class B emissions

This Class B digital apparatus meets all requirements of the Canadian Interference-Causing Equipment Regulations (Canada only).

- ⚠ WARNING:** To prevent electric shock, match the wide blade of the line cord plug to the wide slot of the AC (mains) receptacle. Insert fully.
- ⚠ WARNING:** Do not place computer monitors, floppy disks, hard drives, or other magnetic media within 6 inches of the Acoustimass module. The magnetic field produced by this module can erase magnetic media and interfere with the monitor.
- ⚠ WARNING:** No naked flame sources, such as lighted candles, should be placed on the apparatus.
- ⚠ CAUTION:** Long-term exposure to loud music may cause hearing damage. It is best to avoid extreme volume when using headphones, especially for extended periods.



This product conforms to the EMC Directive 89/336/EEC and to the Low Voltage Directive 73/23/EEC. The complete Declaration of Conformity can be found at www.bose.com/static/compliance/index.html.

🎵 Notes:

- The product label is located on the bottom of the product.
- Where the mains plug or appliance coupler is used as the disconnect device, such disconnect device shall remain readily operable.
- The product must be used indoors. It is neither designed nor tested for use outdoors, in recreation vehicles, or on boats.

Important Safety Instructions

1. **Read these instructions** – for all components before using this product.
2. **Keep these instructions** – for future reference.
3. **Heed all warnings** – on the product and in the owner's guide.
4. **Follow all instructions.**
5. **Do not use this apparatus near water or moisture** – Do not use this product near a bathtub, washbowl, kitchen sink, laundry tub, in a wet basement, near a swimming pool, or anywhere else that water or moisture are present.
6. **Clean only with a dry cloth** – and as directed by Bose Corporation. Unplug this product from the wall outlet before cleaning.
7. **Do not block any ventilation openings. Install in accordance with the manufacturer's instructions** – To ensure reliable operation of the product and to protect it from overheating, put the product in a position and location that will not interfere with its proper ventilation. For example, do not place the product on a bed, sofa, or similar surface that may block the ventilation openings. Do not put it in a built-in system, such as a bookcase or a cabinet that may keep air from flowing through its ventilation openings.
8. **Do not install near any heat sources, such as radiators, heat registers, stoves, or other apparatus (including amplifiers) that produce heat.**
9. **Do not defeat the safety purpose of the polarized or grounding-type plug. A polarized plug has two blades with one wider than the other. A grounding-type plug has two blades and a third grounding prong. The wider blade or third prong are provided for your safety. If the provided plug does not fit in your outlet, consult an electrician for replacement of the obsolete outlet.**
10. **Protect the power cord from being walked on or pinched, particularly at plugs, convenience receptacles, and the point where they exit from the apparatus.**
11. **Only use attachments/accessories specified by the manufacturer.**
12. **Use only with the cart, stand, tripod, bracket, or table specified by the manufacturer or sold with the apparatus. When a cart is used, use caution when moving the cart/apparatus combination to avoid injury from tip-over.** 
13. **Unplug this apparatus during lightning storms or when unused for long periods of time** – to prevent damage to this product.
14. **Refer all servicing to qualified service personnel. Servicing is required when the apparatus has been damaged in any way: such as power-supply cord or plug is damaged; liquid has been spilled or objects have fallen into the apparatus; the apparatus has been exposed to rain or moisture, does not operate normally, or has been dropped** – Do not attempt to service this product yourself. Opening or removing covers may expose you to dangerous voltages or other hazards. Please call Bose to be referred to an authorized service center near you.
15. **To prevent risk of fire or electric shock, avoid overloading wall outlets, extension cords, or integral convenience receptacles.**
16. **Do not let objects or liquids enter the product** – as they may touch dangerous voltage points or short-out parts that could result in a fire or electric shock.
17. **See product enclosure bottom for safety-related markings.**
18. **Use proper power sources** – Plug the product into a proper power source, as described in the operating instructions or as marked on the product.

Information about products that generate electrical noise

If applicable, this equipment has been tested and found to comply with the limits for a Class B digital device, pursuant to Part 15 of the FCC rules. These limits are designed to provide reasonable protection against harmful interference in a residential installation. This equipment generates, uses, and can radiate radio frequency energy and, if not installed and used in accordance with the instructions, may cause harmful interference to radio communications. However, this is no guarantee that interference will not occur in a particular installation. If this equipment does cause harmful interference to radio or television reception, which can be determined by turning the equipment off and on, you are encouraged to try to correct the interference by one or more of the following measures:

- Reorient or relocate the receiving antenna.
- Increase the separation between the equipment and receiver.
- Connect the equipment to an outlet on a different circuit than the one to which the receiver is connected.
- Consult the dealer or an experienced radio/TV technician for help.

Note: *Unauthorized modification of the receiver or radio remote control could void the user's authority to operate this equipment.*

This product complies with the Canadian ICES-003 Class B specifications.



GETTING STARTED	6
Congratulations on your choice	6
Unpacking the carton	6
SETUP AND CONNECTIONS	7
Placing your system	7
Positioning the Acoustimass® module	7
Positioning the speakers	8
Making connections	8
Connecting the speakers to the module	9
Connecting the power cord	10
Connecting other sources	10
USING YOUR SPEAKER SYSTEM	11
Controlling the system	11
Balancing tone for the sound you like	12
Troubleshooting.	12
REFERENCE	13
Cleaning the system	13
Contacting Customer Service	13
Limited warranty	13
Technical Information	13

For your records

The system serial number is located on the bottom of the Acoustimass module.

Serial number: _____

Dealer name: _____

Dealer phone: _____

We suggest you keep your sales receipt together with this owner's guide.

Now would be a good time to register your product online at www.bose.com/register.

GETTING STARTED

Congratulations on your choice

Thank you for purchasing the Bose® Companion® 3 Series II multimedia speaker system. Bose designed this amplified system to provide true-to-life stereo performance for music, computer games, and video, plus high-quality sound from a variety of desktop audio sources. Unique features make this system a superior choice for home or office workspaces.

Companion 3 multimedia speaker system benefits include:

- Small speakers and an easy-to-hide Acoustimass® module that keep your workspace clutter free.
- TrueSpace® stereo signal processing for a wide soundstage from speakers positioned close together.
- Control pod for at-hand volume adjustments and mute capability plus jacks to connect headphones or external equipment like a CD player, MP3 player, or other audio source.
- Magnetic shielding that allows speaker placement next to your monitor or television without on-screen color distortion.

Unpacking the carton

Carefully unpack your speakers and save all of the packing materials, which provide the safest means for shipping or transporting. Check to be sure your system includes all of the parts (Figure 1).

If any part of the system appears damaged, do not attempt to use it. Notify your authorized Bose dealer immediately. Or, to contact Bose directly, refer to the address sheet included in the carton.

Figure 1

Carton contents

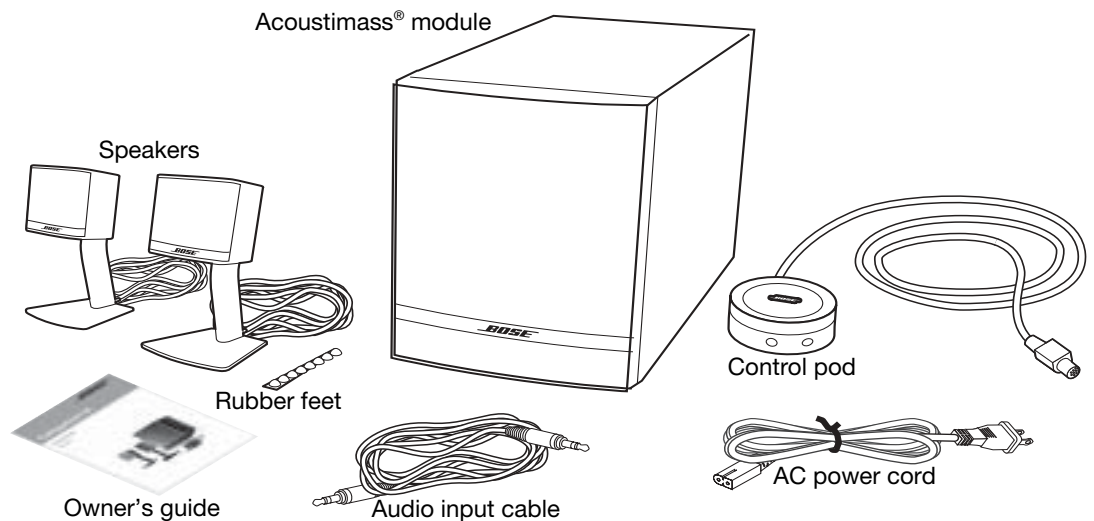

▲ WARNING: To avoid danger of suffocation, keep plastic bags out of the reach of children.

Now is a good time to copy the serial number, located on the back of the Acoustimass module, into the form labeled "For your records" on page 5.

Placing your system

The following guidelines are offered as an aid in placing the speakers and the Acoustimass® module to provide outstanding performance (Figure 2). Feel free to set up the system where it is most convenient and provides the sound you enjoy.

Figure 2

Recommended system placement

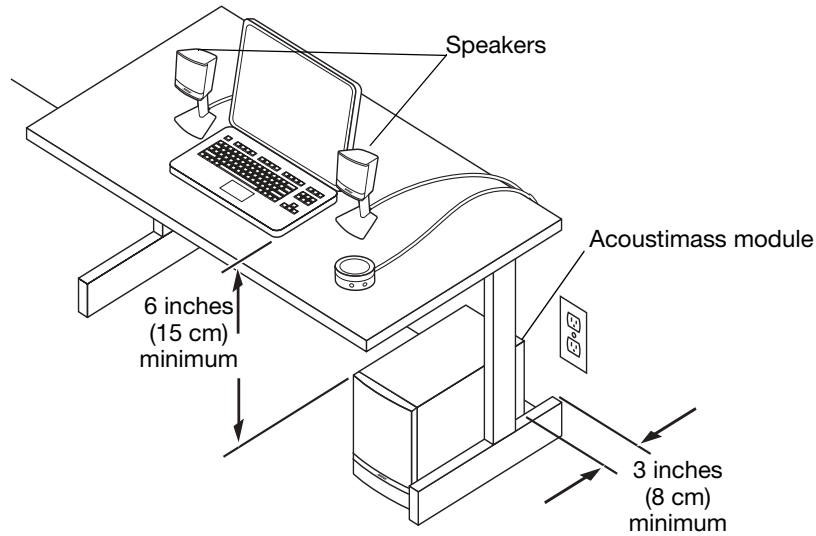
**Positioning the Acoustimass® module**

The Acoustimass module functions as the unseen part of the system. When placed under or behind furniture, for example, it plays an invisible role in producing lifelike sound.

Keep the module:

- Positioned on a flat surface.
- Within reach of an AC (mains) power outlet.
- With the rear of the module at least 3 inches (8 cm) from a wall.
- With the front aimed away from the wall to decrease or toward the wall to increase bass.
- At least 6 inches (15 cm) from your computer monitor or TV to avoid interference from the module, which is not magnetically shielded.
- Where nothing blocks the openings on the back of the module, which provide ventilation to prevent overheating during use.
- Away from heat sources (radiators, baseboards, quartz heater, etc.).
- Resting on the bottom surface, not on the top, a side, or either end (Figure 3).

Figure 3

Module placement

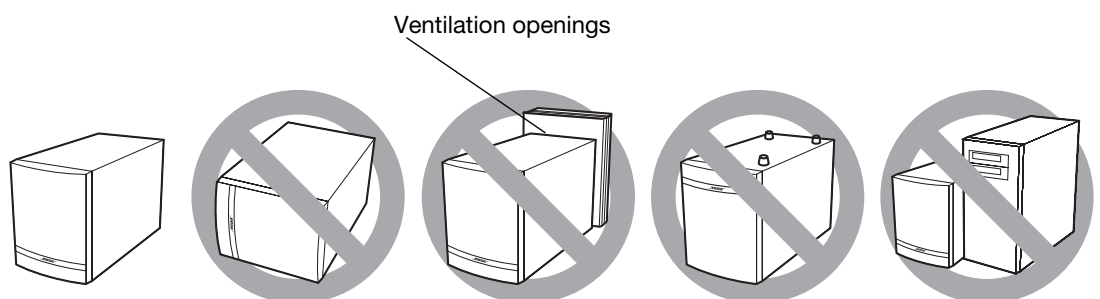

SETUP AND CONNECTIONS

Other suggestions:

- Use the supplied audio input cable, which allows for placement of the module up to 6 feet (2 m) from your sound source.
- To place the module farther from the source, use a shielded audio input extension cable available from retail electronics stores.

Positioning the speakers

The supplied speaker cables allow the speakers to be set up within 6 feet (2 m) of the module.

The speakers are designed for desktop placement on stands that lift them slightly above the surface or for resting directly on it.

If you prefer to use the speakers without stands, removing them is simple (Figure 4). After removing a speaker from the stand, apply the supplied rubber feet to the bottom surface for stability.

⚠ CAUTION: Choose a stable, level surface for the speakers and stands. Vibration can cause them to move, particularly on smooth surfaces like a desktop.

Keep the speakers:

- Up to 3 feet (91 cm) from the sides of the screen.
- At equal distance on each side of the computer monitor or TV and slightly angled away from it (Figure 2 on page 7).

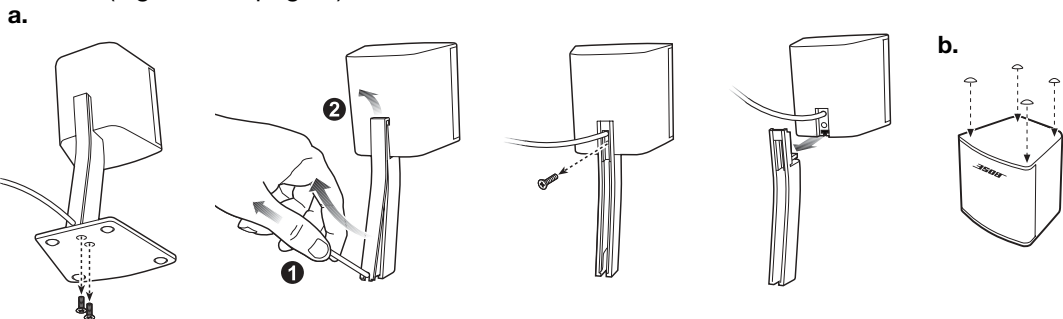

Figure 4

Removing a speaker from the stand (a) and applying rubber feet (b) to the speaker

Making connections

Custom cables supplied with this system simplify connections to the labeled jacks on the rear of the Acoustimass® module (Figure 7).

⚠ CAUTION: Do not plug the Acoustimass module into an AC power (mains) outlet until all the source components are connected to the module.

Connecting the speakers to the module

The speakers, control pod, and computer all connect directly to the Acoustimass® module.

1. Insert the connector on each speaker cable into the corresponding L or R jack labeled To Speakers on the rear of the Acoustimass module (Figure 5).

Figure 5

Speaker connection jacks

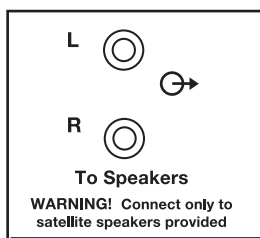

CAUTION: Connect only Companion® 3 speakers to these jacks. Connecting any other electronic device to these jacks may damage your speaker system.

2. Insert the control pod cable into the jack labeled To Control Pod on the rear of the module. Be sure the cable connector is right side up, with the arrow showing (Figure 6).

Figure 6

Proper control pod cable connection

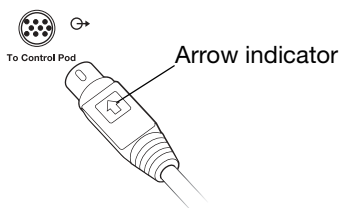

3. Insert the connector on one end of the supplied audio input cable into the jack labeled From Computer on the rear of the module. Connect the other end to the audio output jack on your computer (Figure 7).

Figure 7

Labels on the module for ease in making connections

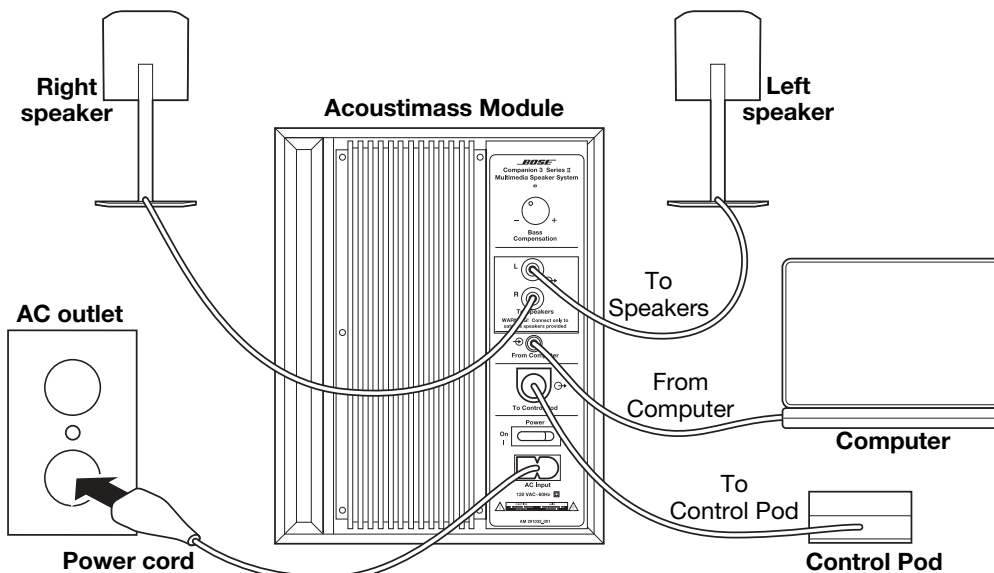

Note: If your sound source has phono jacks instead of a stereo mini jack, use an audio adapter cable available from retail electronics stores. Connect the adapter to the audio input cable and insert the adapter into the phono jacks on your source.

Connecting the power cord

Plugging in and turning on the Acoustimass® module is the final step before using the system.

1. Insert the small connector end of the power cord into the AC INPUT jack on the module.
2. Plug the large connector into an AC power (mains) outlet.
3. Turn the power switch, located on the back of the Acoustimass module, to ON (I).

On the control pod, the LED turns yellow to indicate the system is on and is ready for use.

Connecting other sources

The control pod features two jacks: one for connection directly to another sound source and the other for a headphone.

- To connect an external CD or MP3 player to your system, plug the cable from the sound source output jack into the input jack (Ⓜ) on the control pod. See Figure 8 on page 11.
- To connect headphones, insert the connector on the headphone cable into the headphone jack (🎧) on the control pod. This connection mutes the sound from the speakers.

Controlling the system

To begin using your Companion® 3 speaker system (Figure 8):

1. Be sure your computer or other sound source is turned on.
2. If you have not yet done so, also turn on the power switch on the rear of the Acousti-mass® module.

If the LED on the control pod is yellow, touch the top of the control pod to activate the system. The light then turns green.

Figure 8

Switches and settings

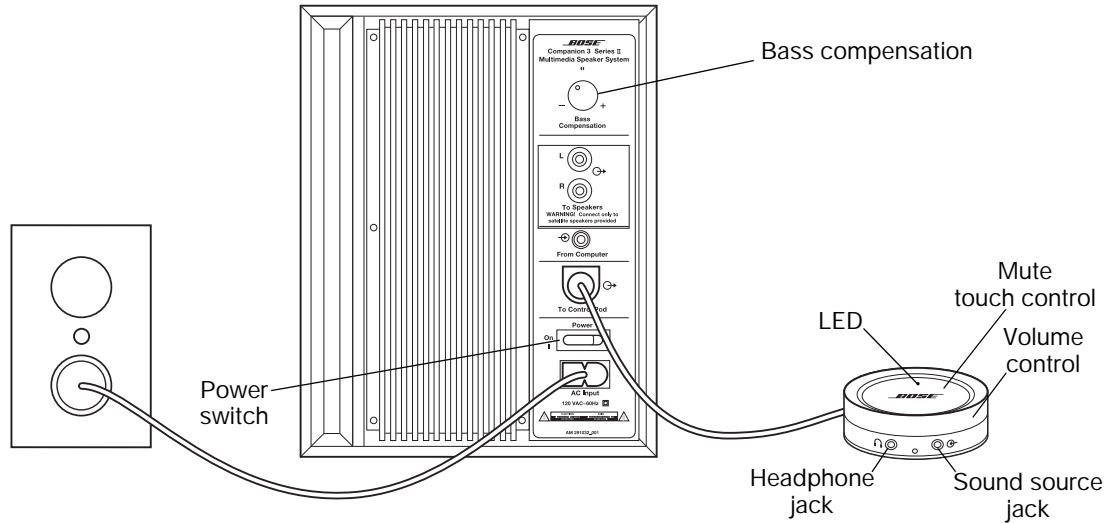

Controlling the volume

To adjust the sound level using your speaker system controls:

- For volume – Rotate the outer band on the control pod clockwise to increase or counter-clockwise to decrease the volume (Figure 8).
- For mute – Gently press the mute touch control on the pod. To unmute, press again.

The control pod LED light turns yellow when the system is muted, and green when it is active.

To use the sound source volume control instead of the control pod:

- Rotate the outer band on the control pod clockwise until it approaches maximum volume.
- Use the volume control on your computer or other sound source to adjust the level as you listen.

Note: Setting a source volume control to the highest level may activate the speaker system's internal protection circuitry and reduce speaker volume.

Balancing tone for the sound you like

The acoustics of your room affects the sound you hear there. Upholstered furniture, carpets, and drapes absorb sound, which can muffle the treble (high frequencies). Bare floors, walls, and furniture have the opposite effect and can make the treble sound shrill.

A bass compensation control on the Acoustimass® module enables you to balance the tones you hear.

There are two ways to adjust the bass:

- Turn the control clockwise to increase or counterclockwise to decrease bass.
- Reposition the module. To increase bass, turn the front of the module toward a wall or other nearby surface. To decrease bass, aim the front from the wall.

Troubleshooting

<i>Problem</i>	<i>What to do</i>
The speaker system does not play	<ul style="list-style-type: none"> • Make sure all connections are secure. (See “Making connections” on page 8.) • Check your speaker wires for damage or frays, which can cause an open or short circuit. • Be sure that the sound source is plugged in and playing at an audible volume. • Make sure the power is on and the system is not muted. The LED on the control pod should be green when unmuted. • If using a PC, check your sound card settings to make sure the “Digital output only” setting is turned OFF. This setting is typically found in the Options menu of the volume control icon. This icon is usually located in the lower right-hand corner of the Windows desktop.
The speaker system sound seems distorted	<ul style="list-style-type: none"> • Decrease the volume of the sound source and increase the speaker system volume using the control pod.
One speaker does not perform or sounds distorted	<ul style="list-style-type: none"> • Check connections from the speakers, control pod, and computer to the Acoustimass® module. (See “Making connections” on page 8.) • Be sure the cable from the unheard speaker is firmly inserted in the proper To Speaker jack on the module. • Switch the connection of both speakers to jacks on the rear of the Acoustimass module. <ul style="list-style-type: none"> - If this does not resolve the problem for the originally unheard speaker, this speaker may be the cause. Contact Bose® Customer Service. - If the problem switches to the other speaker (the one that previously performed) a defective output channel on the sound source may be the cause. Try a different source. - If this does not resolve the problem, the Acoustimass module may be the cause. Contact Bose Customer Service. • Check balance levels on your sound source.

Cleaning the system

Wipe the speakers and module with a dry cloth.

- Do not use solvents or chemicals.
- Do not allow liquids or objects to enter the rear panel or the front port of the module; the speaker grilles, or any part of the control pod.

Contacting Customer Service

For additional help in solving problems, contact Bose® Customer Service. Refer to the address sheet included in the carton.

Limited warranty

This system is covered by a transferable limited warranty.

Details of the limited warranty are provided on the Product Registration Card that came with your system. Please fill out the information section on the card and mail it to Bose. Failure to do so, however, will not affect your limited warranty rights.

Technical Information

Driver complement

Two magnetically shielded 2-inch (5.0 cm) long-throw, wide-range transducers
One 5.25-inch (13.3 cm) woofer

Power rating

USA/Canada: 120V \sim 50/60 Hz
International: 220-240V \sim 50/60 Hz
Japan: 100V \sim 50/60 Hz

Dimensions (approximate)

Speakers on stand: 6"H x 3 $\frac{3}{8}$ "W x 3 $\frac{1}{4}$ "D (15 cm x 8.6 cm x 8.2 cm)
Speakers without stand: 2 $\frac{1}{2}$ "H x 2 $\frac{3}{4}$ "W x 2 $\frac{1}{2}$ "D (6.3 cm x 7.1 cm x 6.3 cm)
Acoustimass® module: 8 $\frac{1}{2}$ "H x 6 $\frac{3}{4}$ "W x 13 $\frac{3}{4}$ "D (21.7 cm x 17.2 cm x 34.8 cm)
Control pod: 2 $\frac{1}{2}$ "Dia x 1 $\frac{1}{8}$ "H (6.3 cm x 2.8 cm)



Weight (approximate)

One speaker, unpacked: 0.8 lb (0.4 kg)
Acoustimass module, unpacked: 14.7 lb (6.7 kg)
Control pod: 0.5 lb (0.2 kg)

INFORMACIÓN DE SEGURIDAD

Lea esta guía del usuario.

Dedique el tiempo que sea necesario para seguir atentamente las instrucciones de esta guía del usuario, que le ayudará a configurar y utilizar correctamente el sistema y a disfrutar de sus funciones avanzadas. Guarde la guía del usuario para utilizarla como material de referencia en el futuro.

-  **ADVERTENCIA:** Con el fin de reducir el riesgo de descargas eléctricas, no exponga este sistema a la lluvia o humedad.
-  **ADVERTENCIA:** Este aparato no debe estar expuesto a salpicaduras ni mojarse. No coloque sobre él objetos que contengan líquidos como, por ejemplo, jarrones. Al igual que con cualquier producto electrónico, procure no derramar líquidos en ningún componente del sistema, ya que podrían producirse averías o incendio.



Las indicaciones de PRECAUCIÓN están situadas en el panel trasero del módulo de Acoustimass®:







El símbolo de relámpago con una flecha dentro de un triángulo equilátero indica al usuario que la caja del sistema puede contener una tensión sin aislar de magnitud suficiente para constituir un riesgo de descarga eléctrica.



El signo de exclamación dentro de un triángulo equilátero, tal como aparece marcado en el sistema, avisa al usuario de que existen instrucciones de operación y mantenimiento importantes en esta guía del usuario.

Emisiones de clase B

Este aparato digital de clase B cumple todos los requisitos de las leyes de Canadá sobre equipos que causan interferencias.

-  **ADVERTENCIA:** Para evitar que se produzcan descargas eléctricas, haga coincidir la patilla ancha de la clavija del cable de línea con la ranura ancha de la toma de red e insértela completamente.
-  **ADVERTENCIA:** No coloque monitores de ordenador, disquetes, discos duros u otros medios magnéticos a menos de 15 cm del módulo Acoustimass. El campo magnético producido por el módulo puede borrar los datos de los medios magnéticos e interferir con el monitor.
-  **ADVERTENCIA:** No coloque sobre el aparato ninguna fuente de llama viva, como velas encendidas.
-  **PRECAUCIÓN:** La exposición durante mucho tiempo a la música a gran volumen puede causar lesiones auditivas. Evite el volumen extremo cuando utilice auriculares, en especial durante largos períodos de tiempo.

 Este producto cumple con la Directiva sobre compatibilidad electromagnética (EMC) 89/336/EEC y la Directiva sobre límites de tensión 73/23/EEC. Encontrará la declaración de conformidad completa en www.bose.com/static/compliance/index.html.

Notas:

- La etiqueta del producto se encuentra en la base.
- Si se utiliza la clavija de red o el conector del aparato como dispositivo de desconexión, deberá poder accionarse fácilmente.
- Este producto debe utilizarse en espacios interiores. No está diseñado ni se ha probado para uso al aire libre o en embarcaciones.

Instrucciones de seguridad importantes

1. **Lea detenidamente las instrucciones** de todos los componentes antes de utilizar este producto.
2. **Guarde estas instrucciones** para consultarlas en el futuro.
3. **Respete todas las advertencias** que se indican en el producto y en la guía de usuario.
4. **Siga todas las instrucciones.**
5. **No utilice este dispositivo cerca del agua o de zonas húmedas:** no lo utilice cerca de bañeras, lavabos, fregaderos, pilas, ni sobre zonas húmedas como, por ejemplo, cerca de la piscina o en cualquier otro lugar donde haya agua o humedad.
6. **Límpielo con un trapo seco**, según las instrucciones de Bose Corporation. Desenchufe el producto de la toma de pared antes de limpiarlo.
7. **No bloquee las aberturas de ventilación. Instálolo siguiendo las instrucciones del fabricante.** Para garantizar un funcionamiento fiable del producto y evitar que se recaliente, colóquelo en una ubicación y posición que permitan una ventilación adecuada. Por ejemplo, no coloque el producto sobre una cama, sofá o superficie similar que pueda bloquear las aberturas de ventilación. No lo coloque en lugares similares a estanterías o armarios que pueden impedir que el aire pase por las aberturas de ventilación.
8. **No lo instale el producto cerca de fuentes de calor, tales como radiadores, salidas de aire caliente, hornos u otros aparatos (incluidos amplificadores) que generen calor.**
9. **No elimine el mecanismo de seguridad del enchufe con toma a tierra o polarizado. Los enchufes polarizados disponen de dos clavijas, una de mayor tamaño que la otra. Los enchufes con toma de tierra tienen dos patillas y un tercer terminal de tierra. La patilla más ancha y el tercer terminal se incluyen como medida de seguridad. Si el enchufe suministrado no encaja en la toma, póngase en contacto con un electricista para sustituir la toma antigua.**
10. **Proteja el cable de alimentación de forma que nadie lo pise ni quede pinzado, en particular cerca de enchufes, receptáculos de tomas múltiples y en el lugar en que sale del aparato.**
11. **Utilice sólo conexiones y accesorios suministrados por el fabricante.**
12. **Utilícelo sólo con el carrito, soporte, trípode, abrazadera o mesa suministrados por el fabricante o incluidos con el dispositivo. Si utiliza un carrito, tenga cuidado al mover la combinación de carrito/dispositivo para evitar que se produzcan lesiones en caso de que se caiga.**
13. **Desenchufe el dispositivo durante tormentas eléctricas o si no lo va a utilizar durante periodos prolongados de tiempo para evitar que se dañe.**
14. **Toda reparación debe ser realizada por personal cualificado. Lleve el dispositivo a reparar si presenta algún daño. Por ejemplo: si el cable de alimentación o el enchufe está dañado; si se ha derramado líquido o se han caído objetos sobre el dispositivo; si el dispositivo ha estado expuesto a la lluvia o a la humedad; si no funciona correctamente o se ha caído.** No intente reparar el producto usted mismo. La apertura o retirada de las tapas le expondrá a voltajes peligrosos o a otros peligros. Póngase en contacto con Bose para conocer cuál es el centro de servicio técnico autorizado de su zona.
15. **Para prevenir el riesgo de incendio o descarga eléctrica, evite la sobrecarga de los enchufes, alargadores o receptáculos de las tomas.**
16. **Evite que caigan objetos o líquidos sobre el producto**, ya que podrían entrar en contacto con puntos de niveles de voltaje altos o partes que podrían sufrir un cortocircuito y provocar incendios o descargas eléctricas.
17. **Consulte las indicaciones de seguridad en la parte inferior de la caja del producto.**
18. **Utilice fuentes de alimentación adecuadas.** Conecte el producto a una fuente de alimentación, tal y como se describe en las instrucciones de funcionamiento o en el propio producto.

Información sobre productos que generan ruido eléctrico

Se ha comprobado que este equipo cumple los límites para dispositivos digitales de clase B, de acuerdo con el apartado 15 de las normas de la FCC. Estos límites están diseñados para ofrecer una protección razonable contra las interferencias perjudiciales en una instalación doméstica. Este equipo genera, utiliza y puede irradiar energía de radiofrecuencia y, si no se instala y se utiliza de acuerdo con las instrucciones suministradas, podría ocasionar interferencias perjudiciales para las comunicaciones de radio. No obstante, no se puede garantizar que no se vayan a producir este tipo de interferencias en una instalación en particular. Si este equipo ocasiona interferencias perjudiciales en la recepción de radio o televisión, lo que puede comprobarse encendiendo y apagando el equipo, se recomienda que intente corregir la interferencia mediante una de las siguientes acciones:

- Vuelva a orientar o colocar la antena de recepción.
- Aumente la separación entre el equipo y el receptor.
- No conecte el equipo en la toma del mismo circuito que el receptor.
- Póngase en contacto con el distribuidor o con un técnico de radio y televisión.

Nota: Cualquier modificación no autorizada del receptor o del control remoto podría anular la autoridad del usuario para utilizar este equipo.

Este producto cumple las especificaciones canadienses para dispositivos de clase B ICES-003.





PRIMEROS PASOS	6
Enhorabuena por su elección	6
Desembalaje de la caja	6
INSTALACIÓN Y CONEXIONES	7
Ubicación del sistema	7
Ubicación del módulo de Acoustimass®	7
Ubicación de los altavoces	8
Conexiones	8
Conexión de los altavoces al módulo	9
Conexión del cable de alimentación	10
Conexión de otras fuentes	10
USO DEL SISTEMA DE ALTAVOCES	11
Control del sistema	11
Equilibrio del tono para el sonido que más le guste	12
Resolución de problemas	12
REFERENCIA	13
Limpieza del sistema	13
Servicio de atención al cliente	13
Garantía limitada	13
Información técnica	13

Para conservar como referencia

El número de serie del sistema está situado en la parte inferior del módulo de Acoustimass.

Número de serie: _____

Nombre del distribuidor: _____

Teléfono del distribuidor: _____

Se recomienda conservar el recibo de compra junto con esta guía del usuario.

Esta puede ser una buena ocasión para registrar su producto en línea en www.bose.com/register.

PRIMEROS PASOS

Enhorabuena por su elección

Gracias por adquirir el sistema de altavoces multimedia Bose® Companion® 3 Serie II. Bose ha diseñado este sistema amplificado para suministrar un rendimiento estéreo de gran realismo para música, juegos de ordenador y vídeo, además de sonido de alta calidad de diversas fuentes de audio de sobremesa. Sus exclusivas funciones convierten a este sistema en una opción superior para sus espacios de trabajo en el hogar o la oficina.

Los beneficios del sistema de altavoces multimedia Companion 3 son:

- Altavoces pequeños y un módulo Acoustimass® fácil de ocultar que mantiene despejado el espacio de trabajo.
- Procesamiento de señales estéreo TrueSpace®, que proporciona un amplio escenario acústico desde altavoces próximos entre sí.
- Consola de control para ajustar el volumen manualmente y función de silencio, además de entradas para conectar auriculares o equipos externos como un reproductor de CD, un reproductor de MP3 u otra fuente de sonido.
- Apantallamiento magnético, que permite ubicar los altavoces junto a un monitor o un televisor sin que se produzcan distorsiones del color de la pantalla.

Desembalaje de la caja

Desembale cuidadosamente los altavoces y guarde todos los materiales de embalaje, que permiten transportarlo de la forma más segura. Compruebe que el sistema incluye todos los componentes (Figura 1).

Si alguna pieza del sistema parece estar dañada, no la utilice. Informe inmediatamente a su distribuidor Bose autorizado. Para llamar a Bose directamente, consulte la hoja de direcciones incluida en el paquete.

Figura 1

Contenido de la caja

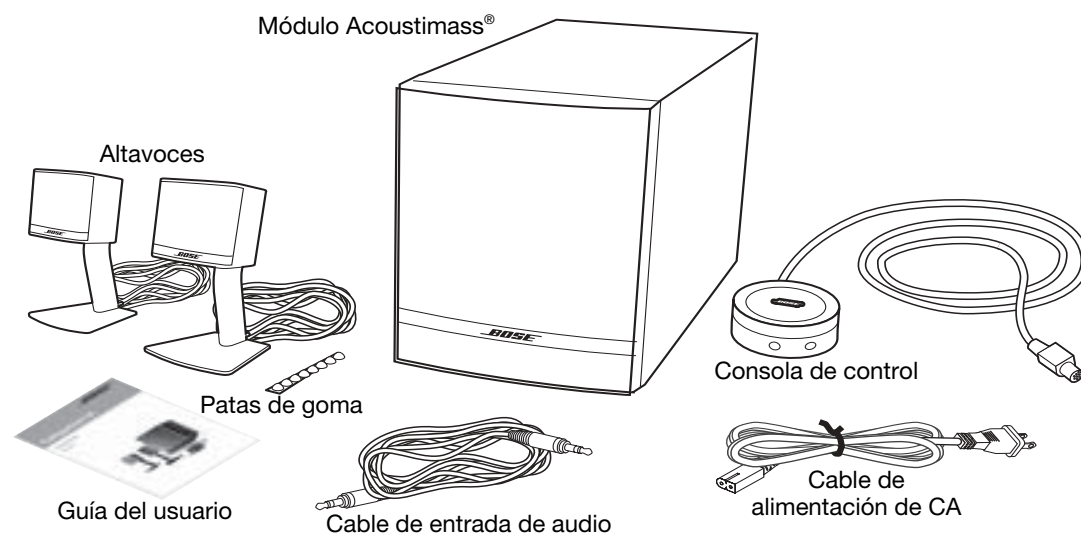

ADVERTENCIA: Mantenga las bolsas de plástico fuera del alcance de los niños para evitar riesgos de asfixia.

Este es un buen momento para copiar el número de serie, situado en la parte posterior del módulo Acoustimass, en el formulario que lleva la etiqueta "Para conservar como referencia" en la página 5.

Ubicación del sistema

Siga estas directrices como orientación si desea ubicar los altavoces y el módulo Acoustimass® para obtener un rendimiento extraordinario (Figura 2). Pruebe a instalar el sistema donde le resulte más cómodo y donde obtenga el sonido que más le gusta .

Figura 2

Ubicación recomendada del sistema

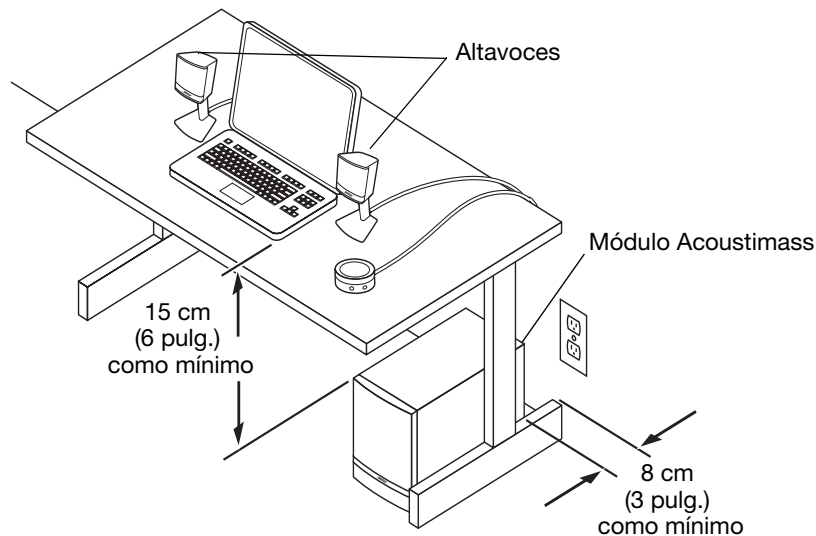
**Ubicación del módulo de Acoustimass®**

El módulo Acoustimass funciona como la parte invisible del sistema. Cuando se coloca por debajo o por detrás de algún mueble, por ejemplo, desempeña un papel invisible en la producción de sonido de gran realismo.

Mantenga el módulo:

- Colocado sobre una superficie plana.
- Dentro del alcance de una toma de CA de la red eléctrica.
- Con la parte posterior del módulo a un mínimo de 8 cm (3 pulg.) de una pared.
- Con la parte frontal orientada en dirección contraria a la pared para reducir los graves u orientada hacia la pared para incrementarlos.
- A un mínimo de 15 cm (6 pulg.) del monitor del ordenador o del televisor para evitar interferencias del módulo, que no dispone de apantallamiento magnético.
- Donde no haya nada que bloquee las aberturas de la parte posterior del módulo, que proporcionan ventilación para evitar el recalentamiento cuando está en uso.
- Alejado de fuentes de calor (radiadores, rodapiés, calentadores de cuarzo, etc.).
- Apoyándose en la superficie inferior, no en la superior, lateral o en los extremos (Figura 3).

Figura 3

Ubicación del módulo

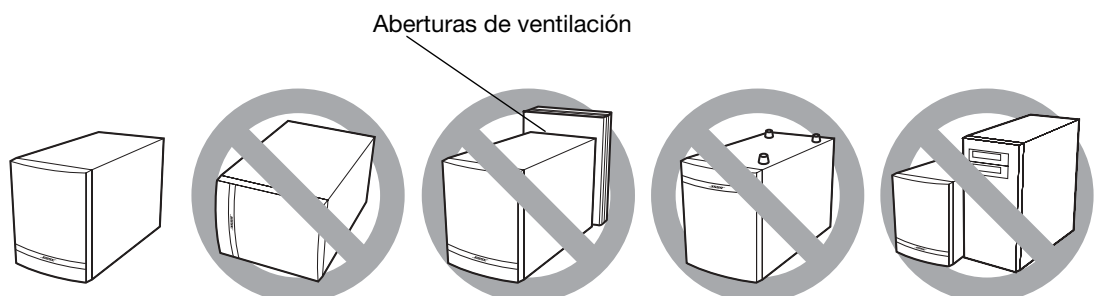

Otras recomendaciones:

- Utilice el cable de entrada de audio suministrado, que permite colocar el módulo a una distancia de hasta 2 m (6 pies) de la fuente de sonido.
- Para ubicar el módulo más alejado de la fuente, emplee un cable alargador de entrada de audio, que podrá encontrar en tiendas especializadas en electrónica.

Ubicación de los altavoces

Los cables de altavoz suministrados permiten instalar los altavoces a una distancia de 2 m (6 pies) del módulo.

Los altavoces están diseñados para ubicarse en escritorios sobre soportes que los eleven ligeramente sobre la superficie o para apoyarse directamente sobre ésta.

Si prefiere utilizar los altavoces sin soporte, puede retirarlo fácilmente (Figura 4). Después de retirar el soporte del altavoz, aplique las patas de goma suministradas a la superficie inferior para darle estabilidad.

⚠ PRECAUCIÓN: Seleccione una superficie estable y nivelada para los altavoces y los soportes. La vibración puede hacer que se muevan, en particular en superficies lisas como las de un escritorio.

Mantenga los altavoces:

- A una distancia máxima de 91 cm (3 pies) de los lados de la pantalla.
- A la misma distancia de ambos lados del monitor del ordenador o del televisor y ligeramente desviados respecto a éste (Figura 2 en la página 7).

Figura 4

Desmontaje del soporte de un altavoz (a) y aplicación de las patas de goma (b) al altavoz

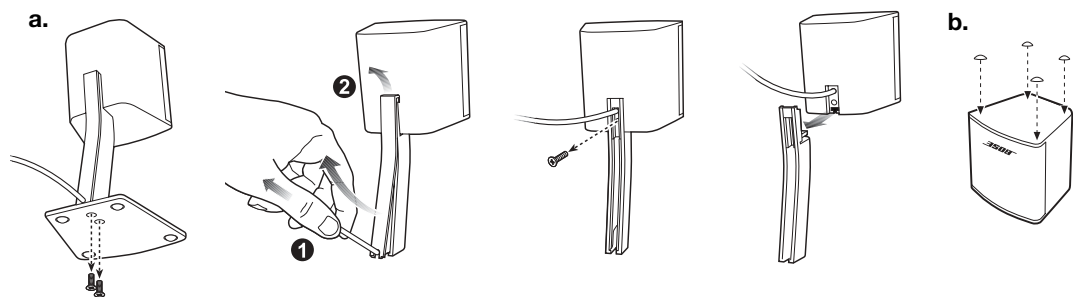

Conexiones

Los cables personalizados suministrados con este sistema simplifican las conexiones a las entradas con etiqueta de la parte posterior del módulo Acoustimass® (Figura 7).

⚠ PRECAUCIÓN: No enchufe el módulo Acoustimass a una toma de CA de la red eléctrica hasta que todos los componentes de las fuentes estén conectados al módulo.

Conexión de los altavoces al módulo

Los altavoces, la consola de control y el ordenador se conectan directamente al módulo Acoustimass®.

1. Inserte el conector de los cables de altavoz en la entrada L o R correspondiente con la etiqueta To Speakers (A los altavoces) de la parte posterior del módulo Acoustimass (Figura 5).

Figura 5

Entradas de conexión de los altavoces

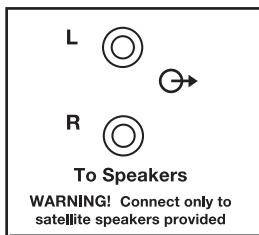

PRECAUCIÓN: Conecte únicamente altavoces Companion® 3 a estas entradas. La conexión de cualquier otro dispositivo electrónico a estas entradas puede producir daños en el sistema de altavoces.

2. Inserte el cable de la consola de control en la entrada con la etiqueta To Control Pod (A la consola de control) de la parte posterior del módulo. Asegúrese de que el conector del cable se inserta con el lado derecho mirando hacia arriba, con la flecha a la vista (Figura 6).

Figura 6

Conexión del cable adecuado de la consola de control

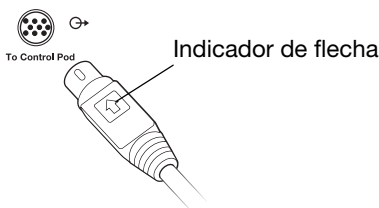

3. Inserte el conector en un extremo del cable de entrada de audio suministrado en la entrada con la etiqueta From Computer (Desde el ordenador) de la parte posterior del módulo. Conecte el otro extremo a la salida de audio del ordenador (Figura 7).

Figura 7

Etiquetas del módulo para facilitar las conexiones

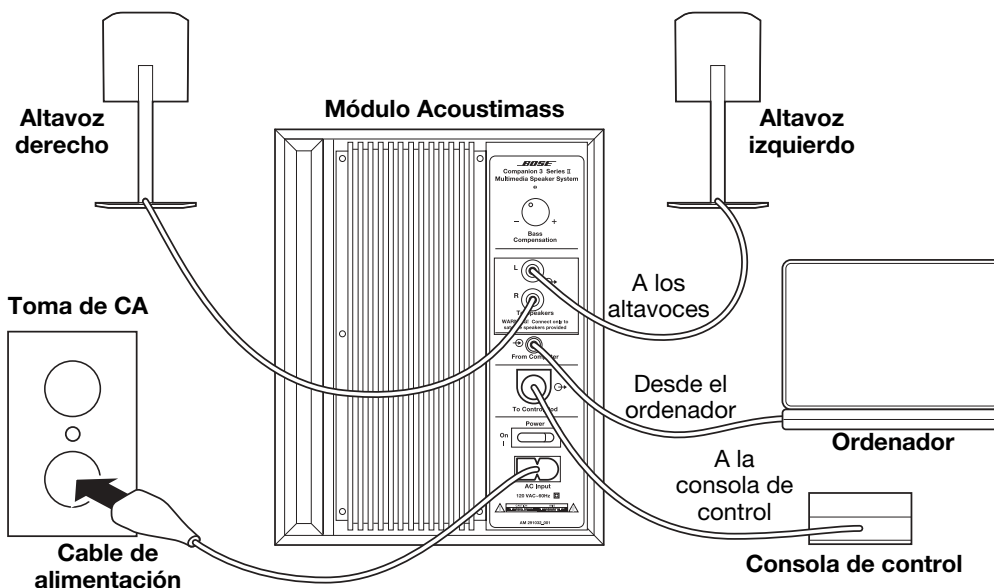

🎵 **Nota:** Si la fuente de sonido dispone de entradas fonográficas en lugar de una minientrada estéreo, utilice aun cable adaptador de audio, que podrá encontrar en tiendas especializadas en electrónica. Conecte el adaptador al cable de entrada de audio e insértelo en las entradas fonográficas de la fuente.

Conexión del cable de alimentación

La conexión y el encendido del módulo Acoustimass® son los últimos pasos antes de utilizar el sistema.

1. Introduzca el extremo pequeño del conector del cable de alimentación en la entrada de CA del módulo.
2. Enchufe el conector grande a la toma de CA de la red eléctrica.
3. Pulse el interruptor de alimentación, situado en la parte posterior del módulo Acoustimass, para dejarlo en posición ON (I).

En el panel de control, se encenderá una luz amarilla en el LED para indicar que el sistema está encendido y listo para usar.

Conexión de otras fuentes

La consola de control dispone de dos entradas: una para conexión directa a otra fuente de sonido y otra para auriculares.

- Para conectar un reproductor de CD o MP3 externo al sistema, enchufe el cable desde la salida de la fuente de sonido a la toma de entrada (Ⓜ) de la consola de control. Consulte Figura 8 en la página 11.
- Para conectar los auriculares, inserte el conector del cable de auriculares en la entrada de auriculares (🎧) de la consola de control. Esta conexión silencia el sonido procedente de los altavoces.

Control del sistema

Para comenzar a utilizar el sistema de altavoces Companion® 3 (Figura 8):

1. Compruebe que están encendidos el ordenador u otra fuente de sonido.
2. Si aún no lo ha hecho, pulse el interruptor de encendido de la parte posterior del módulo Acoustimass®.

Si el LED de la consola de control se ilumina en amarillo, toque la parte superior de la consola de control para activar el sistema. La luz pasará a verde.

Figura 8

Interruptores y ajustes

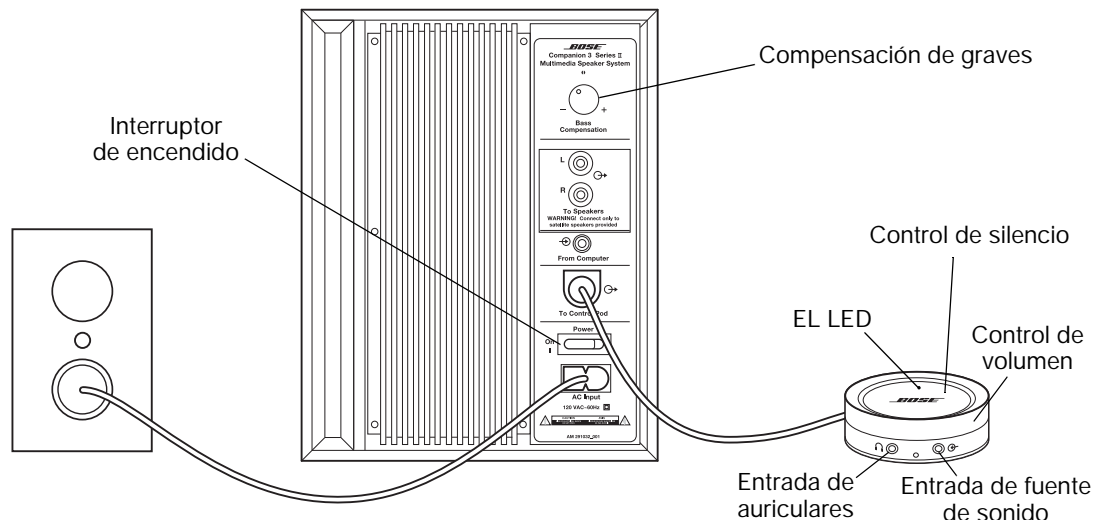

Control del volumen

Para ajustar el nivel de sonido con los controles del sistema de altavoces:

- Para el volumen: gire la banda exterior de la consola de control en el sentido de las agujas del reloj para aumentar el volumen o en sentido contrario para reducirlo (Figura 8).
- Para silencio: pulse suavemente el control de toque de silencio de la consola. Para recuperar el sonido, pulse otra vez.

El LED de la consola de control se ilumina en amarillo cuando el sistema está silenciado y en verde cuando está activo.

Para utilizar el control de volumen de la fuente de sonido en lugar de la consola de control:

- Gire la banda exterior de la consola de control en el sentido de las agujas del reloj hasta que llegue al volumen máximo.
- Utilice el control de volumen del ordenador o de otra fuente de sonido para ajustar el volumen mientras escucha.

🎵 **Nota:** El ajuste del control de volumen de una fuente a su nivel más alto puede provocar la activación de los circuitos internos de protección del sistema y reducir el volumen de los altavoces.

Equilibrio del tono para el sonido que más le guste

La acústica de la habitación afecta al sonido que se escucha en ella. Los muebles tapizados, alfombras y cortinas absorben sonido, lo que puede ahogar los agudos (altas frecuencias). Los suelos y paredes vacíos y los muebles sin tapizar producen el efecto contrario y pueden dar un toque estridente a los agudos.

Un control de compensación de graves del módulo Acoustimass® permite obtener un equilibrio en los tonos escuchados.

Hay dos formas de ajustar los graves:

- Gire el control en el sentido de las agujas del reloj para aumentar los graves y en sentido contrario para reducirlos.
- Cambie el módulo de ubicación. Para incrementar los graves, gire la parte frontal del módulo hacia una pared u otra superficie cercana. Para reducir los graves, oriente la parte frontal en dirección contrario a la pared.

Resolución de problemas

Problema	Acción recomendada
El sistema de altavoces no funciona	<ul style="list-style-type: none"> • Asegúrese de que todas las conexiones se han realizado correctamente. (Consulte “Conexiones” en la página 8.) • Compruebe que los cables de altavoz no están dañados o deshilachados, lo que podría provocar un cortocircuito. • Asegúrese de que la fuente de sonido está conectada y que se reproduce con un volumen audible. • Asegúrese de que el aparato está encendido y de que el sistema no se encuentra en modo silencio. El LED de la consola de control debería estar verde si el modo de silencio está desactivado. • Si utiliza un PC, compruebe la configuración de la tarjeta de sonido para asegurarse de que la opción de sólo salida digital está desactivada. Esta opción se encuentra normalmente en el menú Opciones del icono de control de volumen. Este icono suele encontrarse en la esquina inferior derecha del escritorio de Windows.
El sonido del sistema de altavoces parece distorsionado	<ul style="list-style-type: none"> • Baje el volumen en la fuente de sonido y aumentelo en el sistema de altavoces empleando la consola de control.
Un altavoz no funciona o suena distorsionado	<ul style="list-style-type: none"> • Compruebe las conexiones de los altavoces, la consola de control y el ordenador con el módulo Acoustimass®. (Consulte “Conexiones” en la página 8.) • Asegúrese de que el cable del altavoz que no funciona está firmemente insertado en la entrada To Speaker (Al altavoz) correspondiente del módulo. • Cambie la conexión de los dos altavoces a las entradas de la parte posterior del módulo Acoustimass. <ul style="list-style-type: none"> - Si sigue sin funcionar el altavoz, es posible que el origen del problema se encuentre en ese altavoz. Póngase en contacto con el Servicio de atención al cliente de Bose®. - Si el problema cambia al otro altavoz (el que funcionaba anteriormente), el origen del problema puede encontrarse en un canal de salida defectuoso en la fuente de sonido. Pruebe con otra fuente. - Si el problema sigue sin resolverse, el origen puede encontrarse en el módulo Acoustimass. Póngase en contacto con el Servicio de atención al cliente de Bose. • Compruebe los niveles de equilibrio de la fuente de sonido.

Limpieza del sistema

Limpie los altavoces y el módulo con un trapo seco.

- No use disolventes ni productos químicos.
- No deje que líquidos u otros objetos entren en el panel posterior o el puerto frontal del módulo, las rejillas de los altavoces ni en ninguna parte de la consola de control.

Servicio de atención al cliente

Para obtener ayuda adicional sobre la resolución de problemas, póngase en contacto con el Servicio de atención al cliente de Bose®. Consulte la hoja de direcciones incluida en la caja.

Garantía limitada

Este sistema está cubierto por una garantía transferible limitada.

Los detalles sobre la garantía constan en la tarjeta de registro del producto que se incluye con el sistema. Rellene la sección de información de la tarjeta y remítala a Bose. Si no lo hace, la garantía limitada no se verá afectada.

Información técnica

Complemento de transductor

Dos transductores de 5 cm de largo alcance y amplia frecuencia con apantallamiento magnético

Un altavoz para graves de 13,3 cm (5,25 pulg.)

Tensión

EE.UU./Canadá: 120 V \sim 50/60 Hz

Internacional: 220-240 V \sim 50/60 Hz

Japón: 100 V \sim 50/60 Hz

Dimensiones (aproximadas)

Altavoces con soporte: 15 x 8,6 x 8,2 cm (6 x 3³/₈ x 3¹/₄ pulg.) (alto x ancho x fondo)

Altavoces sin soporte: 6,3 x 7,1 x 6,3 cm (2¹/₂ x 2³/₄ x 2¹/₂ pulg.) (alto x ancho x fondo)

Módulo Acoustimass®: 21,7 x 17,2 x 34,8 cm (8¹/₂ x 6³/₄ x 13³/₄ pulg.) (alto x ancho x fondo)

Consola de control: 6,3 x 2,8 cm (2¹/₂ x 1¹/₈ pulg.) (diámetro x alto)

Peso (aproximado)

Un altavoz, sin desembalar: 0,4 kg (0,8 libras)

Módulo de Acoustimass, sin desembalar: 6,7 kg (14,7 libras)

Consola de control: 0,2 kg (0,5 libras)

INFORMATIONS RELATIVES À LA SÉCURITÉ

Veillez lire cette notice d'utilisation

Prenez le temps de lire attentivement les instructions de cette notice d'utilisation. Elles vous seront précieuses pour installer et utiliser correctement votre système et vous aideront à tirer le meilleur parti de sa technologie. Conservez cette notice d'utilisation pour référence ultérieure.

- AVERTISSEMENT :** Afin de limiter les risques d'incendie ou d'électrocution, n'exposez jamais le système à la pluie ou à l'humidité.
- AVERTISSEMENT :** Protégez-le de tout risque de ruissellement ou d'éclaboussure. Ne placez pas d'objets contenant des liquides, tels que des vases, sur l'appareil. Comme avec tout appareil électronique, veillez à ne pas renverser de liquides sur aucune partie de l'appareil. Les liquides peuvent provoquer des pannes et/ou un risque d'incendie.

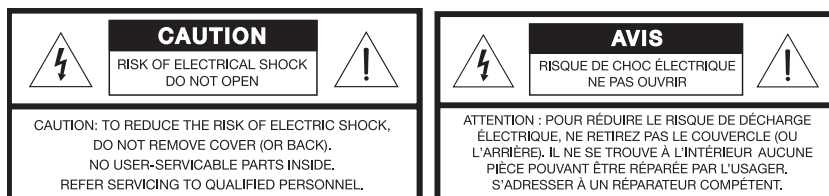

Ces marquages de SÉCURITÉ se trouvent sur le panneau arrière du module Acoustimass®.



Le symbole représentant un éclair avec une flèche à l'intérieur d'un triangle équilatéral est utilisé pour prévenir l'utilisateur de la présence d'une tension électrique dangereuse non isolée à l'intérieur de l'appareil. Cette tension est d'un niveau suffisamment élevé pour représenter un risque d'électrocution.



Le symbole représentant un point d'exclamation à l'intérieur d'un triangle équilatéral, tel qu'il figure sur le système, signale à l'utilisateur la présence d'instructions importantes relatives au fonctionnement et à l'entretien de l'appareil dans cette notice d'installation.

Émissions de classe B

Cet appareil numérique de classe B est entièrement conforme à la réglementation canadienne sur les équipements pouvant causer des interférences (Canada uniquement).

- AVERTISSEMENT :** Afin d'éviter tout risque d'électrocution, insérez bien la fiche du cordon d'alimentation dans la fente correspondante de la prise d'alimentation. Veillez à l'engager à fond.
- AVERTISSEMENT :** Ne placez pas d'écrans d'ordinateurs, de disquettes, de disques durs ou tout autre support magnétique à moins de 15 centimètres du module Acoustimass. Le champ magnétique créé par ce module peut effacer le contenu du support magnétique et provoquer des interférences avec l'écran.
- AVERTISSEMENT :** Ne placez jamais d'objets enflammés, tels que des bougies allumées, sur l'appareil.
- ATTENTION :** L'écoute prolongée de musique à volume élevé peut causer des troubles auditifs. Il est conseillé de ne pas utiliser le casque audio au volume maximum, en particulier pendant de longues durées.

C E Ce produit est conforme à la directive CEM 89/336/EEC et à la directive sur les basses tensions 73/23/EEC. L'attestation complète de conformité est disponible à l'adresse www.bose.com/static/compliance/index.html.

Remarques :

- L'étiquette d'identification du produit est située au-dessous de l'appareil.
- Lorsque la fiche d'alimentation ou la prise multiple est utilisée comme dispositif de débranchement de l'appareil, elle doit rester facilement accessible.
- Ce produit doit être utilisé à l'intérieur. Il n'a pas été conçu ni testé pour une utilisation en extérieur, dans des véhicules ou sur des bateaux.

Instructions importantes relatives à la sécurité

1. **Veillez lire ces instructions** avant d'utiliser le produit. Elles sont valables pour tous les composants.
2. **Veillez les conserver** pour référence ultérieure.
3. **Respectez tous les avertissements**, qu'ils soient donnés sur le produit lui-même ou dans la notice d'utilisation.
4. **Suivez toutes les instructions.**
5. **N'utilisez pas cet appareil à proximité d'eau ou d'une source d'humidité**, telle qu'une baignoire, un lavabo, un évier de cuisine, une piscine, dans un sous-sol humide ou tout autre emplacement humide.
6. **Utilisez uniquement un chiffon sec pour le nettoyage** comme indiqué par Bose Corporation. Débranchez ce produit de la prise électrique murale avant de le nettoyer.
7. **Ne bloquez jamais les orifices d'aération. Suivez les instructions du fabricant pour l'installation** – Pour garantir un fonctionnement fiable du produit et protéger celui-ci contre tout risque de surchauffe, installez-le à un emplacement et dans une position permettant d'assurer une ventilation correcte. Par exemple, ne placez pas le produit sur un lit, un canapé ou toute autre surface semblable qui risquerait d'obstruer les ouvertures. Ne le placez pas sur un support fermé, tel qu'une bibliothèque ou une armoire qui empêche une libre circulation de l'air à travers les ouvertures.
8. **N'installez pas ce produit à proximité d'une quelconque source de chaleur, telle qu'un radiateur, une arrivée d'air chaud, un four ou tout autre équipement (notamment les amplificateurs) produisant de la chaleur.**
9. **Veillez à profiter de la sécurité offerte par les fiches de type terre ou polarisées. Les fiches polarisées sont équipées de deux bornes de largeurs différentes. Les fiches de type terre sont équipées de deux bornes et d'un orifice permettant la mise à la terre. Ces deux types de dispositifs ont pour but d'assurer votre sécurité. Si la prise fournie ne s'adapte pas à votre prise de courant, consultez un électricien pour qu'il remplace cette prise obsolète.**
10. **Protégez le cordon d'alimentation contre les risques de piétinement ou de pincement, notamment au niveau des fiches, des prises de courant et des branchements à l'appareil.**
11. **Utilisez uniquement les accessoires spécifiés par le fabricant.**
12. **Utilisez uniquement le chariot, le support, le trépied, l'équerre ou la table spécifié(e) par le fabricant ou vendu(e) avec l'appareil. Lorsque vous utilisez un chariot, faites attention à ne pas vous blesser en déplaçant l'ensemble chariot/appareil car celui-ci risque de basculer.**
13. **Débranchez cet appareil pendant les orages ou au cours des longues périodes de non-utilisation** afin d'éviter de l'endommager.
14. **Confiez toute réparation à du personnel qualifié. Une réparation est nécessaire lorsque l'appareil a été endommagé de quelque façon que ce soit (endommagement du cordon d'alimentation ou de la fiche électrique, renversement d'un liquide ou de tout objet sur l'appareil, exposition de l'appareil à la pluie ou à l'humidité, mauvais fonctionnement, chute de l'appareil, etc.).** N'essayez pas de réparer ce produit vous-même. Le fait d'ouvrir ou de retirer un couvercle risque de vous exposer à des tensions dangereuses ou à d'autres dangers. Veuillez contacter Bose pour connaître les coordonnées du centre de réparation agréé le plus proche.
15. **Pour éviter tout risque d'incendie ou d'électrocution, ne surchargez pas les prises murales, les rallonges ou les prises multiples.**
16. **Ne laissez jamais d'eau ou d'objets pénétrer à l'intérieur du produit** : des éléments sous tension pourraient être touchés ou il pourrait se produire un court-circuit susceptible d'entraîner un incendie ou un risque d'électrocution.
17. **Consultez les marquages de sécurité sous le boîtier du produit.**
18. **Utilisez des sources d'alimentation appropriées** – Branchez le produit sur une source d'alimentation appropriée, comme indiqué dans les instructions relatives au fonctionnement ou signalé sur le produit.

Informations sur les produits générateurs de bruit électrique

Ce matériel a fait l'objet de tests prouvant sa conformité aux limites imposées aux appareils numériques de classe B, conformément à la partie 15 des règlements de la FCC. Ces limites sont conçues pour offrir une protection raisonnable contre les interférences nuisibles dans une installation résidentielle. Ce matériel génère, utilise et est susceptible d'émettre de l'énergie à des fréquences radio. À ce titre, s'il n'est pas installé ou utilisé conformément aux instructions, il est susceptible de perturber les communications radio. Cependant, il n'est nullement garanti que des interférences ne se produiront pas dans une installation donnée. Si ce matériel perturbe effectivement la réception de la radio ou de la télévision (ce qui peut être vérifié en allumant et en éteignant le matériel), vous êtes invité à tenter de remédier au problème en prenant une ou plusieurs des mesures ci-dessous :

- Réorientez ou déplacez l'antenne de réception.
- Augmentez la distance séparant le matériel du récepteur.
- Connectez le matériel à une prise située sur un circuit différent de celui auquel est connecté le récepteur.
- Consultez votre revendeur ou un technicien radio/TV expérimenté pour assistance.

Remarque : Toute modification non autorisée du récepteur ou de la télécommande radio risquerait d'annuler le droit de l'utilisateur à mettre en œuvre ce matériel.

Ce produit est conforme aux spécifications de la réglementation ICES-003 classe B du Canada.





PRÉPARATION	6
Merci d'avoir choisi Bose	6
Déballage	6
INSTALLATION ET CONNEXIONS	7
Positionnement du système	7
Positionnement du module Acoustimass®	7
Mise en place des enceintes	8
Branchements	8
Connexion des enceintes au module	9
Branchement du cordon d'alimentation	10
Branchement d'autres sources	10
UTILISATION DU SYSTÈME	11
Contrôle du système	11
Équilibrage du son à votre goût	12
Dépannage	12
RÉFÉRENCE	13
Nettoyage du système	13
Comment contacter le service client	13
Garantie limitée	13
Informations techniques	13

Renseignements à conserver

Le numéro de série figure à la base du module Acoustimass.

Numéro de série : _____

Nom du revendeur : _____

Téléphone du revendeur : _____

Il est conseillé de conserver votre facture avec cette notice d'utilisation.

Vous pouvez enregistrer votre produit sur Internet, à l'adresse www.bose.com/register.

PRÉPARATION

Merci d'avoir choisi Bose

Merci d'avoir choisi les enceintes multimédia Bose® Companion® 3 série II.

Bose a conçu ce système amplifié pour apporter une écoute stéréo réaliste à la musique, aux jeux vidéo, à la vidéo et à tout autre son de grande qualité provenant de diverses sources audio. Ses caractéristiques uniques en font un système de premier choix aussi bien pour les espaces de travail professionnels que familiaux.

Les avantages du système d'enceintes multimédia Companion 3 sont les suivants :

- Enceintes de petite taille et module Acoustimass® facile à dissimuler, pour libérer votre bureau.
- Technologie de traitement de signal stéréo TrueSpace® offrant un espace sonore plus vaste même lorsque les enceintes sont situées à proximité l'une de l'autre.
- Boîtier de commande toujours sous la main pour régler le volume ou couper le son, connecteurs permettant de raccorder un casque audio ou un équipement externe (lecteur CD, lecteur MP3 ou toute autre source audio).
- Blindage magnétique permettant de placer les enceintes à proximité du moniteur ou du téléviseur sans provoquer de distorsion à l'écran.

Déballage

Déballez les enceintes avec précaution et conservez tous les emballages, car ils constituent, en cas de besoin, la façon la plus sûre de les transporter. Assurez-vous que toutes les pièces illustrées sur la Figure 1 figurent dans le carton.

Si vous remarquez que l'un des composants du système semble endommagé, n'essayez pas de l'utiliser. Contactez immédiatement votre revendeur Bose agréé. Vous pouvez également contacter Bose directement. Consultez la liste des adresses figurant dans le carton d'emballage.

Figure 1

Contenu du carton

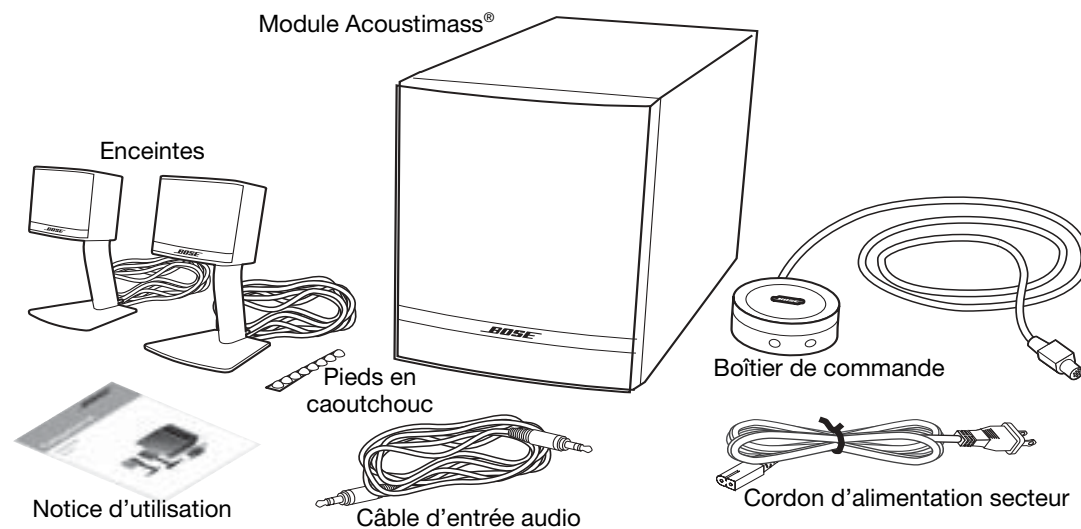

AVERTISSEMENT : Afin d'éviter tout risque d'étouffement, gardez les sacs plastique hors de portée des enfants.

Relevez le numéro de série situés à l'arrière du module Acoustimass et notez-le sur le formulaire « Renseignements à conserver » page 5.

Positionnement du système

Afin d'obtenir des performances optimales, tenez compte des recommandations suivantes pour déterminer l'emplacement et le positionnement des enceintes et du module Acoustimass® (Figure 2). Installez le système à l'endroit le plus pratique et le plus adapté à en tirer les meilleures performances .

Figure 2

Emplacement du système recommandé

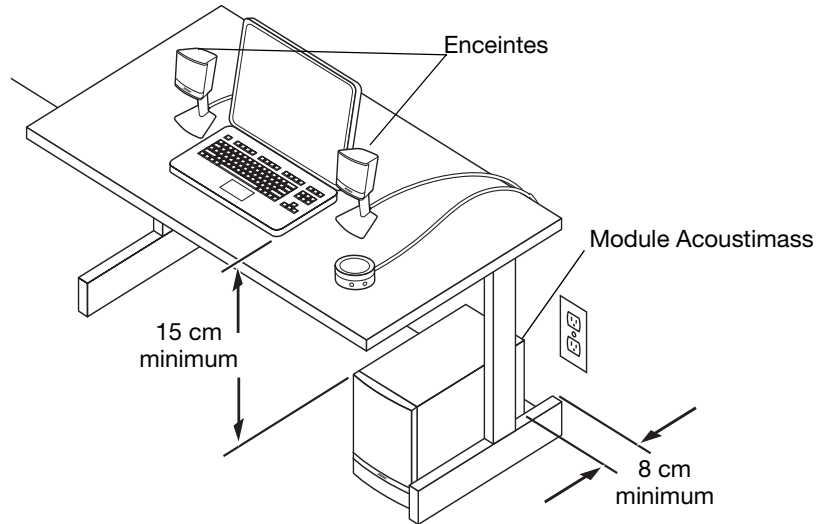
**Positionnement du module Acoustimass®**

Le module Acoustimass est conçu pour constituer la partie invisible de ce système. Placé sous ou derrière un meuble, par exemple, il joue un rôle invisible mais capital pour produire un son réaliste.

Montez le module :

- positionné sur une surface plane,
- à proximité d'une prise électrique,
- en préservant au moins 8 cm entre la face arrière et le mur,
- dos au mur pour réduire les basses ou face au mur pour les augmenter,
- à une distance minimale de 15 cm du téléviseur ou du moniteur afin de prévenir toute interférence du module, car celui-ci n'est pas blindé magnétiquement.
- sans obstruer les orifices situés à l'arrière du module, car ceux-ci assurent la ventilation de l'électronique intégrée,
- à l'écart des sources de chaleurs (radiateur, plinthe chauffante, chauffage à quartz, etc.),
- posé sur sa surface inférieure, pas sur le dessus ou un côté (Figure 3).

Figure 3

Positionnement du module

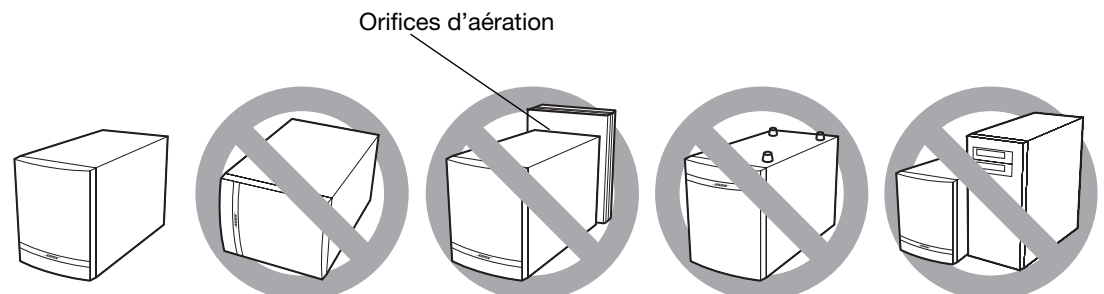

Autres suggestions :

- Utilisez le câble d'entrée audio fourni, qui permet de placer le module jusqu'à 2 mètres de la source audio.
- Si vous souhaitez le placer plus loin, munissez-vous d'un câble d'extension d'entrée audio blindé, disponible dans tout magasin d'articles électroniques.

Mise en place des enceintes

Avec les câbles d'enceintes fournis, vous pouvez placer les enceintes jusqu'à 2 mètres du module.

Les enceintes sont conçues pour être placées sur un bureau, soit directement, soit sur des pieds qui les surélèvent légèrement.

Si vous préférez utiliser les enceintes sans ces supports, il est facile de les retirer (Figure 4). Après avoir démonté le support d'une enceinte, appliquez les pattes en caoutchouc fournies sur la surface inférieure, pour plus de stabilité.

⚠ ATTENTION : La surface sur laquelle reposent les enceintes doit être stable et plane. Les vibrations peuvent les faire bouger, notamment sur des surfaces lisses telles qu'un plateau de bureau.

Montez les enceintes :

- jusqu'à 91 cm à droite ou à gauche de l'écran,
- à égale distance de part et d'autre du moniteur ou du téléviseur, et légèrement orientées vers l'extérieur (Figure 2 page 7)

Figure 4

Dépose d'une enceinte de son support (a) et fixation de pieds en caoutchouc (b) sur l'enceinte

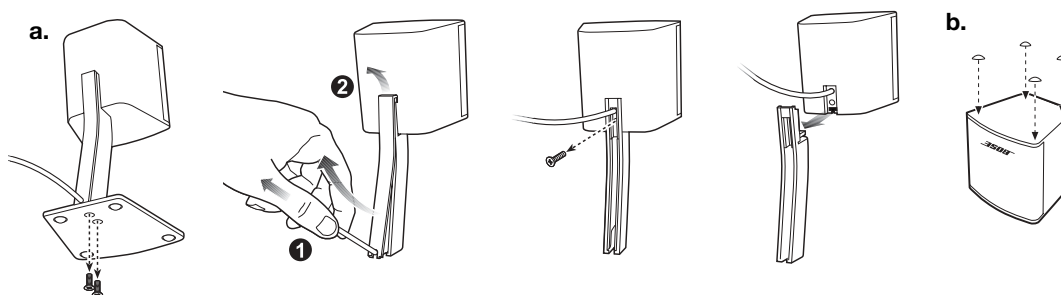

Branchements

Les câbles fournis avec ce système simplifient les connexions aux fiches marquées, à l'arrière du module Acoustimass® (Figure 7).

⚠ ATTENTION : Ne raccordez pas le module Acoustimass à une prise secteur avant d'avoir connecté tous les appareils source au module.

Connexion des enceintes au module

Les enceintes, le boîtier de commande et l'ordinateur se connectent tous directement au module Acoustimass®.

1. Insérez le connecteur de chaque enceinte dans la prise correspondante (lettre « L » ou « R ») signalée par la mention « To Speakers », à l'arrière du module Acoustimass (Figure 5).

Figure 5

Fiches des enceintes

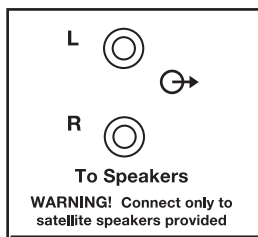

ATTENTION : Connectez uniquement des enceintes Companion® 3 sur ces fiches. Le raccordement de tout autre appareil électronique à ces fiches pourrait endommager votre équipement.

2. Insérez le câble du boîtier de commande dans la fiche marquée « To Control Pod » à l'arrière du module. Veillez à présenter le connecteur du câble à l'endroit (flèche apparente) (Figure 6).

Figure 6

Connexion du câble du boîtier de commande

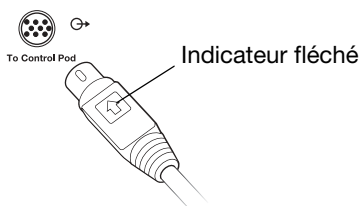

3. Insérez le connecteur qui se trouve à une extrémité du câble dans la prise d'entrée identifiée « From Computer » à l'arrière du module. Connectez l'autre extrémité à la fiche de sortie audio de votre ordinateur (Figure 7).

Figure 7

Marquages sur le module pour faciliter les connexions

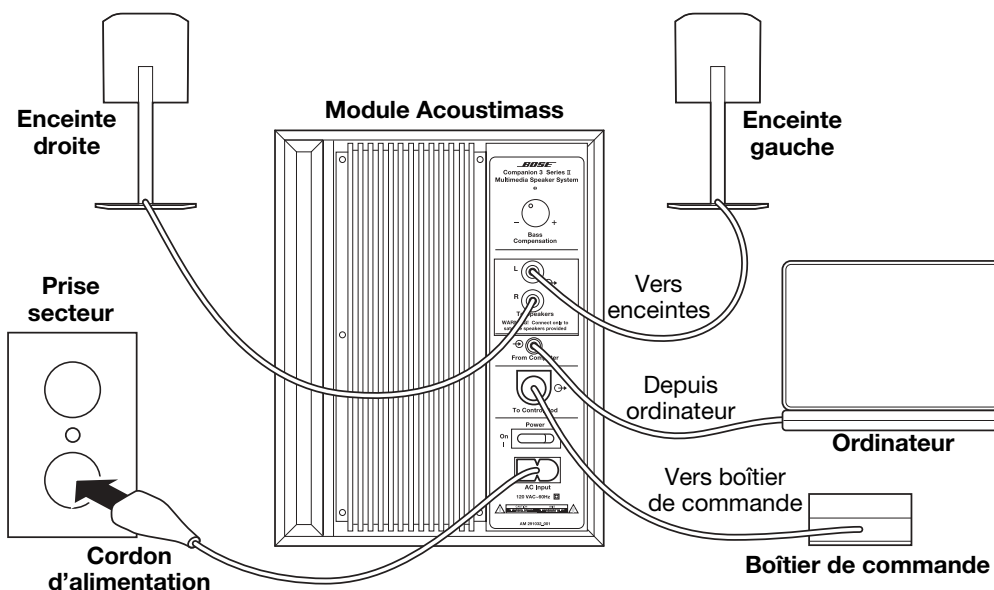

Remarque : Si votre source audio est dotée de connecteurs RCA au lieu d'un mini-jack stéréo, utilisez un adaptateur audio (disponible dans un magasin de matériel électronique). Connectez l'adaptateur au câble d'entrée audio, puis insérez l'adaptateur dans les fiches RCA de votre source.

Branchement du cordon d'alimentation

Le branchement et la mise en marche du module Acoustimass® représentent la dernière étape avant de pouvoir utiliser le système.

1. Insérez la petite extrémité du cordon d'alimentation dans la prise AC INPUT du module.
2. Branchez l'autre fiche à une prise électrique.
3. Appuyez sur l'interrupteur électrique, situé à l'arrière du module (position ON (I)).

Sur le boîtier de commande, la diode s'allume en jaune pour indiquer que le système est sous tension et prêt à l'emploi.

Branchement d'autres sources

Le boîtier de commande comporte deux fiches : l'une pour raccorder directement une autre source audio, l'autre pour brancher un casque d'écoute.

- Pour connecter un lecteur CD ou MP3 à votre système, branchez le cordon de la prise de sortie de la source audio sur la prise d'entrée (Ⓜ) du boîtier de commande. Reportez-vous à la section Figure 8 page 11.
- Pour connecter un casque d'écoute, insérez le connecteur du casque dans la fiche pour casque audio 🎧 du boîtier de commande. Cette opération coupe le son des enceintes.

Contrôle du système

Pour utiliser votre système Companion® 3 (Figure 8) :

1. Allumez votre ordinateur ou activez la source audio.
2. Si ce n'est déjà fait, appuyez aussi sur le bouton de mise sous tension à l'arrière du module Acoustimass®.

Si la diode du boîtier de commande est jaune, touchez le dessus du boîtier de commande pour activer le système. La diode devient alors verte.

Figure 8

Position des commutateurs

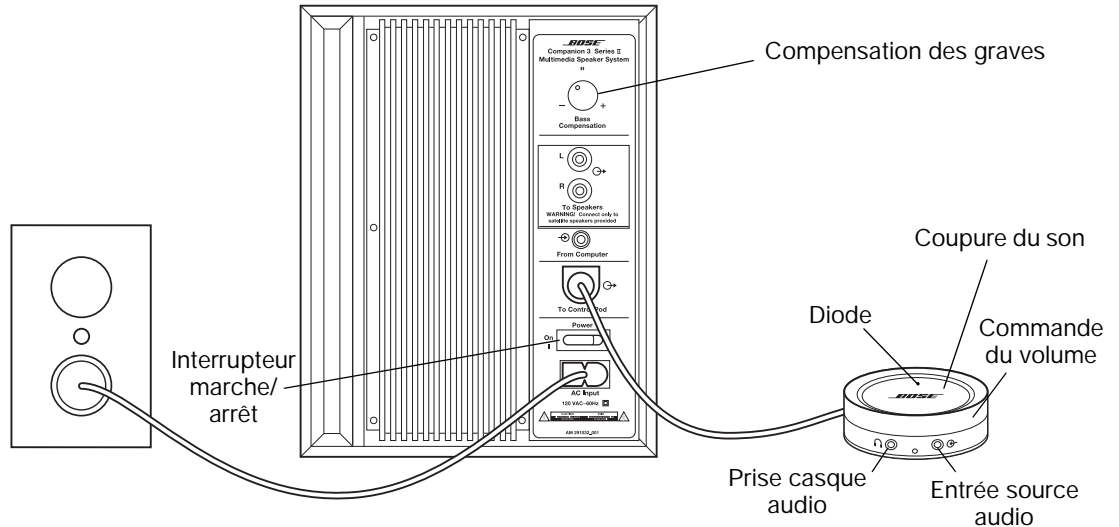

Réglage du volume

Pour ajuster le niveau sonore à l'aide des commandes du système d'enceintes :

- Volume : faites pivoter la couronne extérieure dans le sens des aiguilles d'une montre pour augmenter le volume, et dans le sens inverse pour le baisser (Figure 8).
- Silence : appuyez doucement sur la touche Muet du boîtier de commande. Pour restaurer le son, appuyez à nouveau sur cette touche.

La diode du boîtier de commande est jaune lorsque le système est en mode silence et verte lorsqu'il est actif.

Pour utiliser le réglage de volume de la source audio au lieu du boîtier de commande :

- Faites pivoter la couronne extérieure du boîtier de commande dans le sens des aiguilles, presque jusqu'au volume maximum.
- Utilisez le réglage de volume de l'ordinateur ou autre source externe pour ajuster le volume d'écoute.

🎵 **Remarque** : Le réglage de volume de la source audio au niveau maximum peut déclencher le circuit de protection interne du système, ce qui réduira le volume.

Équilibrage du son à votre goût

L'acoustique du local d'écoute a un effet important sur le son que vous entendez.

Par exemple, des sièges capitonnés, de la moquette ou de lourdes tentures peuvent étouffer les sons aigus (hautes fréquences). De même, les pièces à sol et cloisons bruts ainsi que les sièges nus peuvent produire un son trop aigu.

Le réglage de compensation des basses du module Acoustimass® permet d'équilibrer les sons.

Il existe deux façons de régler les basses :

- Tournez le bouton de commande dans le sens des aiguilles d'une montre pour augmenter les graves ou dans le sens inverse pour les baisser.
- Modifiez la position du module. Pour augmenter les basses, orientez l'avant du module vers un mur ou une autre surface réfléchissante proche. Pour réduire les basses, orientez l'avant du module dos au mur.

Dépannage

Problème	Mesure corrective
Le système d'enceintes ne fonctionne pas.	<ul style="list-style-type: none"> • Assurez-vous que tous les branchements sont corrects. (Reportez-vous à la section « Branchements » page 8.) • Vérifiez si les câbles d'enceintes ne sont pas entaillés ou effilochés, ce qui pourrait entraîner un court-circuit. • Assurez-vous que la source audio est branchée et que le niveau sonore est suffisamment audible. • Assurez-vous que l'appareil est sous tension et que le système n'est pas en mode silence. La LED du boîtier de commande doit être verte lorsque le mode silence n'est pas activé. • Si vous utilisez un PC, vérifiez dans les paramètres de la carte son que l'option « Sortie numérique uniquement » est désactivée. Ce paramètre figure généralement dans le menu Options de l'icône de commande du volume. Cette icône est habituellement située dans la zone Système, dans l'angle inférieur droit du bureau de Windows.
Le son du système d'enceintes semble distordu	<ul style="list-style-type: none"> • Baissez le volume de la source audio et augmentez le volume à partir du boîtier de commande.
Une enceinte ne fonctionne pas, ou le son est distordu	<ul style="list-style-type: none"> • Vérifiez les connexions des enceintes, du boîtier de commande et de l'ordinateur avec le module Acoustimass®. (Reportez-vous à la section « Branchements » page 8.) • Vérifiez que le câble de l'enceinte que vous n'entendez pas est fermement inséré dans la fiche « To Speaker » du module. • Intertvertissez les connexions des deux enceintes à l'arrière du module Acoustimass. <ul style="list-style-type: none"> - Si le problème persiste, il est probable que l'enceinte est en cause. Contactez le service client de Bose®. - Si le problème se produit maintenant sur l'autre enceinte (celle qui fonctionnait auparavant), le problème provient de la source audio ou du module Acoustimass. Essayez avec une autre source. - Si le problème persiste, il est probable que le module Acoustimass est en cause. Contactez le service client de Bose. • Vérifiez les niveaux sur la source audio.

Nettoyage du système

Nettoyez les enceintes et le module avec un chiffon doux et sec.

- N'utilisez pas de solvants ou de produits chimiques.
- Veillez à ce qu'aucun liquide ou objet ne pénètre dans le panneau arrière ou l'ouverture frontale du module, les grilles des enceintes ou le boîtier de commande.

Comment contacter le service client

Pour obtenir une aide supplémentaire afin de résoudre vos problèmes, contactez le service client de Bose®. Consultez la liste d'adresses incluse dans le carton d'emballage.

Garantie limitée

Cet appareil est couvert par une garantie limitée transférable.

Les conditions détaillées de la garantie limitée sont notées sur la carte d'enregistrement qui accompagne votre système. Remplissez la section « Informations » de la carte et renvoyez celle-ci par courrier à Bose. En cas d'oubli, les droits que vous confère cette garantie limitée ne s'en trouveront pas affectés.

Informations techniques

Haut-parleurs

Deux haut-parleurs de longue portée, large bande de 5 cm, équipés d'un blindage magnétique.
Un haut-parleur de graves de 13,3 cm

Puissance nominale

États-Unis/Canada : 120V~ 50/60 Hz

International : 220-240V~ 50/60 Hz

Japon : 100V~ 50/60 Hz

Dimensions (approximatives)

Enceintes sur pieds : 15 cm (H) x 8,6 cm (L) x 8,2 cm (P)

Enceintes sans pieds : 6,3 cm (H) x 7,1 cm (L) x 6,3 cm (P)

Module Acoustimass® : 21,7 cm (H) x 17,2 cm (L) x 34,8 cm (P)

Boîtier de commande : 6,3 cm (Ø) x 2,8 cm (H)

Poids (approximatif)

Chaque haut-parleur, sans emballage : 0,4 kg

Module Acoustimass sans emballage : 6,7 kg

Boîtier de commande : 0,2 kg







296583

BOSE[®]
Better sound through research[®]

©2006 Bose Corporation, The Mountain,
Framingham, MA 01701-9168 USA
AM296583 Rev.01