

BOSE[®]

ACOUSTIC WAVE[®]

connect kit

for iPod[®]

Owner's Guide

Bedienungsanleitung

Guía de usuario

Notice d'utilisation

Manuale di istruzioni

Gebruiksaanwijzing

คู่มือผู้ใช้

사용자 안내서

用戶指南

دليل المالك

IMPORTANT SAFETY INFORMATION

- 1. Read these instructions** – for all components before using this product.
- 2. Keep these instructions** – for future reference.
- 3. Heed all warnings** – on the product and in the owner's guide.
- 4. Follow all instructions.**
- 5. Do not use this apparatus near water or moisture** – Do not use this product near a bathtub, washbowl, kitchen sink, laundry tub, in a wet basement, near a swimming pool, or anywhere else that water or moisture are present.
- 6. Clean only with a dry cloth** – and as directed by Bose Corporation. Unplug this product from the wall outlet before cleaning.
- 7. Do not block any ventilation openings. Install in accordance with the manufacturer's instructions** – To ensure reliable operation of the product and to protect it from overheating, put the product in a position and location that will not interfere with its proper ventilation. For example, do not place the product on a bed, sofa, or similar surface that may block the ventilation openings. Do not put it in a built-in system, such as a bookcase or a cabinet, that may keep air from flowing through its ventilation openings.
- 8. Do not install near any heat sources, such as radiators, heat registers, stoves, or other apparatus (including amplifiers) that produce heat.**
- 9. Do not defeat the safety purpose of the polarized or grounding-type plug.** A polarized plug has two blades with one wider than the other. A grounding-type plug has two blades and a third grounding prong. The wider blade or third prong are provided for your safety. If the provided plug does not fit in your outlet, consult an electrician for replacement of the obsolete outlet.
- 10. Protect the power cord from being walked on or pinched, particularly at plugs, convenience receptacles, and the point where they exit from the apparatus.**
- 11. Only use attachments/accessories specified by the manufacturer.**
- 12. Unplug this apparatus during lightning storms or when unused for long periods of time** – to prevent damage to this product.

- 13. Refer all servicing to qualified service personnel. Servicing is required when the apparatus has been damaged in any way: such as power-supply cord or plug is damaged; liquid has been spilled or objects have fallen into the apparatus; the apparatus has been exposed to rain or moisture, does not operate normally, or has been dropped – Do not attempt to service this product yourself. Opening or removing covers may expose you to dangerous voltages or other hazards. Please call Bose to be referred to an authorized service center near you.**
- 14. To prevent risk of fire or electric shock, avoid overloading wall outlets, extension cords, or integral convenience receptacles.**
- 15. Do not let objects or liquids enter the product – as they may touch dangerous voltage points or short-out parts that could result in a fire or electric shock.**
- 16. See product enclosure for safety-related markings.**
- 17. Use proper power sources – Plug the product into a proper power source, as described in the operating instructions or as marked on the product.**

SAFETY INFORMATION

Please read this owner's guide

Please take the time to follow the instructions in this owner's guide carefully. It will help you set up and operate your system properly and enjoy all of its advanced features. Please save this owner's guide for future reference.

 **WARNING:** To reduce the risk of fire or electrical shock, do not expose the product to rain or moisture.

 **WARNING:** The apparatus shall not be exposed to dripping or splashing, and objects filled with liquids, such as vases, shall not be placed on the apparatus. As with any electronic products, use care not to spill liquids into any part of the system. Liquids can cause a failure and/or a fire hazard.

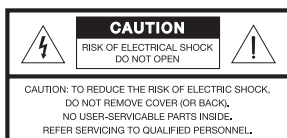

The lightning flash with arrowhead symbol within an equilateral triangle alerts the user to the presence of uninsulated, dangerous voltage within the system enclosure that may be of sufficient magnitude to constitute a risk of electrical shock.





The exclamation point within an equilateral triangle, as marked on the system, is intended to alert the user to the presence of important operating and maintenance instructions in this owner's guide.

Class B emissions

This Class B digital apparatus meets all requirements of the Canadian Interference-Causing Equipment Regulations (Canada only).

 **WARNING:** Keep the remote control battery away from children. It may cause a fire or chemical burn if mishandled. Do not recharge, disassemble, heat above 100° C (212° F), or incinerate. Dispose of used batteries promptly. Replace only with a battery of the correct type and model number.

 **WARNING:** Danger of explosion if battery is incorrectly replaced. Replace only with Duracell, Eveready, Energizer, Maxell, Toshiba, or Shun Wo CR2032 or DL2032 3-volt lithium battery.

 **WARNING:** No naked flame sources, such as lighted candles, should be placed on the apparatus.

 **CAUTION:** Make no modification to the system or accessories. Unauthorized alterations may compromise safety, regulatory compliance, and system performance.

 **CAUTION:** Bose recommends using a high-quality, safety agency-approved (i.e. UL, ETL) surge suppressor on all electronic equipment.



Please dispose of used batteries properly, following any local regulations. Do not incinerate.

CE This product conforms to the EMC Directive 89/336/EEC and to the Low Voltage Directive 73/23/EEC. The complete Declaration of Conformity can be found at www.bose.com/static/compliance/index.html.

- Note:** Where the mains plug or appliance coupler is used as the disconnect device, such disconnect device shall remain readily operable.
- Note:** The product must be used indoors. It is neither designed nor tested for use outdoors, in recreational vehicles, or on boats.
- Note:** This product is intended to be used only with the power supply provided.

Additional safety information

See the additional instructions on the **Important Safety Instructions** sheet (North America only) enclosed in the shipping carton.

Contents of your kit

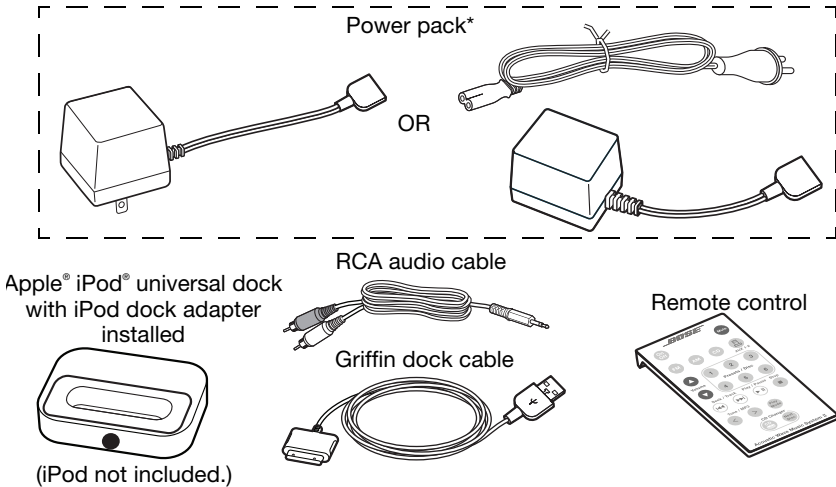

*Proper for your area: U.S./Canada 120V; EU/AU 220-240V; Japan 100V

Compatibility

This kit is designed to work specifically with iPods that feature the click wheel control, shown at right.



USING YOUR ACOUSTIC WAVE® CONNECT KIT

Recommended placement

We recommend that you place the dock to the right of your Bose® system so the iPod® has minimal effect on FM or AM reception. A better way to eliminate interference is to make sure your iPod is off when listening to radio. Your new remote is designed to turn off the iPod when you select the FM/AM source.

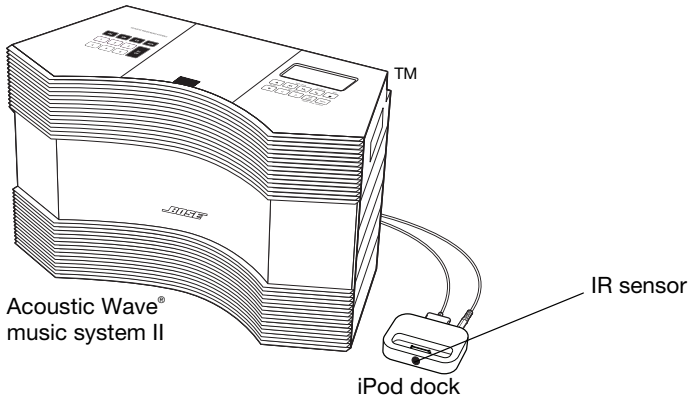

Be sure the IR sensor on the front of the iPod dock is visible.

Connecting the two products

Please be sure to make all other connections before plugging either product into a power outlet.

Make the connections for your products as shown.

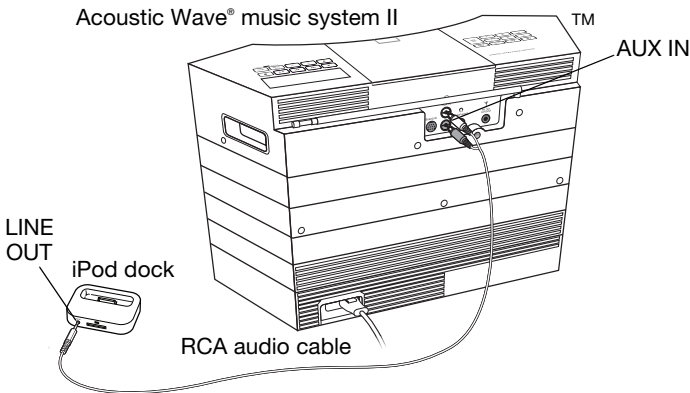

Acoustic Wave® music system II
with CD changer

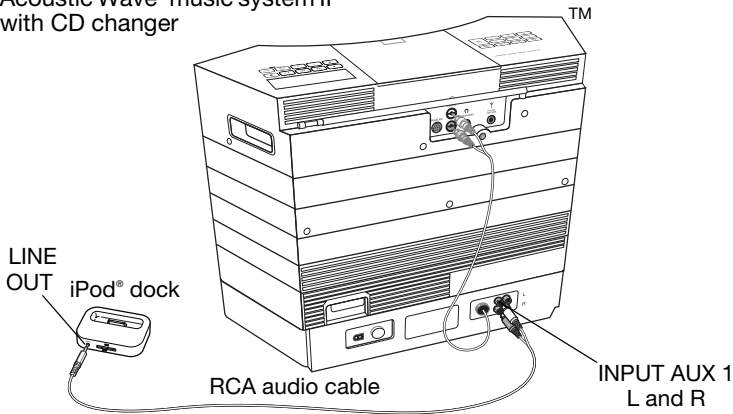

Note: The CD changer provides two AUX input jacks. Be sure to connect your iPod to INPUT AUX 1 (and move any other auxiliary device to INPUT AUX 2). Then, when you play your iPod, AUX 1 appears on the CD changer display panel.

If AUX 2 appears on the display instead, press the iPod button on the remote control. You may then need to press the Play/Pause button before you hear the iPod play.

Connecting the dock to power

1. Connect the large end of the dock cable to the dock.
2. Connect the other end to the short cable on the power pack.
3. Plug the power pack into an AC (mains) outlet.

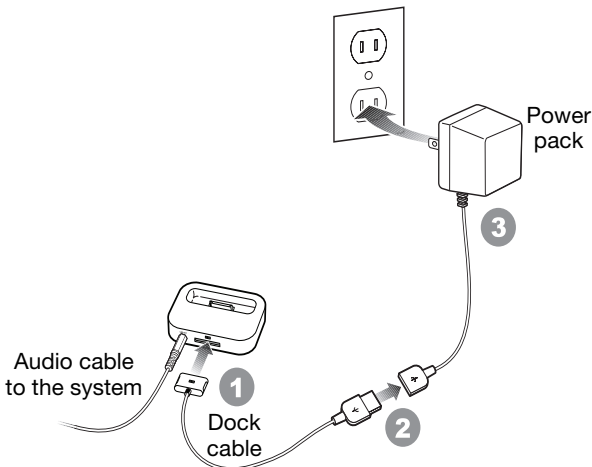

USING YOUR ACOUSTIC WAVE® CONNECT KIT

Control of your iPod® and Bose® system

We recommend replacing the remote that came with your Bose® system with this new remote (shown below). Then use the new remote exclusively (not the buttons on your Acoustic Wave® system II), so your iPod® and system perform as intended.

The effects of some remote commands depend on which source (FM/AM/CD/iPod) is playing. If the remote does not work as you expect, press the button for that source to reset the intended mode of operation.

Most remote buttons are described in your Bose system owner's guide. The remote buttons with added features are identified below.

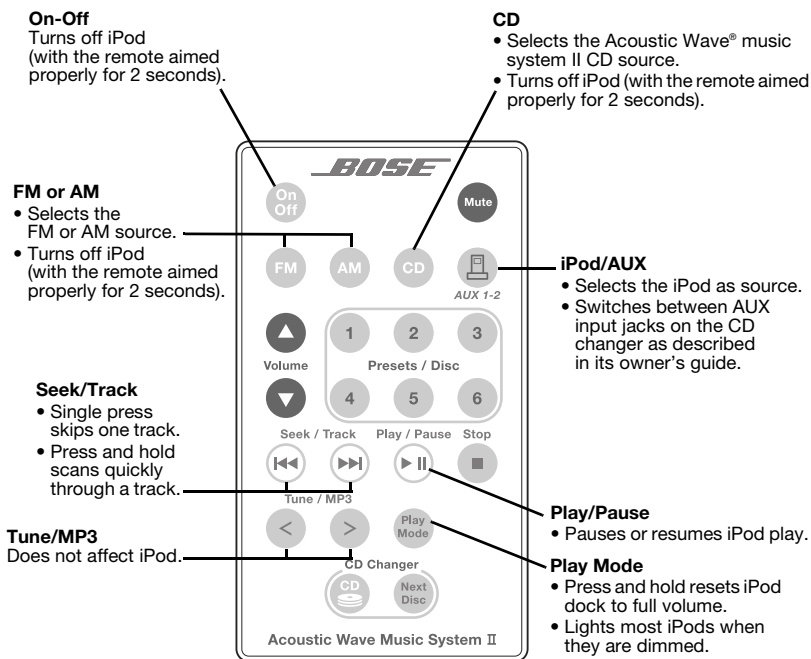

Docking your iPod®

1. From the Apple® iPod® universal dock carton, select the dock adapter designed for your iPod. Or use the one supplied with your iPod.
2. Insert the adapter into the well of the dock.
3. Place your iPod securely in the dock and make sure it is firmly seated. This causes the iPod to turn on in a paused state and begin charging, as needed. Even when the paused iPod turns off automatically, it continues to charge.

Playing your iPod



Be sure to aim the remote so its signals reach the IR sensor on the front of the dock. Then use these buttons as follows:

- Press  to turn on the system and begin iPod playback.

Play / Pause

- Press  to pause or resume iPod play.

Seek / Track

- Press   once to skip back or ahead one track. Press and hold to scan through a track.



Volume



- Press   to adjust the sound volume.

Do not use the iPod click wheel to adjust the volume.



Note: Your Wave® system is designed to work with an iPod set at full volume and to have volume adjustments made using the new remote.

- Press  once to turn off both products, aiming the remote at the dock until the iPod turns off. Or press another source button (AM, FM, or CD) to turn off the iPod and listen to that source.

Note: Even with the remote aimed properly, the iPod requires a 2-second signal from the remote before turning off.

Troubleshooting

Problem

What to do



The remote does not control the iPod®.

Press  to reset the mode of operation for the iPod®.

The iPod is on when it should not be.

You may then need to press  to resume play.

The volume varies when the iPod plays different songs.

If the system is off or you are playing another source, press . Then press  or another source button (FM, AM, or CD). With the remote aimed properly, your iPod should turn off within 2 seconds.

The volume of the iPod is much lower than the volume of the other system sources.

Use the new remote to set the volume to the level you prefer for a particular song. The recording quality of songs varies, producing inconsistent play volumes.

Press and hold  to restore the iPod to its full volume.

This problem can be caused by using the click wheel to adjust the volume of the iPod while it is in the dock.

The iPod is connected to the CD changer and is on but does not play.

Be sure the audio cable from the dock is connected to INPUT AUX 1 on the changer.

Press  and check to see that AUX 1 appears on the CD changer display.

You then may need to press  .

The Bose® system speakers play even when headphones are plugged into the docked iPod.

Connect the headphones to the mini jack on the Acoustic Wave® music system II. This silences the system so the sound plays through the headphones only.

Battery replacement

To replace the remote control battery, use a Duracell, Eveready, Energizer, Maxell, Toshiba, or Shun Wo CR2032 or DL2032, 3-volt lithium battery. Be sure to match the + polarity on the battery to the + symbol inside the battery tray. Refer to your Bose® system owner's guide for further information.

Limited warranty

For Bose product limited warranty information, please refer to the owner's guide for the Acoustic Wave® music system II. For warranty information specific to the iPod® dock, please refer to the Apple® documentation provided in the carton with the dock.

SICHERHEITSHINWEISE

Lesen Sie diese Bedienungsanleitung aufmerksam durch.

Beachten Sie alle Hinweise sorgfältig. Die Anleitung unterstützt Sie beim Aufbau und ordnungsgemäßen Betrieb des Systems und seiner modernen Funktionen. Bewahren Sie diese Bedienungsanleitung zum späteren Nachschlagen auf.

⚠️ WARNUNG: Um Brände und Stromschläge zu vermeiden, darf dieses Produkt weder Regen noch Feuchtigkeit ausgesetzt werden.

⚠️ WARNUNG: Schützen Sie das Gerät vor tropfenden oder spritzenden Flüssigkeiten, und stellen Sie keine mit Flüssigkeiten gefüllten Gefäße (z. B. Vasen) auf das Gerät. Wie bei allen elektronischen Geräten dürfen niemals Flüssigkeiten ins Innere gelangen. Dadurch kann es zu Fehlfunktionen oder Bränden kommen.

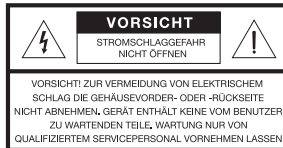

Das Blitzsymbol mit Pfeilspitze in einem gleichseitigen Dreieck weist den Benutzer auf nicht isolierte, gefährliche elektrische Spannung innerhalb des Systemgehäuses hin. Es besteht die Gefahr von Stromschlägen!



Das Ausrufezeichen in einem gleichseitigen Dreieck, wie es auf dem System angebracht ist, soll den Benutzer auf wichtige Bedienungs- und Wartungsanweisungen in dieser Bedienungsanleitung aufmerksam machen.

Class B Emissions

Dieses Gerät der Klasse B entspricht den Anforderungen der Canadian Interference-Causing Equipment Regulations (nur Kanada).

⚠️ WARNUNG: Halten Sie die Batterien der Fernbedienung außerhalb der Reichweite von Kindern. Die falsche Behandlung der Fernbedienungsbatterie kann Brände oder Verätzungen verursachen. Versuchen Sie nicht, die Batterie wiederaufzuladen, auseinander zu nehmen, auf eine Temperatur von über 100°C zu erhitzen oder zu verbrennen. Entsorgen Sie verbrauchte Batterien sofort. Ersetzen Sie Batterien nur durch Batterien des richtigen Typs und der richtigen Modellnummer.

⚠️ WARNUNG: Bei falsch eingelegter Batterie besteht Explosionsgefahr. Verwenden Sie nur Lithium-Batterien CR2032 oder DL2032 von Duracell, Eveready, Energizer, Maxell, Toshiba oder Shun Wo.

⚠️ WARNUNG: Stellen Sie keine brennenden Kerzen und kein offenes Licht auf das Gerät.

⚠️ ACHTUNG: Nehmen Sie keine Veränderungen am System oder am Zubehör vor. Nicht autorisierte Veränderungen können die Sicherheit, die Erfüllung von Richtlinien und die Systemleistung beeinträchtigen.

⚠️ ACHTUNG: Bose empfiehlt, für alle elektrischen Geräte einen von der zuständigen Sicherheitsbehörde zugelassenen Marken-Überspannungsschutz zu verwenden.



Leere Batterien müssen getrennt entsorgt werden und gehören nicht in den Hausmüll. Verbrennen Sie keine Batterien.

CE Dieses Produkt entspricht den Bestimmungen der EMV-Richtlinie 89/336/EWG und der Niederspannungs-Richtlinie 73/23/EWG. Die vollständige Konformitätserklärung ist einsehbar unter www.bose.com/static/compliance/index.html.

Hinweis: Falls Sie den Netzstecker oder eine Mehrfachsteckdose verwenden, um das Gerät von der Stromversorgung zu trennen, sollten Sie sicherstellen, dass Sie jederzeit auf den Stecker zugreifen können.

Hinweis: Das Produkt ist nicht für den Einsatz im Freien geeignet. Verwenden Sie den Verstärker nur innerhalb von Gebäuden und nicht in Campingfahrzeugen, auf Booten o. ä.

Hinweis: Dieses Produkt darf nur mit dem im Lieferumfang enthaltenen Netzteil betrieben werden.

Weitere Sicherheitshinweise

Weitere **Wichtige Sicherheitshinweise** (nur für Nordamerika) finden Sie auf einem Hinweisblatt im Versandkarton.

Lieferumfang

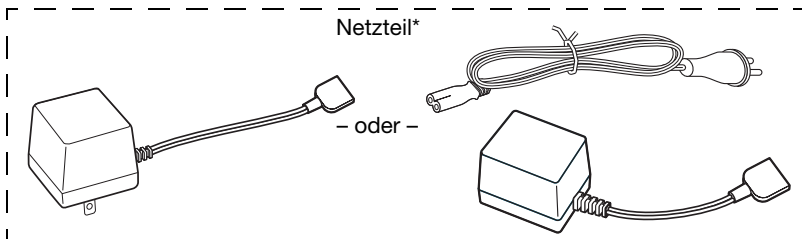

Apple® iPod® Universal Dock mit installiertem iPod-Dock-Adapter



(iPod nicht im Lieferumfang enthalten.)

Cinch-Audiokabel



Griffin-Dock-Kabel



Fernbedienung



*Für das jeweilige Gebiet geeignet: USA/Kanada 120V; EU/AU 220-240V; Japan 100V

Kompatibilität

Dieses Kit ist speziell für die Verwendung mit iPods, die über ein Click Wheel verfügen, gedacht (siehe Abbildung rechts).



VERWENDUNG DES ACOUSTIC WAVE® CONNECT KIT

Empfohlene Aufstellung

Am besten stellen Sie das Dock rechts neben Ihrem Bose®-System auf, damit der iPod® den UKW- oder MW-Empfang am wenigsten stört. Zur Vermeidung von Interferenzen sollten Sie den iPod beim Radiohören ausschalten. Die Fernbedienung ist so konstruiert, dass der iPod bei Auswahl der FM/AM-Quelle ausgeschaltet wird.

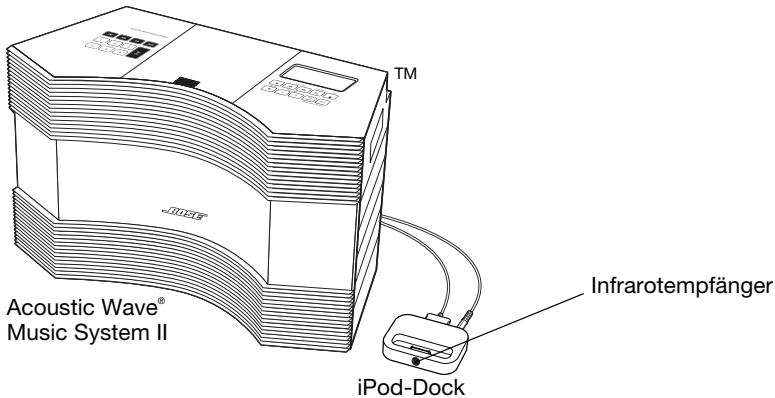

Achten Sie darauf, dass der Infrarotempfänger auf der Vorderseite des iPod-Docks sichtbar ist.

Verbindung der beiden Geräte

Stellen Sie alle anderen Verbindungen her, bevor Sie eines der Produkte an eine Steckdose anschließen.

Verbinden Sie die Geräte wie unten abgebildet.

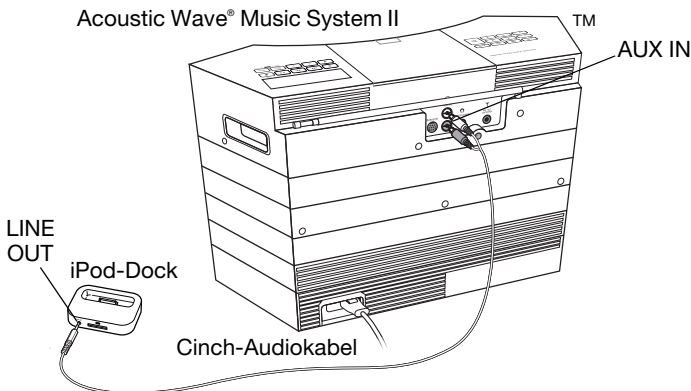

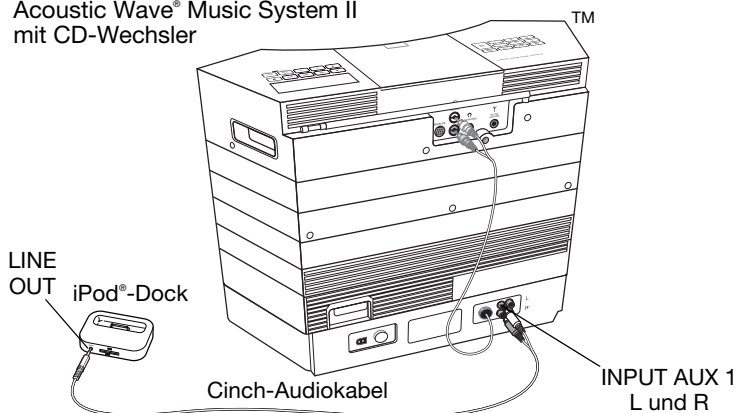
Acoustic Wave® Music System II
mit CD-Wechsler

Hinweis: Der CD-Wechsler verfügt über zwei AUX-Eingangsbuchsen. Schließen Sie den iPod an die Buchse INPUT AUX 1 an (und ggf. vorhandene andere Aux-Geräte an die Buchse INPUT AUX 2). Wenn Sie mit dem iPod Musik hören, wird auf dem Display des CD-Wechslers AUX 1 angezeigt.

Wird auf dem Display stattdessen AUX 2 angezeigt, drücken Sie auf der Fernbedienung die iPod-Taste. Möglicherweise müssen Sie auf die Play/Pause-Taste drücken, bevor Sie die Wiedergabe vom iPod hören können.

Das Dock an eine Steckdose anschließen

1. Verbinden Sie den großen Stecker des Dock-Kabels mit dem Dock.
2. Verbinden Sie das andere Ende mit dem kurzen Kabel des Netzteils.
3. Schließen Sie das Netzteil an eine Steckdose an.

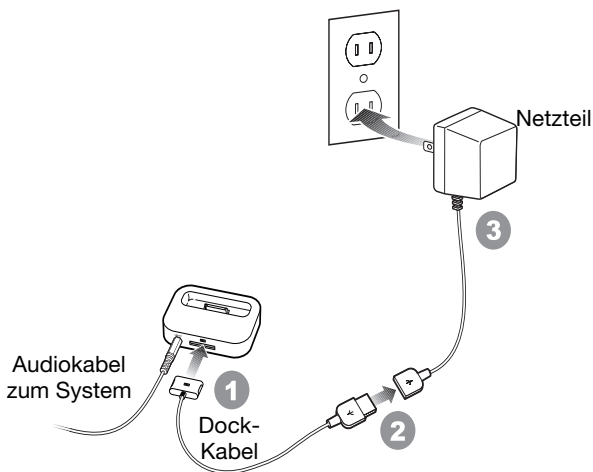

VERWENDUNG DES ACOUSTIC WAVE® CONNECT KIT

Steuerung des iPod® und des Bose®-Systems

Es wird empfohlen, die Fernbedienung, die Sie mit dem Bose®-System erhalten haben, durch die neue Fernbedienung (unten abgebildet) zu ersetzen. Verwenden Sie dann ausschließlich die neue Fernbedienung (nicht die Tasten am Acoustic Wave® System II), damit der iPod® und das System wie erwartet funktionieren.

Bei einigen Tasten der Fernbedienung richtet sich die Funktion nach der Quelle (FM/AM/CD/iPod), die abgespielt wird. Wenn die Fernbedienung nicht wie erwartet funktioniert, drücken Sie die Taste für die verwendete Quelle, um den entsprechenden Modus einzustellen.

Die meisten Tasten der Fernbedienung werden in der Bedienungsanleitung des Bose-Systems beschrieben. Nachstehend werden die Tasten mit zusätzlichen Funktionen aufgeführt.

On-Off

Schaltet den iPod aus (wenn die Fernbedienung 2 Sekunden lang in die richtige Richtung gehalten wird).

FM oder AM

- Wählt die Quelle FM oder AM aus.
- Schaltet den iPod aus (wenn die Fernbedienung 2 Sekunden lang in die richtige Richtung gehalten wird).

Seek/Track (Suchen/Track)

- Beim einfachen Drücken wird ein Track übersprungen.
- Halten Sie diese Taste gedrückt, um den Schnellrücklauf durch einen Titel zu aktivieren.

Tune/MP3

Wirkt sich nicht auf den iPod aus.

CD

- Wählt die CD-Quelle des Acoustic Wave® Music System II aus.
- Schaltet den iPod aus (wenn die Fernbedienung 2 Sekunden lang in die richtige Richtung gehalten wird).

**iPod/AUX**

- Wählt den iPod als Quelle aus.
- Wechselt zwischen den AUX-Eingängen des CD-Wechslers wie in der Bedienungsanleitung beschrieben.

Play/Pause

- Unterbricht die Wiedergabe vom iPod bzw. setzt sie fort.

Play Mode

- Halten Sie diese Taste gedrückt, um den iPod auf die volle Lautstärke zurückzusetzen.
- Schaltet die Beleuchtung der meisten iPods ein, wenn sie gedimmt ist.

iPod® andocken

1. Wählen Sie aus der Verpackung des Apple® iPod® Universal Dock den passenden Dock-Adapter für Ihren iPod. Stattdessen können Sie auch den mit dem iPod gelieferten Dock-Adapter verwenden.
2. Setzen Sie den Adapter in die Vertiefung des Docks ein.
3. Setzen Sie den iPod fest in das Dock ein und vergewissern Sie sich, dass er sicher andockt ist. Der iPod wird dadurch im Ruhemodus angeschlossen und wird bei Bedarf aufgeladen. Auch wenn der auf iPod im Ruhemodus automatisch ausgeschaltet wird, wird er weiterhin aufgeladen.

Musik mit dem iPod abspielen



Halten Sie die Fernbedienung so, dass die Signale den Infrarotempfänger vorne am Dock erreichen können. Verwenden Sie dann diese Tasten wie beschrieben:

- Drücken Sie  , um das System einzuschalten und die Wiedergabe vom iPod zu starten.

Play / Pause

- Drücken Sie  , um die Wiedergabe vom iPod zu unterbrechen bzw. fortzusetzen.



Seek / Track

- Drücken Sie ein Mal   , um einen Track vor- oder zurückzugehen. Halten Sie diese Taste gedrückt, um den Schnelllauf durch einen Titel zu aktivieren.



Volume



- Drücken Sie   , um die Lautstärke zu regeln.

Verwenden Sie nicht das Click Wheel des iPod,  um die Lautstärke einzustellen.

Hinweis: Ihr Wave® System ist für die Verwendung mit einem iPod, der auf höchste Lautstärke gestellt ist, eingestellt. Die Lautstärke sollte mithilfe der neuen Fernbedienung geregelt werden.

- Drücken Sie ein Mal  , um beide Geräte auszuschalten. Halten Sie die Fernbedienung dabei auf das Dock gerichtet, bis der iPod ausgeschaltet ist. Sie können auch die Taste für eine andere Quelle (AM, FM oder CD) drücken, um den iPod auszuschalten und Musik von der gewählten Quelle zu hören.

Hinweis: Auch wenn die Fernbedienung in die richtige Richtung gehalten wird, benötigt der iPod ein zwei Sekunden langes Signal, bevor er ausgeschaltet wird.

Fehlersuche

Problem

Die Fernbedienung steuert den iPod® nicht.

Der iPod ist eingeschaltet, wenn er es nicht sein sollte.

Die Lautstärke variiert beim Abspielen verschiedener Titel mit dem iPod.

Die Lautstärke des iPod ist viel geringer als die der anderen Systemquellen.

Der iPod ist an den CD-Wechsler angeschlossen und eingeschaltet, trotzdem erfolgt keine Wiedergabe.

Die Lautsprecher des Bose®-Systems geben Töne aus, selbst wenn ein Kopfhörer an den angedockten iPod angeschlossen ist.

Lösung

Drücken Sie , um den Betriebsmodus für den iPod® einzustellen.

Möglicherweise müssen Sie dann  drücken, um die Wiedergabe fortzusetzen.

Wenn das System ausgeschaltet ist oder Sie eine andere Quelle abspielen, drücken Sie .

Drücken Sie dann  oder die Taste für eine andere Quelle (FM, AM oder CD).

Wenn Sie Fernbedienung in die richtige Richtung halten, sollte der iPod innerhalb von zwei Sekunden ausgeschaltet werden.

Stellen Sie mithilfe der neuen Fernbedienung die gewünschte Lautstärke für die einzelnen Titel ein. Die Aufnahmequalität der Lieder variiert und führt zu ungleichmäßiger Lautstärke.

Halten Sie die Taste  gedrückt, um den iPod auf die volle Lautstärke zurückzusetzen.

Dieses Problem wird meistens dadurch verursacht, dass zum Einstellen der iPod-Lautstärke das Click Wheel verwendet wurde, während sich der iPod im Dock befand.

Vergewissern Sie sich, dass das Audiokabel vom Dock an die Buchse INPUT AUX 1 am CD-Wechsler angeschlossen ist.

Drücken Sie  und überprüfen Sie, ob AUX 1 auf dem Display des CD-Wechslers erscheint.

Möglicherweise müssen Sie dann  drücken.

Schließen Sie den Kopfhörer an die Minibuchse am Acoustic Wave® Music System II an. Dadurch wird das System stummgeschaltet und die Ausgabe erfolgt nur über den Kopfhörer.

Batterien wechseln

Wenn Sie die Batterie der Fernbedienung austauschen, verwenden Sie eine 3-Volt-Lithium-Batterie CR2032 oder DL2032 von Duracell, Eveready, Energizer, Maxell, Toshiba oder Shun Wo. Achten Sie beim Einsetzen der Batterie auf die richtige Polung (+ an +). Weitere Informationen entnehmen Sie bitte der Bedienungsanleitung des Bose®-Systems.

Eingeschränkte Garantie

Informationen zur beschränkten Produktgarantie von Bose finden Sie in der Bedienungsanleitung des Acoustic Wave® Music System II.

Garantieinformationen speziell für das iPod®-Dock finden Sie in der entsprechenden von Apple® mit dem Dock gelieferten Dokumentation.

INFORMACIÓN DE SEGURIDAD

Lea esta guía del usuario

Dedique el tiempo que sea necesario para seguir las instrucciones de esta guía del usuario cuidadosamente. Le ayudará a configurar y utilizar correctamente el sistema y a disfrutar de todas sus funciones avanzadas. Guarde la guía del usuario para utilizarla como material de referencia en el futuro.

⚠️ ADVERTENCIA: Con el fin de reducir el riesgo de descarga eléctrica, no exponga el producto a la lluvia o humedad.

⚠️ ADVERTENCIA: Este aparato no debe estar expuesto a salpicaduras ni mojarse. No coloque sobre él objetos que contengan líquidos como, por ejemplo, jarrones. Al igual que con cualquier producto electrónico, evite que se derramen líquidos sobre los componentes del sistema. Los líquidos pueden provocar averías o riesgo de incendio.



El símbolo de relámpago con una flecha dentro de un triángulo equilátero indica al usuario que la caja del sistema puede contener una tensión sin aislar de magnitud suficiente para constituir un riesgo de descarga eléctrica.



El signo de exclamación dentro de un triángulo equilátero, tal como aparece marcado en el sistema, avisa al usuario de que existen instrucciones de operación y mantenimiento importantes en esta guía del usuario.

Emisiones de clase B

Este aparato digital de clase B cumple todos los requisitos de las leyes de Canadá sobre equipos que causan interferencias.

⚠️ ADVERTENCIA: Mantenga la pila del control remoto fuera del alcance de los niños. Si no se manipula correctamente, puede provocar un incendio o una combustión química. No se debe recargar, desmontar, calentar por encima de los 100° C ni incinerar. Deseche cuanto antes las pilas usadas. Sustituya únicamente por otra pila del tipo y del modelo correctos.

⚠️ ADVERTENCIA: Existe riesgo de explosión si no se reemplaza la pila correctamente. Cámbiela únicamente por pilas de litio de 3 voltios Duracell, Eveready, Energizer, Maxell, Toshiba o Shun Wo CR2032 o DL2032.

⚠️ ADVERTENCIA: No coloque sobre el aparato ninguna fuente de llama viva, como velas encendidas.

⚠️ PRECAUCIÓN: No realice modificaciones en el sistema o los accesorios. Las alteraciones no autorizadas pueden comprometer aspectos de seguridad, cumplimiento normativo y rendimiento del sistema.

⚠️ PRECAUCIÓN: Bose recomienda utilizar supresores de sobretensiones de alta calidad homologados por organismos de seguridad (por ejemplo, UL, ETL) en todos los equipos electrónicos.



Deseche correctamente las pilas usadas siguiendo las disposiciones locales. No las queme.

CE Este producto cumple la Directiva sobre compatibilidad electromagnética (EMC) 89/336/EEC y la Directiva sobre límites de tensión 73/23/EEC. Encontrará la declaración de conformidad completa en www.bose.com/static/compliance/index.html.

- Nota:** Si se utiliza la clavija de red o el conector del aparato como dispositivo de desconexión, deberá poder accionarse fácilmente.
- Nota:** Este producto debe utilizarse en espacios interiores. no está diseñado ni ha sido probado para uso al aire libre o en embarcaciones.
- Nota:** Este producto sólo se debe utilizar con la fuente de alimentación proporcionada.

Información de seguridad adicional

Consulte las instrucciones adicionales de la hoja **Instrucciones de seguridad importantes** (sólo Norteamérica) que se incluyen en el embalaje de envío.

Contenido del kit

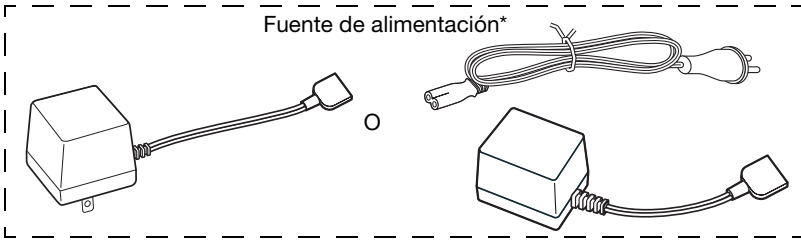

Base universal Apple® iPod® con adaptador de base iPod instalado



(iPod no incluido)

Cable de audio RCA



Cable de acoplamiento Griffin



Control remoto



*Adecuado para su región: EE.UU./Canadá 120 V; UE/AU 220-240 V; Japón 100 V

Compatibilidad

Este kit está diseñado para funcionar específicamente con dispositivos iPod que dispongan del control de rueda por clic que se muestra a la derecha.



USO DEL KIT DE CONEXIÓN ACOUSTIC WAVE®

Ubicación recomendada

Se recomienda colocar la base a la derecha del sistema Bose® para que la recepción de FM o AM se vea menos afectada por el iPod®. Para eliminar mejor las interferencias, apague el iPod cuando escuche la radio. El nuevo control remoto está diseñado para apagar el iPod cuando seleccione la fuente FM/AM.

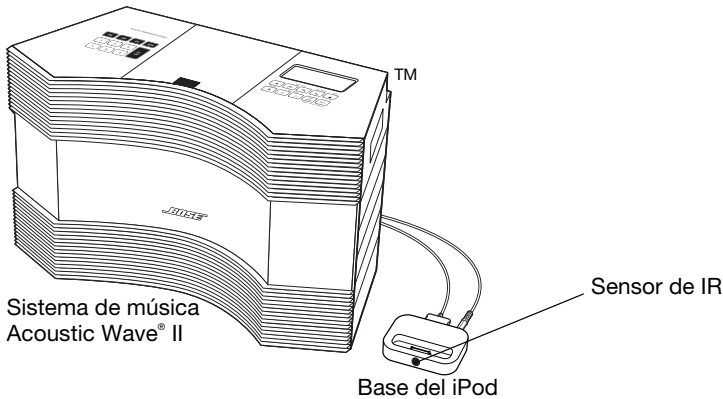

Procure que se encuentre visible el sensor de IR situado en la parte delantera de la base del iPod.

Conexión de los dos productos

Asegúrese de realizar todas las demás conexiones antes de conectar cualquiera de los productos a una toma de la red eléctrica.

Establezca las conexiones de los productos de la forma indicada.

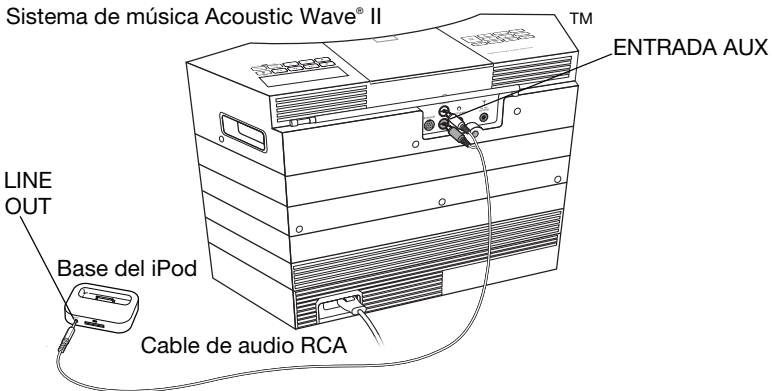

Sistema de música Acoustic Wave® II
con cambiador de CD

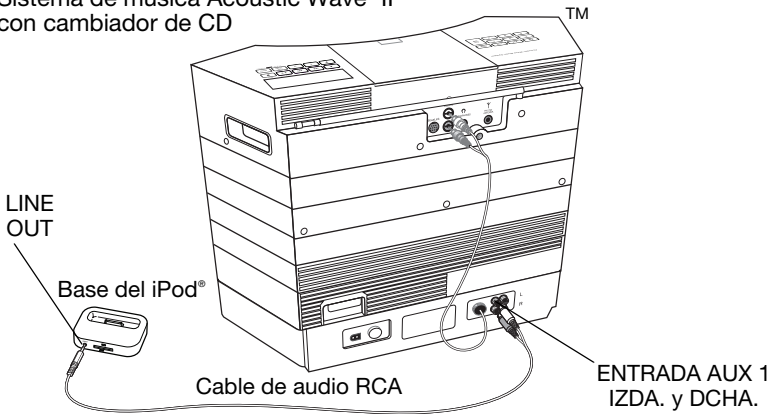

Nota: El cambiador de CD ofrece dos entradas AUX. Asegúrese de que conecta el iPod a la ENTRADA AUX 1 (y que traslada cualquier otro dispositivo auxiliar a la ENTRADA AUX 2). Posteriormente, cuando reproduzca con el iPod, aparecerá AUX 1 en el panel de visualización del cambiador de CD.

Si en su lugar aparece AUX 2 en el panel de visualización, pulse el botón del iPod en el control remoto. Puede que después tenga que pulsar el botón de reproducción/pausa para poder escuchar la reproducción del iPod.

Conexión de la base a la alimentación

1. Conecte el extremo de mayor tamaño del cable de la base a la base.
2. Conecte el otro extremo al cable corto de la fuente de alimentación.
3. Enchufe la fuente de alimentación a la toma de CA de la red eléctrica.

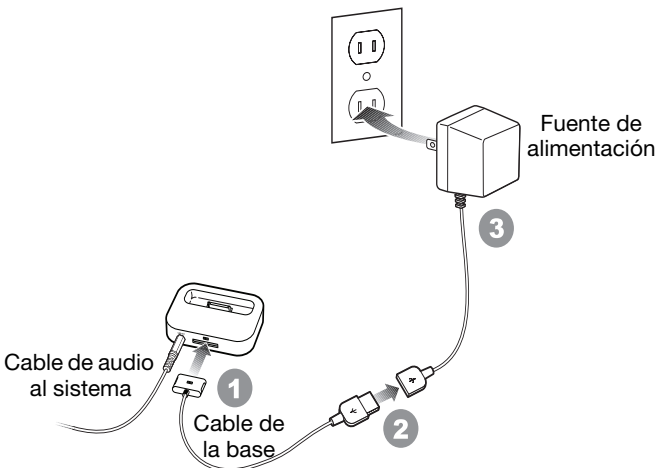

USO DEL KIT DE CONEXIÓN ACOUSTIC WAVE®

Control del iPod® y del sistema Bose®

Le recomendamos que cambie el control remoto suministrado con el sistema Bose® por este nuevo control remoto (ilustrado a continuación). Posteriormente, utilice el nuevo control remoto exclusivamente (no los botones del sistema Acoustic Wave® II) para que el iPod® y el sistema funcionen de la forma esperada.

Los efectos de algunos comandos del control remoto dependen de la fuente que se esté reproduciendo (FM/AM/CD/iPod). Si el control remoto no funciona de la forma prevista, pulse el botón de esa fuente para restablecer el modo de operación deseado.

Los mayoría de los botones del control remoto se describen en la guía del usuario del sistema Bose. A continuación se identifican los botones del control remoto con funciones añadidas.

On-Off

Apaga el iPod (con el control remoto orientado correctamente durante 2 segundos).

CD

- Selecciona la fuente CD del sistema de música Acoustic Wave®.
- Apaga el iPod (con el control remoto orientado correctamente durante 2 segundos).

FM o AM

- Selecciona la fuente FM o AM.
- Apaga el iPod (con el control remoto orientado correctamente durante 2 segundos).

Seek/Track

- Pulse una vez para pasar a la pista siguiente.
- Mantenga pulsado para desplazarse rápidamente por la pista.

Tune/MP3

No afecta al iPod.

**iPod/AUX**

- Selecciona el iPod como fuente.
- Cambia entre las entradas AUX del cambiador de CD, tal como se describe en la guía del usuario.

Play/Pause

- Realiza una pausa o reanuda la reproducción del iPod.

Play Mode

- Mantenga pulsado para reiniciar la base del iPod a todo volumen.
- Ilumina la mayoría de los iPods cuando están atenuados.

Acoplamiento del iPod®

1. Seleccione el adaptador de base diseñado para su iPod de la caja de la base universal de Apple® iPod®. O bien utilice el suministrado con el iPod.
2. Introduzca el adaptador en el espacio de la base.
3. Coloque el iPod correctamente en la base y asegúrese de que está bien asentado. Esto provocará que el iPod se encienda en estado de pausa y que comience a cargarse si es preciso. Aunque el iPod en pausa se apague automáticamente, la carga continuará.

Reproducción con el iPod

Asegúrese de que apunta el control remoto de manera que la señal llegue al sensor de IR situado en la parte delantera de la base. Luego utilice estos botones de la siguiente forma:

- Pulse  para encender el sistema y comenzar la reproducción del iPod.

Play / Pause

- Pulse  para realizar una pausa o reanudar la reproducción del iPod.

Seek / Track

- Pulse  una vez para retroceder o avanzar una pista. Mantenga pulsado para explorar rápidamente una pista.



Volume

- Pulse  para ajustar el volumen del sonido.

No utilice la rueda de clic del iPod para ajustar el volumen.



Nota: El sistema Wave® está diseñado para funcionar con un iPod configurado con volumen completo de manera que los ajustes de volumen se establezcan empleando el nuevo control remoto.

- Pulse  una vez para apagar ambos productos, apuntando el control remoto a la base hasta que el iPod se apague. O pulse otro botón de fuente (AM, FM o CD) para apagar el iPod y escuchar dicha fuente.

Nota: Aunque apunte el control remoto correctamente, el iPod requiere una señal de 2 segundos procedente del control remoto antes de apagarse.

Resolución de problemas



Problema

El control remoto no controla el iPod®.

Acción recomendada

Pulse  para restablecer el modo de funcionamiento con el iPod®.

El iPod está encendido y no debería estarlo.

Si el sistema está apagado o está reproduciendo otra fuente, pulse . Luego pulse  u otro botón de fuente (FM, AM o CD).

Con el control remoto orientado correctamente, el iPod debería apagarse en 2 segundos.

El volumen varía cuando el iPod reproduce diferentes canciones.

Utilice el nuevo control remoto para establecer el volumen con el nivel que prefiera para una canción concreta. La calidad de grabación de las canciones varía, lo que ocasiona volúmenes de reproducción diferentes.

El volumen del iPod es mucho más bajo que el volumen de otras fuentes del sistema.

Mantenga pulsado  para restaurar el volumen completo del iPod.

Este problema puede estar provocado por el uso de la rueda de clic para ajustar el volumen del iPod mientras está en la base.

El iPod está conectado al cambiador de CD y está encendido pero no reproduce.

Asegúrese de que el cable de audio de la base está conectado a la ENTRADA AUX 1 del cambiador.

Pulse  y compruebe si aparece AUX 1 en la pantalla del cambiador de CD.

Los altavoces del sistema Bose® reproducen sonido aunque haya auriculares conectados al iPod acoplado.

Conecte los auriculares a la minientrada del sistema de música Acoustic Wave® II. Esto silenciará el sistema, de manera que el sonido sólo se reproduzca a través de los auriculares.

Play / Pause



Es posible que tenga que pulsar el botón para reanudar la reproducción.

Play / Pause



Es posible que tenga que pulsar .

Cambio de la pila

Para sustituir la pila del control remoto, utilice una pila de litio de 3 voltios de las marcas Duracell, Eveready, Energizer, Maxell, Toshiba, o Shun Wo CR2032 o DL2032. Haga coincidir la polaridad + de la pila con el símbolo + que se encuentra en la bandeja de pilas. Consulte la guía del usuario del sistema Bose® para obtener más información.

Garantía limitada

Si desea información sobre la garantía limitada del producto, consulte la guía del usuario del sistema de música Acoustic Wave® II. Si desea información específica sobre la garantía de la base iPod®, consulte la documentación de Apple® suministrada en la caja de la base.

INFORMATIONS IMPORTANTES POUR LA SÉCURITÉ

1. **Veillez lire ces instructions** avant d'utiliser le produit. Elles sont valables pour tous les composants.
2. **Conservez-les** pour toute référence ultérieure.
3. **Respectez tous les avertissements**, qu'ils soient donnés sur le produit lui-même ou dans la notice d'utilisation.
4. **Suivez toutes les instructions.**
5. **N'utilisez pas cet appareil à proximité d'eau ou d'une source d'humidité**, telle qu'une baignoire, un lavabo, un évier de cuisine, une piscine, dans un sous-sol humide ou tout autre emplacement humide.
6. **Utilisez uniquement un chiffon sec pour le nettoyage** comme indiqué par Bose Corporation. Débranchez ce produit de la prise électrique murale avant de le nettoyer.
7. **Ne bloquez jamais les orifices d'aération. Suivez les instructions du fabricant pour l'installation** – Pour garantir un fonctionnement fiable du produit et protéger celui-ci contre tout risque de surchauffe, installez-le à un emplacement et dans une position permettant d'assurer une ventilation correcte. Par exemple, ne placez pas le produit sur un lit, un canapé ou toute autre surface semblable qui risquerait d'obstruer les ouvertures. Ne le placez pas sur un support fermé, tel qu'une bibliothèque ou une armoire qui empêche une libre circulation de l'air à travers les ouvertures.
8. **N'installez pas cet appareil à proximité d'une quelconque source de chaleur, telle qu'un radiateur, une arrivée d'air chaud, un four ou tout autre appareil (notamment les amplificateurs) produisant de la chaleur.**
9. **Veillez à profiter de la sécurité offerte par les fiches de type terre ou polarisées.** Les fiches polarisées sont équipées de deux bornes de largeurs différentes. Les fiches de type terre sont équipées de deux bornes et d'un orifice pour la mise à la terre. Ces deux types de dispositifs ont pour but d'assurer votre sécurité. Si la prise fournie ne s'adapte pas à votre prise de courant, consultez un électricien pour qu'il remplace cette prise obsolète.
10. **Protégez le cordon d'alimentation contre les risques de piétinement ou de pincement, notamment au niveau des fiches, des prises de courant et des branchements à l'appareil.**
11. **Utilisez uniquement les accessoires spécifiés par le fabricant.**
12. **Débranchez cet appareil pendant les orages ou au cours des longues périodes de non-utilisation** afin d'éviter de l'endommager.

- 13. Confiez toute réparation à du personnel qualifié. Une réparation est nécessaire lorsque l'appareil a été endommagé de quelque façon que ce soit (endommagement du cordon d'alimentation ou de la fiche électrique, renversement d'un liquide ou de tout objet sur l'appareil, exposition de l'appareil à la pluie ou à l'humidité, mauvais fonctionnement, chute de l'appareil, etc.).** N'essayez pas de réparer ce produit vous-même. Le fait d'ouvrir ou de retirer un couvercle risque de vous exposer à des tensions dangereuses ou à d'autres dangers. Veuillez contacter Bose pour connaître les coordonnées du centre de réparation agréé le plus proche.
- 14. Pour éviter tout risque d'incendie ou d'électrocution, ne surchargez pas les prises murales, les rallonges ou les prises multiples.**
- 15. Ne laissez jamais d'eau ou d'objets pénétrer à l'intérieur du produit :** des éléments sous tension pourraient être touchés ou il pourrait se produire un court-circuit susceptible d'entraîner un incendie ou une électrocution.
- 16. Consultez les marquages de sécurité sous le boîtier du produit.**
- 17. Utilisez des sources d'alimentation appropriées –** Branchez le produit sur une source d'alimentation appropriée, comme indiqué dans les instructions relatives au fonctionnement ou signalé sur le produit.

INFORMATIONS RELATIVES À LA SÉCURITÉ

Veillez lire cette notice d'utilisation

Prenez le temps de lire attentivement les instructions de cette notice d'utilisation. Elles vous seront précieuses pour installer et utiliser correctement votre système et vous aideront à tirer le meilleur parti de sa technologie. Conservez cette notice d'utilisation pour référence ultérieure.

AVERTISSEMENT : Afin de limiter les risques d'incendie ou d'électrocution, n'exposez pas l'appareil à la pluie ou à l'humidité.

AVERTISSEMENT : Protégez-le de tout risque de ruissellement ou d'éclaboussure. Ne placez pas d'objets contenant des liquides, tels que des vases, sur l'appareil. Comme avec tout appareil électronique, veillez à ne pas renverser de liquides sur aucune partie de l'appareil. Les liquides peuvent provoquer des pannes et/ou un risque d'incendie.



Le symbole représentant un éclair avec une flèche à l'intérieur d'un triangle équilatéral est utilisé pour prévenir l'utilisateur de la présence d'une tension électrique dangereuse non isolée à l'intérieur de l'appareil. Cette tension est d'un niveau suffisamment élevé pour représenter un risque d'électrocution.



Le symbole représentant un point d'exclamation à l'intérieur d'un triangle équilatéral, tel qu'il figure sur le système, signale à l'utilisateur la présence d'instructions importantes relatives au fonctionnement et à l'entretien de l'appareil dans cette notice d'utilisation.

Émissions de classe B

Cet appareil numérique de classe B est entièrement conforme à la réglementation canadienne sur les équipements pouvant causer des interférences (Canada uniquement).

AVERTISSEMENT : Conservez la pile de la télécommande hors de portée des enfants. En cas de manipulation inappropriée, elle risque de provoquer un incendie ou des brûlures chimiques. Ne la rechargez pas, ne la démontez pas, ne la portez pas à une température supérieure à 100 °C et ne l'incinerez pas. Pour jeter la pile usagée, respectez la manière appropriée définie par la réglementation locale. Remplacez la pile uniquement par une pile de même type, portant la même référence.

AVERTISSEMENT : Une pile inappropriée risque d'exploser. Utilisez uniquement une pile au lithium de 3 volts Duracell, Eveready, Energizer, Maxell, Toshiba ou Shun Wo, de type CR2032 ou DL2032.

AVERTISSEMENT : Ne placez jamais d'objets enflammés, tels que des bougies allumées, sur l'appareil.

ATTENTION : N'apportez aucune modification au système ou aux accessoires. Toute modification non autorisée peut compromettre votre sécurité, le respect des réglementations et les performances.

ATTENTION : Bose recommande de protéger tous les équipements électroniques par un dispositif de protection de qualité et approuvé contre les surtensions.



Veillez à vous débarrasser de vos piles usagées conformément aux réglementations locales. Ne les incinérez pas.

CE Ce produit est conforme à la directive CEM 89/336/EEC et à la directive sur les basses tensions 73/23/EEC. L'attestation complète de conformité est disponible à l'adresse www.bose.com/static/compliance/index.html.

- Remarque :** Lorsque la fiche d'alimentation ou la prise multiple est utilisée comme dispositif de débranchement de l'appareil, elle doit rester facilement accessible.
- Remarque :** Ce produit doit être utilisé à l'intérieur. Il n'a pas été conçu ni testé pour une utilisation en extérieur, dans des véhicules ou sur des bateaux.
- Remarque :** Utilisez exclusivement le cordon fourni avec ce produit.

Informations de sécurité complémentaires

Vous trouverez des instructions complémentaires dans le document intitulé **Instructions importantes relatives à la sécurité** (Amérique du Nord uniquement) joint au carton d'expédition.

Contenu du kit

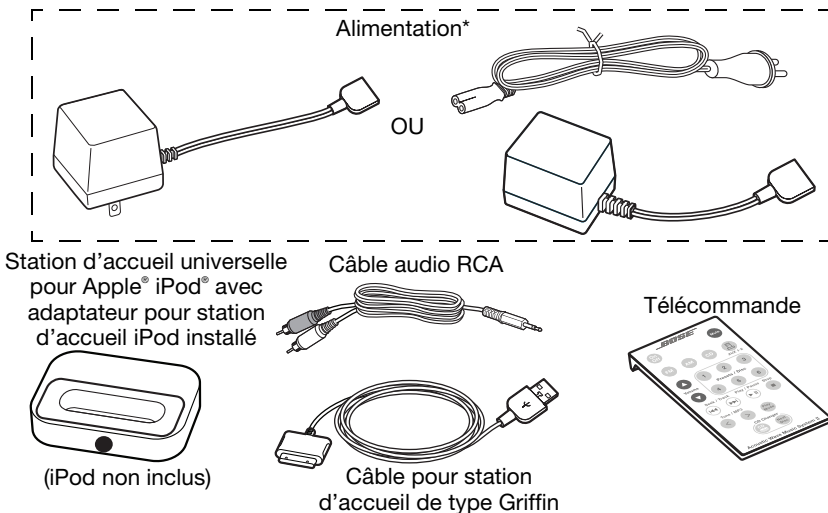

*adapté à votre région : USA/Canada 120V, EU/AU 220-240V, Japon 100V

Compatibilité

Ce kit a été conçu spécifiquement pour les modèles d'iPod comportant la commande circulaire représentée à droite.



UTILISATION DU KIT **ACOUSTIC WAVE® CONNECT**

Emplacement recommandé

Il est recommandé de placer la station d'accueil à droite du système Bose®, afin d'éviter que la réception en radio FM ou AM soit perturbée par l'iPod®. Le meilleur moyen d'éviter toute interférence consiste à éteindre l'iPod lorsque vous écoutez la radio. Votre nouvelle télécommande est conçue pour éteindre l'iPod lorsque vous sélectionnez la source FM/AM.

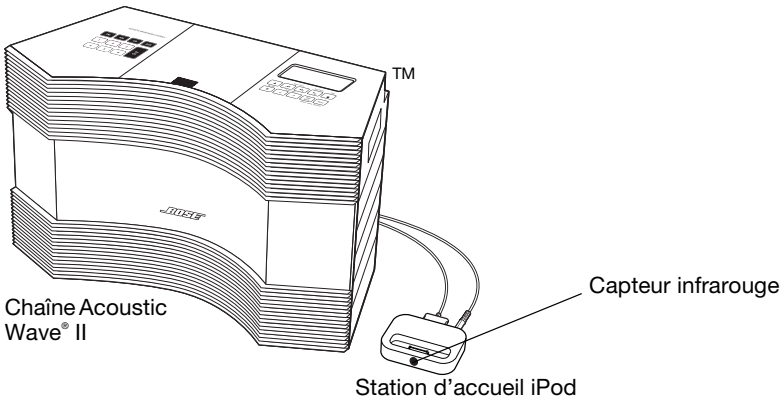

Veillez à ce que le capteur infrarouge en façade de la station d'accueil iPod soit visible.

Connexion des deux produits

Veillez à établir toutes les connexions avant de brancher l'un de ces produits dans une prise électrique.

Suivez les illustrations pour connecter vos produits.

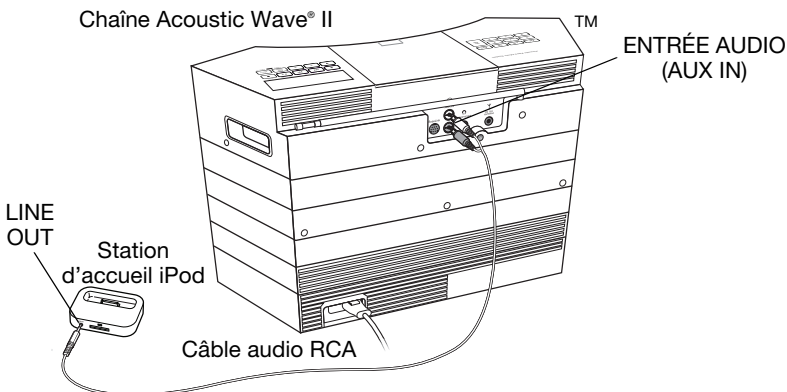

Chaîne Acoustic Wave® avec chargeur de CD.

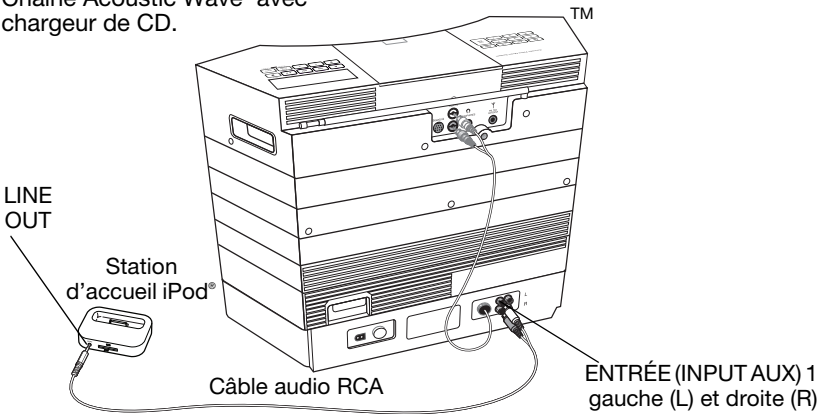

Remarque : Le chargeur de CD comporte deux entrées auxiliaires (AUX). Connectez votre iPod à l'entrée 1 (INPUT AUX 1) et raccordez toute autre source à l'entrée 2 (INPUT AUX 2). Lorsque l'iPod est en lecture, le message AUX 1 apparaît alors sur l'écran du chargeur de CD.

Si c'est le message AUX 2 qui apparaît, appuyez sur la touche iPod de la télécommande. Il peut alors être nécessaire d'appuyer sur la touche Play/Pause pour écouter le son de l'iPod.

Raccordement de la station d'accueil au secteur

1. Connectez l'extrémité large du câble à la station d'accueil.
2. Connectez l'autre extrémité au câble court de l'adaptateur secteur.
3. Branchez l'adaptateur secteur à une prise électrique.

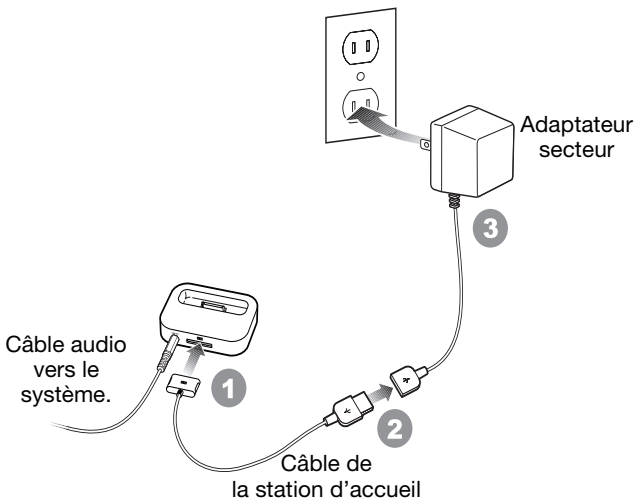

UTILISATION DU KIT ACOUSTIC WAVE® CONNECT

Utilisation de l'iPod® et du système Bose®

Il est recommandé d'utiliser la nouvelle télécommande (représentée ci-dessous) à la place de celle qui a été fournie avec votre système Bose®. Utilisez ensuite exclusivement la nouvelle télécommande (et non pas les touches de votre système Acoustic Wave® II) pour utiliser ensemble votre iPod® et votre système.

L'effet de certaines touches de la télécommande dépend de la source (FM/AM/CD/iPod) qui est en cours de lecture. Si la télécommande ne fonctionne pas comme prévu, appuyez sur la touche de la source voulue pour restaurer le mode de fonctionnement adéquat.

La plupart de ces touches sont décrites dans le mode d'emploi de votre système Bose®. Les touches offrant des possibilités supplémentaires sont identifiées ci-dessous.

On-Off (Marche/Arrêt)

Arrêt de l'iPod (lorsque la télécommande est correctement orientée durant 2 secondes).

FM ou AM

- Sélection de la source AM ou FM.
- Arrêt de l'iPod (lorsque la télécommande est correctement orientée durant 2 secondes).

Seek/Track (Recherche/Piste)

- Appui simple pour sauter une piste.
- Appui maintenu pour écouter une piste en avance rapide.

Tune/MP3 (Accord/MP3)
(sans effet sur l'iPod).**CD**

- Sélection de la source CD sur le système Acoustic Wave® II.
- Arrêt de l'iPod (lorsque la télécommande est correctement orientée durant 2 secondes).

**iPod/AUX**

- Sélection de l'iPod comme source.
- Bascule entre les entrées auxiliaires (AUX) du chargeur de CD (voir description dans le mode d'emploi de cet appareil).

Play/Pause (Lecture/Pause)

- Mise en pause ou reprise de la lecture de l'iPod.

Play Mode (Mode de lecture)

- Appui maintenu pour réinitialiser le volume de la station d'accueil de l'iPod.
- L'éclairage de la plupart des iPod se rallume.

Mise en place de l'iPod® dans la station d'accueil

1. Parmi les accessoires de la station d'accueil universelle pour Apple® iPod®, sélectionnez l'adaptateur destiné à votre modèle d'iPod. Vous pouvez aussi utiliser celui qui est fourni avec votre iPod.
2. Insérez l'adaptateur dans le logement de la station d'accueil.
3. Placez votre iPod fermement inséré dans la station d'accueil. Cette opération met sous tension l'iPod, qui reste en pause et se recharge si nécessaire. Même lorsque l'iPod en pause se met hors tension automatiquement, il continue à se charger.

Lecture du contenu de l'iPod



Veillez à pointer la télécommande correctement, pour que ses signaux puissent atteindre le capteur infrarouge en face avant de la station d'accueil. Utilisez ensuite les touches comme suit :

- Appuyez sur la touche  pour mettre le système sous tension et débiter la lecture du contenu de l'iPod.

Play / Pause

- Appuyez sur la touche  pour mettre en pause ou reprendre la lecture de l'iPod.

Seek / Track

- Appuyez une fois sur   pour passer à la piste précédente ou suivante. Un appui maintenu permet d'écouter une piste en avance rapide.



Volume

- Appuyez sur la touche   pour régler le volume.

N'utilisez pas la commande circulaire de l'iPod pour régler le volume.



Remarque : Votre système Wave® est conçu pour fonctionner avec un iPod réglé au volume maximum, en réglant le volume avec la nouvelle télécommande.

- Appuyez une fois sur la touche  pour éteindre les deux produits, en pointant la télécommande vers la station d'accueil jusqu'à ce que l'iPod s'éteigne. Vous pouvez aussi appuyer sur la touche d'une autre source (AM, FM ou CD) pour éteindre l'iPod et écouter cette nouvelle source.

Remarque : Même si la télécommande est pointée correctement, l'iPod nécessite un signal de 2 secondes de la télécommande pour s'éteindre.

Dépannage

Problème

La télécommande ne contrôle pas l'iPod®.

L'iPod est allumé alors qu'il ne devrait pas l'être.

Le volume varie lorsque l'iPod lit des enregistrements différents.

Le volume sonore de l'iPod est beaucoup plus faible que celui des autres sources.

L'iPod est connecté au chargeur de CD et est allumé, mais aucun son n'en provient.

Les enceintes du système Bose® sont actives même lorsqu'un casque audio est branché dans l'iPod dans sa station d'accueil.

Mesure corrective

Appuyez sur la touche  pour réinitialiser le mode de fonctionnement de l'iPod®.

Il peut être nécessaire d'appuyer sur la touche  pour reprendre la lecture.

Si le système est éteint, ou si vous avez mis une autre source en lecture, appuyez sur la touche .

Appuyez ensuite sur  ou sur la touche d'une autre source (FM, AM ou CD).

Si la télécommande est pointée correctement, l'iPod s'éteint au bout de 2 secondes.

Utilisez la nouvelle télécommande pour régler le volume au niveau voulu pour chaque enregistrement. La qualité et le niveau des enregistrements varient, ce qui donne des volumes différents à la lecture.

Maintenez la touche  enfoncée pour réinitialiser le volume de l'iPod.

Ce problème peut être dû à l'utilisation de la commande circulaire pour régler le volume de l'iPod lorsqu'il est dans la station d'accueil.

Vérifiez que le câble audio de la station d'accueil est connecté à l'entrée 1 (INPUT AUX 1) du chargeur de CD.

Appuyez sur la touche  pour vérifier que AUX 1 apparaît sur l'écran du chargeur de CD.

Il peut être nécessaire d'appuyer ensuite sur la touche .

Connectez le casque audio au mini-jack du système Acoustic Wave® II. Les enceintes du système sont alors muettes, et le son provient uniquement du casque audio.

Remplacement de la pile

Pour remplacer la pile de la télécommande, utilisez uniquement une pile au lithium de 3 volts Duracell, Eveready, Energizer, Maxell, Toshiba ou Shun Wo, de type CR2032 ou DL2032. Veillez à faire correspondre le pôle + de la pile avec le symbole + dans son logement. Reportez-vous à la notice d'utilisation de votre système Bose® pour plus d'informations.

Garantie limitée

La garantie limitée des produits Bose figure dans le mode d'emploi du système the Acoustic Wave® II. La garantie spécifique de la station d'accueil de l'iPod® figure dans la documentation Apple® qui accompagne celle-ci.

INFORMAZIONI SULLA SICUREZZA

Si raccomanda di leggere il presente manuale di istruzioni.

Seguire scrupolosamente le istruzioni riportate in questo manuale, che consentono di configurare e utilizzare correttamente il sistema e sfruttare appieno tutte le funzionalità avanzate di cui dispone. Conservare questo manuale come riferimento per il futuro.

AVVERTENZA: per ridurre il rischio di incendio o scosse elettriche, il prodotto non deve essere esposto a pioggia o umidità.

AVVERTENZA: l'apparato deve essere tenuto lontano da gocce o schizzi e non deve essere utilizzato come base per oggetti colmi di liquidi, quali vasi. Come per qualsiasi prodotto elettronico, è importante che all'interno delle parti del sistema non penetrino liquidi che potrebbero provocare guasti e/o incendi.

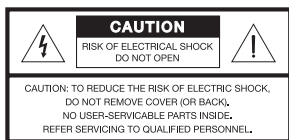

Il simbolo del fulmine con la punta a freccia all'interno di un triangolo equilatero mette in guardia l'utente contro tensioni pericolose non isolate all'interno del telaio del sistema, di entità tale da presentare un potenziale pericolo di scarica elettrica.



Il simbolo del punto esclamativo racchiuso all'interno di un triangolo equilatero riportato sul sistema rimanda l'utente alla lettura delle importanti istruzioni di uso e manutenzione contenute in questo manuale.

Emissioni di Classe B

Questo apparecchio digitale di Classe B soddisfa tutti i requisiti delle norme Canadian Interference-Causing Equipment Regulations (solo per il Canada).

AVVERTENZA: la pila del telecomando deve essere tenuta fuori dalla portata dei bambini. Se maneggiata in modo scorretto, può causare incendi o ustioni chimiche. Non deve essere ricaricata, smontata, esposta a temperature superiori a 100° C o bruciata. Le pile usate devono essere smaltite tempestivamente e sostituite solo con pile di tipo e modello adeguati.

AVVERTENZA: se la pila viene sostituita in modo errato sussiste il pericolo di esplosione. Utilizzare solo pile al litio da 3 volt Duracell, Eveready, Energizer, Maxell, Toshiba o Shun Wo CR2032 o DL2032.

AVVERTENZA: non collocare sull'apparecchio candele accese o altre sorgenti di fiamme libere.

ATTENZIONE: non apportare modifiche al sistema o agli accessori, in quanto le modifiche non autorizzate possono compromettere la sicurezza, la conformità alle norme e le prestazioni del sistema.

ATTENZIONE: si consiglia di collegare a tutte le apparecchiature elettroniche utilizzate un soppressore di sovratensione di buona qualità, approvato da un ente per la sicurezza (ad es. UL, ETL).



Le pile usate devono essere smaltite correttamente, in conformità con le normative locali. Non devono essere bruciate.

CE Questo prodotto è conforme alla Direttiva 89/336/CEE sulla compatibilità elettromagnetica e alla Direttiva 73/23/CEE sui dispositivi a bassa tensione. La dichiarazione di conformità completa è disponibile all'indirizzo www.bose.com/static_compliance/index.html.

- ♪ **Nota:** la spina dell'alimentazione o dell'accoppiatore deve essere raggiungibile facilmente e rapidamente se è utilizzata come dispositivo di spegnimento.
- ♪ **Nota:** il prodotto è destinato all'uso in ambienti interni. Non è stato progettato né collaudato per l'uso in ambienti esterni, camper o imbarcazioni.
- ♪ **Nota:** questo prodotto deve essere utilizzato solo con l'alimentatore fornito in dotazione.

Ulteriori informazioni sulla sicurezza

Consultare le istruzioni aggiuntive contenute nella scheda **Informazioni importanti sulla sicurezza** (solo Nord America) inclusa nella confezione.

Contenuto del kit

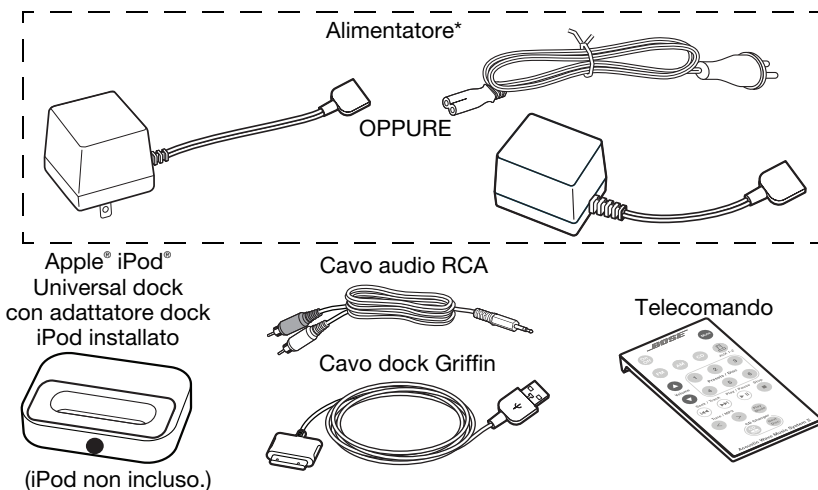

*Adatto all'area d'uso: USA/Canada 120 V; UE/Australia 220-240 V; Giappone 100 V

Compatibilità

Questo kit è progettato espressamente per l'utilizzo con iPod dotati di ghiera cliccabile, mostrata a destra.



USO DEL KIT DI COLLEGAMENTO ACOUSTIC WAVE®

Posizione consigliata

Si consiglia di posizionare il dock alla destra del sistema Bose® in modo che l'iPod® abbia un impatto minore sulla sorgente radio FM o AM. Il modo migliore per eliminare interferenze è quello di spegnere l'iPod mentre si ascolta la radio. Il nuovo telecomando è progettato in modo da spegnere automaticamente l'iPod quando si seleziona la sorgente FM/AM.

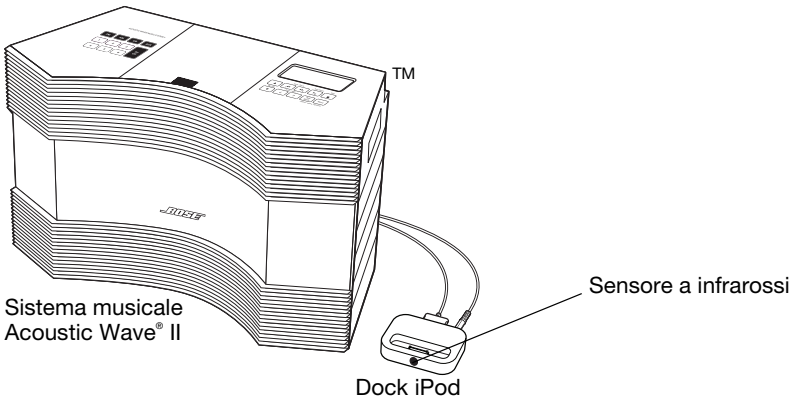

Accertarsi che il sensore a infrarossi sulla parte anteriore del dock dell'iPod sia visibile.

Collegamento dei due prodotti

Assicurarsi di aver effettuato tutti i collegamenti prima di collegare un prodotto a una presa di corrente.

Effettuare i collegamenti dei prodotti come mostrato nella figura.

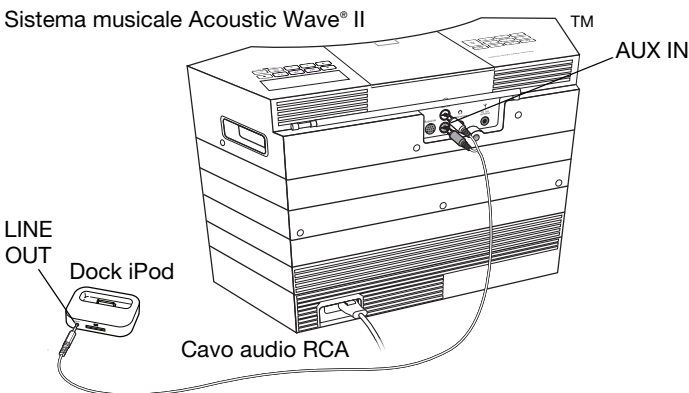

Sistema musicale Acoustic Wave® II
con cambia CD

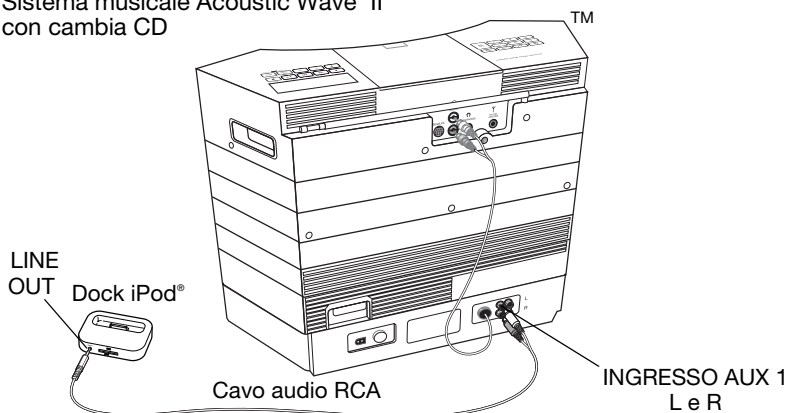

Nota: sul cambia CD sono presenti due jack di ingresso AUX. Assicurarsi che l'iPod sia collegato all'ingresso AUX 1 (e collegare eventuali altri dispositivi ausiliari all'ingresso AUX 2). Quando l'iPod è in fase di riproduzione viene visualizzato AUX 1 sul display del cambia CD.

Se invece viene visualizzato AUX 2 sul display, premere il pulsante iPod sul telecomando. Potrebbe essere necessario premere il pulsante Play/Pause per sentire la riproduzione dei brani musicali dell'iPod.

Alimentazione del dock

1. Collegare l'estremità larga del cavo del dock al dock.
2. Collegare l'altra estremità al cavo corto dell'alimentatore.
3. Collegare l'alimentatore alla presa di corrente CA.

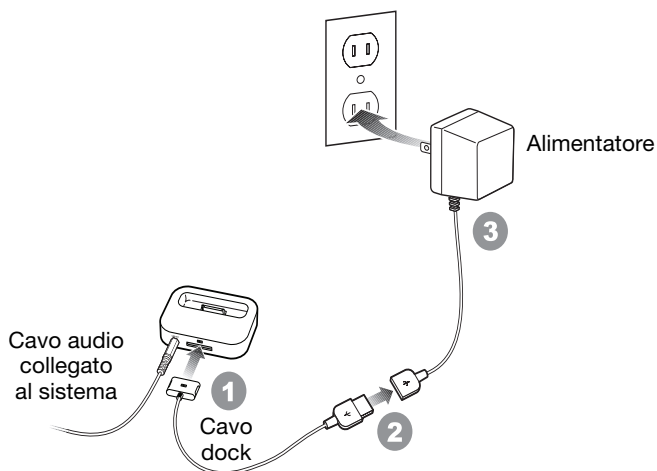

USO DEL KIT DI COLLEGAMENTO ACOUSTIC WAVE®

Controllo dell'iPod® e del sistema Bose®

Si consiglia di sostituire il telecomando fornito al momento dell'acquisto del sistema Bose® con quello nuovo mostrato sotto. Utilizzare quindi solo il nuovo telecomando (e non i pulsanti presenti sul sistema II Acoustic Wave®) per un funzionamento ottimale dell'iPod®.

Alcune funzioni del telecomando dipendono della sorgente in riproduzione (AM-FM/CD/iPod). Se il telecomando non funziona come previsto, premere il pulsante corrispondente alla sorgente utilizzata per reimpostare la modalità di funzionamento richiesta.

La maggior parte dei pulsanti del telecomando è descritta nel manuale di istruzioni del sistema Bose. Di seguito sono illustrati solo i pulsanti con funzioni aggiuntive.

On-Off

Spegne l'iPod (con il telecomando orientato correttamente per 2 secondi).

CD

- Seleziona la sorgente CD del sistema musicale II Acoustic Wave®.
- Spegne l'iPod (con il telecomando orientato correttamente per 2 secondi).

FM o AM

- Seleziona la sorgente FM o AM.
- Spegne l'iPod (con il telecomando orientato correttamente per 2 secondi).

Seek/Track

- Premere una volta per saltare un brano.
- Premere e tenere premuto per scorrere velocemente un brano.

Tune/MP3

Non ha alcun effetto sull'iPod.

**iPod/AUX**

- Seleziona l'iPod come sorgente.
- Commuta il jack di ingresso AUX sul cambia CD, come descritto nel relativo manuale di istruzioni.

Play/Pause

- Mette in pausa o riprende la riproduzione dell'iPod.

Play Mode

- Premere e tenere premuto per reimpostare il dock dell'iPod sul volume massimo.
- Attiva l'illuminazione della maggior parte degli iPod.

Inserimento dell'iPod® nel dock

1. Dalla confezione Apple® iPod® Universal dock, selezionare l'adattatore dock progettato per l'iPod in uso. Oppure utilizzare quello fornito con l'iPod.
2. Inserire l'adattatore nella base del dock.
3. Collocare l'iPod saldamente nel dock e assicurarsi che sia ben inserito. Questa operazione mette in pausa l'iPod e avvia la ricarica. L'operazione di ricarica continua anche quando l'iPod in pausa si spegne automaticamente.

Riproduzione di brani musicali con l'iPod

Assicurarsi che il telecomando sia puntato in modo che il segnale raggiunga il sensore a infrarossi sulla parte anteriore del dock. Utilizzare quindi i pulsanti come indicato di seguito:

- Premere  per accendere il sistema e avviare la riproduzione con l'iPod.

Play / Pause

- Premere  per mettere in pausa o riprendere la riproduzione.

Seek / Track

- Premere  una volta per passare alla traccia precedente o successiva.
Premere e tenere premuto per scorrere velocemente un brano.



Volume

- Premere   per regolare il volume del suono.

Non utilizzare la ghiera cliccabile dell'iPod per regolare il volume.



Nota: il sistema Wave® è progettato per funzionare con un iPod impostato al massimo volume e per consentire la regolazione del volume tramite il nuovo telecomando.

- Premere  una volta per spegnere entrambi i prodotti, puntando il telecomando verso il dock fino a quando l'iPod non si spegne. Oppure premere il pulsante di un'altra sorgente (AM, FM o CD) per spegnere l'iPod e ascoltare quella sorgente.

Nota: anche se il telecomando è puntato correttamente, il segnale del telecomando deve protrarsi per 2 secondi prima che l'iPod si spenga.

Risoluzione dei problemi

Problema

Soluzione

Il telecomando non controlla l'iPod.®

Premere  per reimpostare le modalità di funzionamento dell'iPod.®.

L'iPod è acceso quando dovrebbe essere spento.

Potrebbe essere necessario premere  per riprendere la riproduzione.

Il volume varia quando l'iPod riproduce canzoni diverse.

Se il sistema è spento o è in fase di riproduzione un'altra sorgente, premere .

Quindi premere  o il pulsante di un'altra sorgente (FM, AM o CD).

Se il telecomando è puntato correttamente l'iPod dovrebbe spegnersi in 2 secondi.

Il volume dell'iPod è più basso del volume delle altre sorgenti del sistema.

Utilizzare il nuovo telecomando per impostare il volume al livello desiderato per la canzone specifica. La diversa qualità di registrazione delle canzoni produce differenze nel volume di riproduzione.

Premere e tenere premuto  per riportare l'iPod al massimo volume.

Il problema può essere causato dall'utilizzo della ghiera cliccabile per regolare il volume dell'iPod quando è inserito nel dock.

L'iPod è collegato al cambia CD ed è acceso ma non riproduce alcun brano.

Assicurarsi che il cavo audio del dock sia collegato all'ingresso AUX 1 del cambia CD.

Premere  e controllare che AUX 1 sia visualizzato sul display del cambia CD.

Potrebbe essere necessario premere .

Il sistema di diffusori Bose® riproduce musica anche quando le cuffie sono collegate all'iPod inserito nel dock.

Collegare le cuffie al mini-jack del sistema musicale II Acoustic Wave®. Questa operazione consente di disattivare l'audio del sistema in modo che il suono provenga solo dalle cuffie.

Sostituzione della batteria

Per sostituire la pila del telecomando utilizzare solo una pila al litio da 3 volt Duracell, Eveready, Energizer, Maxell, Toshiba o Shun Wo CR2032 o DL2032. Prestare attenzione a far coincidere la polarità + della pila con il simbolo + all'interno del vano pila. Per ulteriori informazioni, consultare il manuale di istruzioni del sistema Bose®.

Garanzia limitata

Per le informazioni sulla garanzia limitata del prodotto Bose, vedere la relativa sezione nel manuale di istruzioni del sistema musicale II Acoustic Wave®.

Per informazioni sulla garanzia specifica del dock iPod®, consultare la documentazione Apple® fornita con il dock.

VEILIGHEIDSINFORMATIE

Lees deze gebruikershandleiding

Neem de tijd om de instructies in deze gebruikershandleiding zorgvuldig door te nemen. De instructies dienen om uw systeem juist te configureren en te bedienen en alle geavanceerde functies optimaal te benutten. Bewaar uw gebruikershandleiding voor toekomstig gebruik.

WAARSCHUWING: *Stel het apparaat niet bloot aan regen of vocht om de kans op brand of elektrische schokken zo klein mogelijk te houden.*

WAARSCHUWING: *Deze apparatuur mag niet worden blootgesteld aan druipende of spattende vloeistoffen en objecten die gevuld zijn met water (zoals vazen) mogen niet op de apparatuur worden geplaatst. Evenals bij andere elektronische producten dient u ervoor te zorgen dat er geen vloeistof op enig deel van het systeem terecht komt. Vloeistoffen kunnen tot storing en/of brandgevaar leiden.*

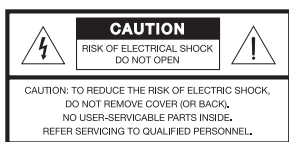

De bliksemschicht met een pijl in een driehoek waarschuwt de gebruiker voor de aanwezigheid van gevaarlijke niet-geïsoleerde spanning in het systeem, waardoor er kans op elektrische schokken bestaat.



Het uitroepteken in de driehoek dat is afgebeeld op het systeem maakt de gebruiker attent op belangrijke bedienings- en onderhoudsinstructies in deze gebruikershandleiding.

Klasse B stralingsgrenzen

Dit Klasse B digitale apparaat voldoet aan alle eisen van de Canadese reglementen voor apparatuur die storing kan veroorzaken (alleen Canada).

WAARSCHUWING: *Houd de batterij van de afstandsbediening uit de buurt van kinderen. De batterij kan bij onjuist gebruik brand of chemische brandwonden veroorzaken. U mag de batterij niet opladen, demonteren, verhitten boven de 100°C of verbranden. Werp lege batterijen onmiddellijk weg. Vervang een lege batterij altijd door een batterij van het juiste type en met het juiste modelnummer.*

WAARSCHUWING: *De batterij kan ontploffen als deze onjuist wordt geplaatst. Gebruik uitsluitend CR2032 of DL2032 lithiumbatterijen van 3 volt van Duracell, Eveready, Energizer, Maxell, Toshiba of Shun Wo.*

WAARSCHUWING: *Er mogen geen open vlammen zoals aangestoken kaarsen op de apparatuur worden geplaatst.*

WAARSCHUWING: *Breng geen wijzigingen aan in het systeem of de accessoires. Niet-toegestane wijzigingen kunnen de veiligheid, de naleving van reglementen en de prestaties van het systeem in gevaar brengen.*

WAARSCHUWING: *Bose raadt aan voor alle elektronische apparatuur een goede officieel goedgekeurde (UL, ETL) overspanningsbeveiliging te gebruiken.*



Werp de batterijen weg op de juiste manier en in overeenstemming met de bij u geldende voorschriften. Verbrand ze nooit.

CE Dit product voldoet aan de EMC-richtlijn 89/336/EEG en aan de richtlijn inzake laagspanning 73/23/EEG. De volledige conformiteitsverklaring kunt u vinden op www.bose.com/static/compliance/index.html.

- Opmerking:** Daar waar de netstekker of connector als uitschakelingsapparaat wordt gebruikt, dient een dergelijk apparaat gereed te zijn voor bediening.
- Opmerking:** Het product is alleen bestemd voor gebruik binnenshuis. Deze is niet ontwikkeld of getest voor gebruik buitenshuis, in recreatievoertuigen of op boten.
- Opmerking:** Dit product mag alleen worden gebruikt met de bijgeleverde voedingsbron.

Aanvullende veiligheidsinformatie

Zie de aanvullende instructies op het blad **Belangrijke veiligheidsinformatie**. U vindt dit blad in de verpakking (alleen in Noord-Amerika).

Inhoud

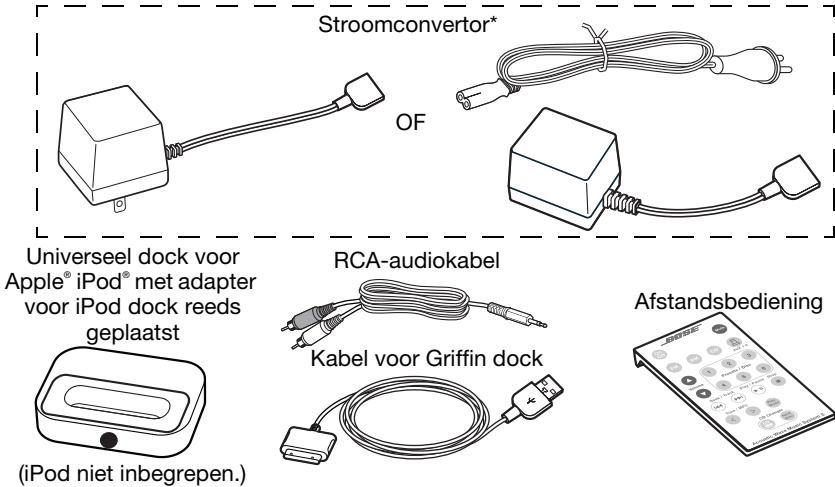

*Geschikt voor uw land: VS/Canada 120 V; EU/AU 220-240 V; Japan 100 V

Compatibiliteit

Deze set is bedoeld voor gebruik met iPods die voorzien zijn van een draaiknop (zie rechts).



DE ACOUSTIC WAVE®-AANSLUITSET GEBRUIKEN

Aanbevolen plaatsing

U kunt het dock het beste rechts van het Bose®-systeem plaatsen zodat de iPod® de FM- of AM-ontvangst zo min mogelijk stoort. Een betere manier om storing te voorkomen, is ervoor te zorgen dat de iPod uitstaat wanneer u naar de radio luistert. Wanneer u met de nieuwe afstandsbediening FM/AM als bron selecteert, wordt de iPod automatisch uitgeschakeld.

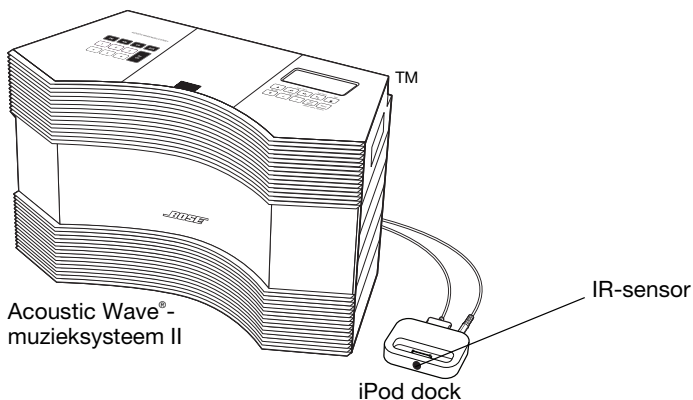

Zorg dat de IR-sensor aan de voorkant van het iPod dock zichtbaar is.

De twee producten aansluiten

Zorg ervoor dat alles is aangesloten voordat u de kabel van een van de producten in het stopcontact steekt.

Sluit de apparaten aan zoals aangegeven.

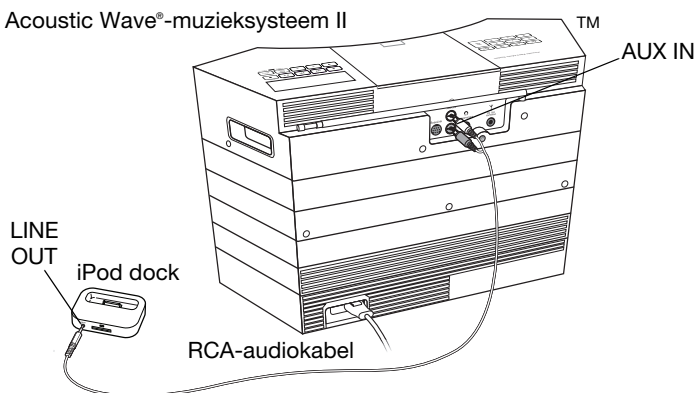

Acoustic Wave®-muzieksysteem II
met cd-wisselaar

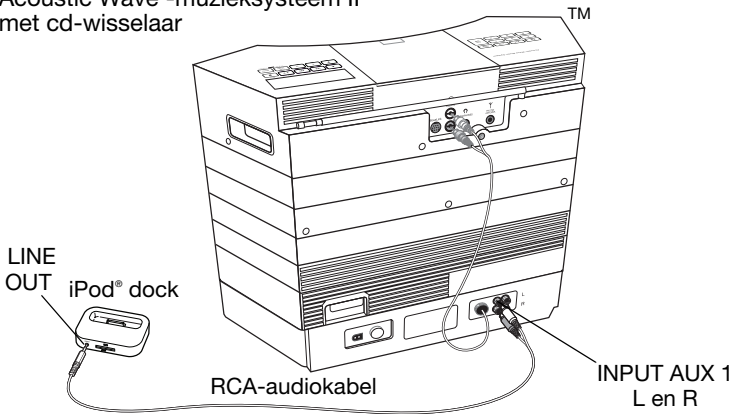

Opmerking: De cd-wisselaar is voorzien van twee AUX-ingangen. U moet de iPod aansluiten op de INPUT AUX 1-ingang (en een eventueel hierop aangesloten apparaat verplaatsen naar de INPUT AUX 2-ingang). Wanneer u vervolgens muziek afspeelt op de iPod, verschijnt AUX 1 op de display van de cd-wisselaar.

Als AUX 2 op de display verschijnt, drukt u op de iPod-knop van de afstandsbediening. Mogelijk moet u dan eerst nog op de knop Play/Pause drukken voordat u de muziek van de iPod hoort.

Het dock aansluiten op de netvoeding

1. Sluit het grote uiteinde van de dock-kabel aan op het dock.
2. Sluit het andere uiteinde aan op de korte kabel van de stroomconvector.
3. Steek de stroomconvector in een stopcontact.

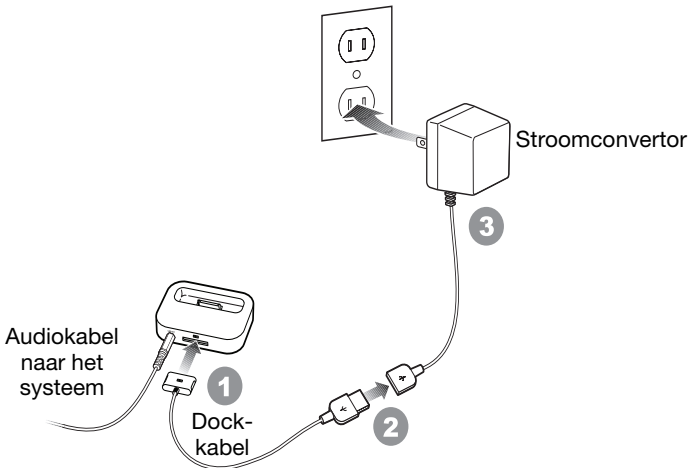

DE ACOUSTIC WAVE®-AANSLUITSET GEBRUIKEN

Bediening van de iPod® en het Bose®-systeem

U kunt het beste deze nieuwe afstandsbediening (zie hieronder) gebruiken en niet de afstandsbediening van het Bose®-systeem. Gebruik uitsluitend de nieuwe afstandsbediening (niet de knoppen van het Acoustic Wave®-systeem II), zodat de iPod® en het systeem op de juiste wijze functioneren.

De functie van sommige knoppen op de afstandsbediening is afhankelijk van de bron (FM/AM/CD/iPod) die actief is. Als de afstandsbediening niet werkt zoals u verwacht, drukt u op de knop van de desbetreffende bron om hier weer naar over te schakelen.

Uitleg over de meeste knoppen vindt u in de gebruikershandleiding van uw Bose-systeem. Knoppen van de afstandsbediening met extra functies zijn hieronder aangegeven.

On-Off

Hiermee schakelt u de iPod uit (houd de afstandsbediening gedurende twee seconden in de juiste richting).

CD

- Hiermee selecteert u de cd-functie van het Acoustic Wave®-muzieksysteem II.
- Hiermee schakelt u de iPod uit (houd de afstandsbediening gedurende twee seconden in de juiste richting).

FM of AM

- Hiermee selecteert u FM of AM als de bron.
- Hiermee schakelt u de iPod uit (houd de afstandsbediening gedurende twee seconden in de juiste richting).

Seek/Track

- Met een keer drukken slaat u een nummer over.
- Door de knop ingedrukt te houden scant u snel vooruit door een nummer.

Tune/MP3

Heeft geen functie bij de iPod.

**iPod/AUX**

- Hiermee selecteert u de iPod als de bron.
- Hiermee schakelt u tussen de AUX-ingangen van de cd-wisselaar zoals aangegeven in de gebruikershandleiding.

Play/Pause

- Hiermee onderbreekt of hervat u het afspelen van de iPod.

Play Mode

- Door deze knop ingedrukt te houden stelt u het iPod dock in op het maximale volume.
- Hiermee kunt u de meeste iPods laten oplichten.

De iPod® in het dock plaatsen

1. Neem de dock-adapter die voor uw iPod is bedoeld uit de doos met het universele dock voor de Apple® iPod®. U kunt ook de adapter gebruiken die met de iPod is meegeleverd.
2. Plaats de adapter in de uitsparing in het dock.
3. Zorg ervoor dat de iPod goed en stevig in het dock staat. Als dat het geval is, kan de iPod zo nodig automatisch de pauzestand inschakelen en beginnen met opladen. Zelfs wanneer de iPod in de pauzestand automatisch wordt uitgeschakeld, gaat het opladen door.

De iPod afspelen

Richt de afstandsbediening op de IR-sensor aan de voorkant van het dock. Gebruik de volgende knoppen zoals aangegeven:

- Druk op  als u het systeem wilt inschakelen en de muziek op de iPod wilt afspelen.

Play / Pause

- Druk op  als u het afspelen van de iPod wilt onderbreken of hervatten.

- Druk eenmaal op   als u naar het volgende of vorige nummer wilt gaan. Houd deze knop ingedrukt als u snel vooruit door een nummer wilt scannen.

Seek / Track

- Druk op   als u het geluidsvolume wilt wijzigen.

Volume

Gebruik niet de draaiknop van de iPod om het volume te regelen.



Opmerking: Het Wave®-systeem is bedoeld voor een iPod die op het hoogste volume wordt afgespeeld en u moet het volume regelen met de nieuwe afstandsbediening.

- Druk eenmaal op  om beide producten uit te schakelen waarbij u de afstandsbediening op het dock moet richten totdat de iPod wordt uitgeschakeld. U kunt ook op de knop van een andere bron (AM, FM of CD) drukken om de iPod uit te schakelen en naar de gewenste bron te luisteren.

Opmerking: Ook als u de afstandsbediening goed richt, schakelt de iPod pas uit na een signaal van de afstandsbediening met een duur van twee seconden.

Problemen oplossen

Probleem

De iPod® kan niet worden bediend met de afstandsbediening.

De iPod is ingeschakeld wanneer deze uitgeschakeld zou moeten zijn.

Het volume fluctueert wanneer verschillende nummers op de iPod worden afgespeeld.

Het volume van de iPod is veel lager dan het volume van de andere geluidsbronnen van het systeem.

De iPod is aangesloten op de cd-wisselaar en is ingeschakeld maar speelt geen muziek af.

De luidsprekers van het Bose®-systeem geven ook geluid weer wanneer een hoofdtelefoon is aangesloten op de iPod in het dock.

Wat te doen

Druk op  om over te schakelen op bediening van de iPod®.

Mogelijk moet u vervolgens op  drukken om het afspelen te hervatten.

Als het systeem uit staat of wanneer een andere bron is geselecteerd, drukt u op . Vervolgens drukt u

op  of op de knop van een andere bron (AM/FM of CD).

Wanneer u de afstandsbediening goed richt, moet de iPod nu binnen twee seconden worden uitgeschakeld.

Gebruik de nieuwe afstandsbediening om het gewenste volume voor een bepaald nummer in te stellen. De opnamekwaliteit van nummers kan verschillen zodat de nummers ook met een verschillend volume worden afgespeeld.

Houd de knop  ingedrukt om het maximale volume van de iPod in te stellen.

De oorzaak van dit probleem kan zijn dat de knop van de iPod gebruikt is om het volume te regelen terwijl de iPod zich in het dock bevindt.

Controleer of de audiokabel van het dock is aangesloten op de INPUT AUX 1-ingang van de wisselaar.

Druk op  en controleer of AUX 1 verschijnt op de display van de cd-wisselaar.

Mogelijk moet u vervolgens op  drukken.

Sluit de hoofdtelefoon aan op de miniconnector van het Acoustic Wave®-muzieksysteem II. Hierdoor hoort u alleen geluid via de hoofdtelefoon.

Vervanging van de batterij

Gebruik uitsluitend CR2032 of DL2032 lithiumbatterijen van 3 volt van Duracell, Eveready, Energizer, Maxell, Toshiba of Shun Wo ter vervanging van de batterij in de afstandsbediening. Zorg dat de + en – symbolen op de batterijen aan de kant terechtkomen van de + en – markering in het batterijvak. Raadpleeg de gebruikershandleiding van het Bose®-systeem voor meer informatie.

Beperkte garantie

Raadpleeg de informatie over de beperkte garantie op Bose-producten in de gebruikershandleiding van het Acoustic Wave®-muzieksysteem II. Voor informatie over de garantie op het iPod® dock, raadpleegt u de documentatie van Apple® die u aantreft in de verpakking van het dock.

ข้อมูลเพื่อความปลอดภัย

โปรดอ่านคู่มือผู้ใช้เล่มนี้

โปรดใช้เวลาในการปฏิบัติตามคำแนะนำในคู่มือใช้นี้อย่างรอบคอบ เพราะจะช่วยให้คุณติดตั้งและใช้งานเครื่องเล่นได้อย่างถูกต้อง และหลีกเลี่ยงกับคุณสมบัตินับสูงทั้งหมดของเครื่องได้ โปรดเก็บรักษาคู่มือผู้ใช้สำหรับการอ้างอิงในภายหลัง

- ⚠ **คำเตือน:** เพื่อลดความเสี่ยงต่อการเกิดเพลิงไหม้หรือไฟฟ้าช็อต อย่าให้ผลิตภัณฑ์ถูกฝนหรือความชื้น
- ⚠ **คำเตือน:** ไม่ควรวางอุปกรณ์ในบริเวณที่มีน้ำหยดหรือกระเด็น และไม่ควรวางภาชนะบรรจุของเหลว เช่น แจกัน ไว้บนอุปกรณ์ เช่นเดียวกับผลิตภัณฑ์ไฟฟ้าอื่นๆ โปรดระมัดระวังอย่าให้ของเหลวกระเด็นลงในส่วนประกอบของเครื่อง เพราะของเหลวจะทำให้เครื่องเสียหาย และ/หรือ เกิดเพลิงไหม้ได้



สัญลักษณ์รูปปลุกศรสายฟ้าในกรอบสามเหลี่ยมด้านเท่า เป็นการเตือนผู้ใช้ถึงอันตรายจากกระแสไฟฟ้าในบริเวณที่ไม่มีฉนวนหุ้มภายในเครื่อง ซึ่งอาจมีแรงดันสูงพอที่จะทำให้เสี่ยงต่อการถูกไฟฟ้าช็อตได้



เครื่องหมายตกใจในกรอบสามเหลี่ยมด้านเท่า ที่ติดอยู่บนเครื่องเป็นการเตือนผู้ใช้ให้ปฏิบัติตามคำแนะนำในการใช้งานและการดูแลรักษาที่สำคัญในคู่มือผู้ใช้

การแพร่กระจายของอุปกรณ์ คลาส B

อุปกรณ์ดิจิทัล คลาส B นี้ สอดคล้องตรงตามมาตรฐานทั้งหมดของข้อกำหนดเกี่ยวกับอุปกรณ์ที่ก่อคลื่นแทรกของแคนาดา (แคนาดาเท่านั้น)

- ⚠ **คำเตือน:** เก็บแบตเตอรี่ของรีโมทคอนโทรลให้พ้นมือเด็ก เพราะอาจเป็นสาเหตุให้เกิดเพลิงลุกไหม้หรือการไหม้จากสารเคมีหากใช้งานผิด อย่านำแบตเตอรี่ไปชาร์ตซ้ำ ถอดชิ้นส่วน ถูกความร้อนเกินกว่า 100° ทั้งแบตเตอรี่ที่ใช้แล้วในทันที เปลี่ยนแบตเตอรี่ให้ถูกต้องตามชนิดและหมายเลขรุ่นเท่านั้น
- ⚠ **คำเตือน:** อันตรายจากการระเบิดหากเปลี่ยนแบตเตอรี่ผิดด้าน ใช้แบตเตอรี่ลิเทียม แร้งดัน 3 โวลต์ของ Duracell, Eveready, Energizer, Maxell, Toshiba หรือ Shun Wo CR2032หรือ DL2032 เท่านั้น

⚠ **คำเตือน:** อย่าวางสิ่งที่ลื่นๆ เช่น เทียนไขที่จุดไฟ ไว้บนอุปกรณ์นี้

⚠ **ข้อควรระวัง:** โปรดอย่าตัดแปลงระบบหรืออุปกรณ์เสริม การตัดแปลงแก้ไขโดยไม่ได้รับอนุญาต อาจกระทบต่อความปลอดภัย ความสอดคล้องตามระเบียบข้อบังคับ และประสิทธิภาพของระบบ

⚠ **ข้อควรระวัง:** Bose ขอแนะนำให้ใช้อุปกรณ์จำกัดไฟกระชากคุณภาพสูง ที่ผ่านการรับรองจากหน่วยงานด้านความปลอดภัย (เช่น UL, ETL) กับอุปกรณ์อิเล็กทรอนิกส์ทั้งหมด



โปรดทิ้งแบตเตอรี่ที่ใช้แล้วให้เหมาะสม ตามระเบียบข้อบังคับของท้องถิ่นนั้นๆ อย่านำแบตเตอรี่

CE ผลิตภัณฑ์นี้สอดคล้องตามข้อกำหนด EMC Directive 89/336/EEC และ Low Voltage Directive 73/23/EEC ประกาศฉบับสมบูรณ์เกี่ยวกับความสอดคล้อง สามารถอ่านได้จาก www.bose.com/static/compliance/index.html

- ♪ **หมายเหตุ:** ในกรณีที่ใช้ปลั๊กไฟหลักหรือปลั๊กพ่วงเป็นอุปกรณ์ตัดไฟ อุปกรณ์ตัดไฟดังกล่าวควรพร้อมใช้งานได้
- ♪ **หมายเหตุ:** ผลิตภัณฑ์นี้จะต้องใช้ภายในอาคารเท่านั้น ผลิตภัณฑ์นี้ไม่ได้รับการออกแบบหรือทดสอบสำหรับใช้งานภายนอกอาคาร ในยานพาหนะ หรือบนเรือ
- ♪ **หมายเหตุ:** ผลิตภัณฑ์นี้จะต้องใช้งานร่วมกับแหล่งจ่ายไฟที่ให้มาเท่านั้น

ข้อมูลเพิ่มเติมเกี่ยวกับความปลอดภัย

ดูคำแนะนำเพิ่มเติมบนเอกสาร คำแนะนำด้านความปลอดภัยที่สำคัญ (เฉพาะอเมริกาเหนือ) ที่รวมอยู่ในกล่องบรรจุ

สิ่งที่จัดส่งในกล่อง

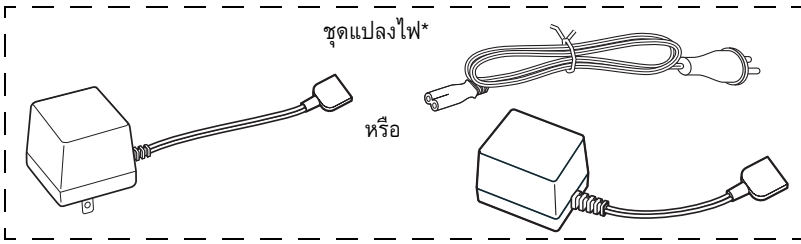

ฐานต่อพ่วงแบบสากล Apple® iPod® พร้อมติดตั้งตัวปรับ
ต่อฐานต่อพ่วงสำหรับ iPod



(ไม่รวม iPod)

สายเคเบิลสัญญาณเสียง RCA



สายเคเบิลฐานต่อพ่วงของ Griffin



รีโมทคอนโทรล



*สำหรับการใช้งานในประเทศของคุณ: สหรัฐฯ/แคนาดา 120V; สหภาพยุโรป/ออสเตรเลีย 220-240V; ญี่ปุ่น 100V

ความสามารถใช้งานร่วมกัน

อุปกรณ์นี้ได้รับการออกแบบเพื่อทำงานร่วมกับ iPod โดยเฉพาะ ซึ่งมีคุณสมบัติของการควบคุมแบบลูกล้อคลิก ดังภาพที่แสดงทางด้านขวา



การใช้ชุดเชื่อมต่อ **ACOUSTIC WAVE®**

ที่ตั้งที่แนะนำ

ขอแนะนำให้คุณวางฐานฟองวีที่ด้านขวาของระบบ Bose® เพื่อให้ iPod® ส่งผลกระทบต่อการทำงานของสัญญาณ FM หรือ AM น้อยที่สุด วิธีจัดการรบกวนที่ได้ผลดีก็คือดูให้แน่ใจว่าคุณปิดการทำงานของอุปกรณ์ iPod แล้วเมื่อต้องการฟังวิทยุรีโมทชุดใหม่ของคุณได้รับการออกแบบให้ปิด iPod เมื่อคุณเลือกแหล่งกำเนิดเสียง FM/AM

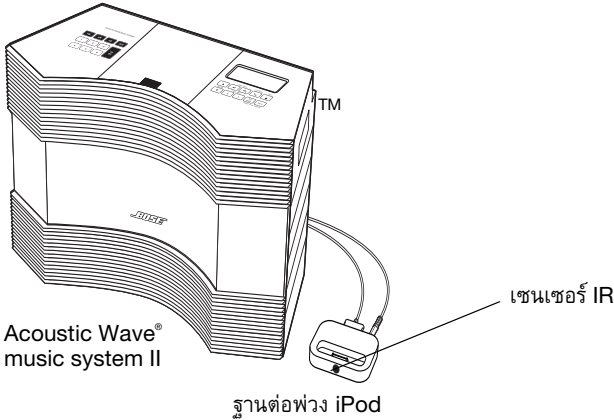

โปรดแน่ใจว่าเซนเซอร์ IR ที่ด้านหน้าของฐานต่อฟอง iPod อยู่ในตำแหน่งที่มองเห็น

การเชื่อมต่อผลิตภัณฑ์สองชุด

โปรดแน่ใจว่าทำการเชื่อมต่อทั้งหมดแล้วก่อนเสียบปลั๊กอุปกรณ์ชิ้นใดก็ตามที่เข้ารับไฟฟ้า
ทำการเชื่อมต่อผลิตภัณฑ์ของคุณ ตามภาพที่แสดง

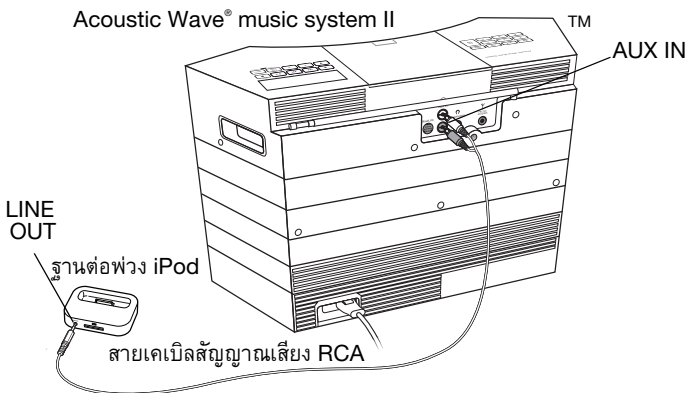

Acoustic Wave® music system II
พร้อมทั้งเครื่องเปลี่ยนแผ่นซีดี

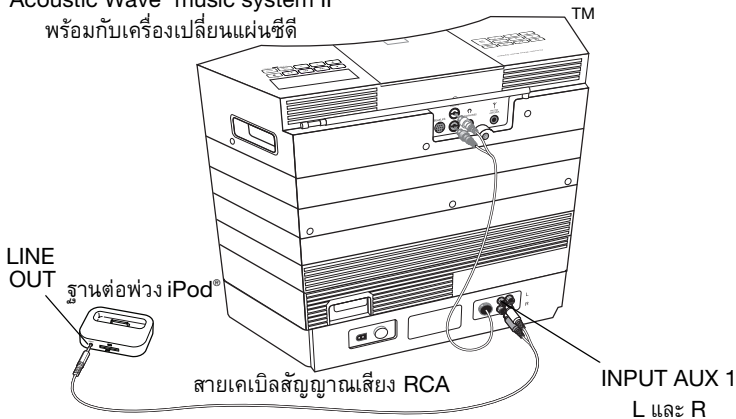

หมายเหตุ: เครื่องเปลี่ยนแผ่นซีดีจะมีช่องรับสัญญาณ AUX สองช่อง โปรดแน่ใจว่าเชื่อมต่ออุปกรณ์ iPod ของคุณกับช่อง INPUT AUX 1 (และย้ายอุปกรณ์อื่นๆ ไปเสียบที่ช่อง INPUT AUX 2) จากนั้นเมื่อคุณเล่น iPod, ข้อความ AUX 1 จะปรากฏขึ้นที่แผงจอแสดงผลของเครื่องเปลี่ยนแผ่น หากข้อความ AUX 2 ปรากฏขึ้นแทน ให้กดปุ่ม iPod ที่รีโมทคอนโทรล และคุณอาจจำเป็นต้องกดปุ่ม Play/Pause จึงจะได้ยินเสียงที่เล่นจาก iPod

การเชื่อมต่อฐานต่อพ่วงกับชุดแปลงไฟ

1. ต่อปลายขนาดใหญ่ของสายเคเบิลฐานต่อพ่วงเข้ากับฐานต่อพ่วง
2. เชื่อมต่อปลายสายอีกด้านหนึ่งกับสายเคเบิลขนาดสั้นของชุดแปลงไฟ
3. เสียบปลั๊กชุดแปลงไฟเข้ากับเต้ารับไฟฟ้า AC (สายเมน)

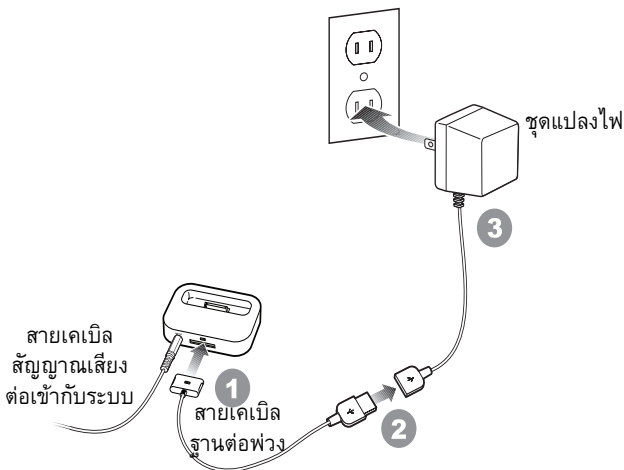

การใช้ชุดเชื่อมต่อ **ACOUSTIC WAVE®****การควบคุมอุปกรณ์ iPod® และระบบ Bose®**

ขอแนะนำให้คุณเปลี่ยนมาใช้รีโมทชุดใหม่นี้ (ที่แสดงไว้ด้านล่าง) แทนรีโมทที่จัดส่งให้พร้อมกับระบบ Bose® ของคุณ จากนั้นให้ใช้รีโมทชุดใหม่นี้เพียงตัวเดียว (ไม่ใช่ปุ่มที่ระบบ Acoustic Wave® system II) เพื่อให้สามารถสั่งการทำงานของระบบและ iPod® ของคุณได้ตามที่ต้องการ

การทำงานตามคำสั่งบางอย่างจากรีโมทจะขึ้นอยู่กับแหล่งกำเนิดเสียง (FM/AM/CD/iPod) ที่กำลังเล่นอยู่ หากรีโมทไม่ทำงานตามที่คาดไว้ ให้กดปุ่มสำหรับแหล่งกำเนิดเสียงนั้นเพื่อรีเซ็ตโหมดการทำงานที่กำหนด

ปุ่มส่วนใหญ่บนรีโมทจะมีคำอธิบายการใช้งานระบุไว้ในคู่มือผู้ใช้ระบบ Bose® ปุ่มบนรีโมทที่มีคุณสมบัติเพิ่มเติมจะระบุไว้ที่ด้านล่างนี้

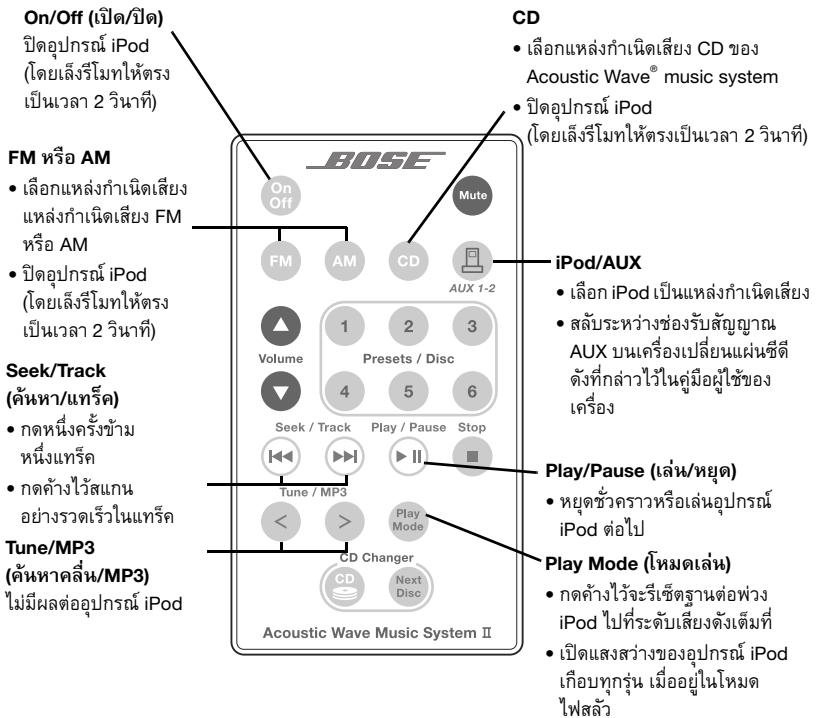





การต่อพ่วงฐาน iPod® ของคุณ

1. จากกล่องบรรจุฐานต่อพ่วงแบบสากลของ Apple® iPod® เลือกตัวปรับต่อฐานต่อพ่วงที่เหมาะสมกับอุปกรณ์ iPod ของคุณ หรือใช้ชุดที่จัดส่งให้พร้อมกับ iPod ของคุณ
2. เสียบตัวปรับต่อเข้ากับช่องของฐานต่อพ่วง
3. วางอุปกรณ์ iPod ลงในฐานต่อพ่วงและตรวจสอบให้แน่ใจว่าเสียบแน่นหนาแล้ว
เมื่อวาง iPod ที่ฐานต่อพ่วง อุปกรณ์จะเปิดขึ้นในสถานะพัก และเริ่มต้นการชาร์จไฟ
หากจำเป็น อุปกรณ์ iPod จะยังคงชาร์จไฟต่อไป แม้ว่าจะปิดเครื่องโดยอัตโนมัติในขณะที่อยู่ในสถานะพักก็ตาม

การเล่นด้วยอุปกรณ์ iPod ของคุณ

โปรดแน่ใจว่าเสิร์ชโมทโดยสัญญาณของรีโมทไปถึงเซนเซอร์ IR ที่ด้านหน้าของฐานต่อพ่วง จากนั้นจึงใช้ปุ่มต่างๆ ดังนี้:

- กด  เพื่อเปิดระบบและเริ่มต้นการเล่น iPod
- กด  เพื่อหยุดพักหรือให้อุปกรณ์ iPod เล่นต่อไป
- กด  หนึ่งครั้งเพื่อข้ามย้อนกลับหรือเดินหน้าหนึ่งแทร็ค
กดค้างไว้สแกนภายในแทร็ค
- กด  เพื่อปรับระดับเสียง
อย่าใช้ลูกกลิ้งคลิกของ iPod สำหรับปรับระดับเสียง



หมายเหตุ: ระบบ Wave® system ของคุณออกแบบมาเพื่อการทำงานกับอุปกรณ์ iPod ที่ตั้งความดังไว้ที่ระดับสูงสุด และสามารถปรับเปลี่ยนระดับเสียงโดยใช้รีโมทชุดใหม่

- กด  หนึ่งครั้งเพื่อปิดอุปกรณ์ทั้งสองชุด โดยเสิร์ชโมทไปที่ฐานต่อพ่วงจนกว่าอุปกรณ์ iPod จะปิด หรือกดปุ่มแหล่งกำเนิดเสียงอื่น (AM, FM หรือ CD) เพื่อปิด iPod และฟังเสียงจากแหล่งกำเนิดเสียงนั้น

หมายเหตุ: แม้จะเสิร์ชโมทตรงแล้ว อุปกรณ์ iPod จะต้องได้รับสัญญาณจากรีโมท 2 วินาทีก่อนจะปิด

การใช้ชุดเชื่อมต่อ ACOUSTIC WAVE®

การแก้ปัญหา



ปัญหา

สิ่งที่ต้องทำ

รีโมทไม่ควบคุม iPod

กด  เพื่อรีเซ็ตโหมดการทำงานสำหรับ iPod®

Play / Pause

จากนั้นคุณอาจจำเป็นต้องกด  เพื่อเล่นต่อiPod เปิดอยู่ทั้ง ๆ ที่ควร
จะปิดหากระบบปิดอยู่หรือคุณกำลังเล่นแหล่งกำเนิดเสียงอื่น ให้กด  จากนั้นกด  หรือปุ่ม แหล่งกำเนิดเสียงอื่น (FM, AM หรือ CD)ระดับเสียงต่างกันเมื่อ
iPod เล่นเพลงที่ต่างกัน



เมื่อเลือกรีโมทตรงแล้ว อุปกรณ์ iPod ควรจะปิดภายใน 2 วินาที ใช้รีโมทชุดใหม่เพื่อตั้งความดังไว้ที่ระดับที่คุณต้องการสำหรับแต่ละเพลง คุณภาพการบันทึกของเพลงอาจต่างกัน ซึ่งทำให้ความดังของเสียงที่เล่นไม่เท่ากัน

ระดับเสียงจากอุปกรณ์
iPod เบากว่าแหล่งกำเนิด
เสียงอื่นๆ ของระบบเป็น
อย่างมากกดค้างไว้ที่  เพื่อเรียกคืนความดังระดับสูงสุดของอุปกรณ์ iPod

ปัญหานี้อาจเกิดจากการใช้ลูกกลิ้งเพื่อปรับระดับเสียงของ iPod ในขณะที่อุปกรณ์ตั้งอยู่ที่ฐานต่อพ่วง

iPod เชื่อมต่ออยู่กับเครื่อง
เปลี่ยนแผ่นซีดีและเปิดไว้
แล้ว แต่ไม่เล่นเพลง

โปรดแน่ใจว่าสายเคเบิลสัญญาณเสียงจากฐานต่อพ่วงต่ออยู่ที่ช่อง INPUT AUX 1 บนเครื่องเปลี่ยนแผ่นซีดี

กด  และตรวจดูว่าข้อความ AUX 1 ปรากฏขึ้นที่จอ แสดงผลของ เครื่องเปลี่ยนแผ่นซีดีจากนั้นคุณอาจจำเป็นต้องกด  Play / Pauseมีเสียงออกจากลำโพงระบบ
Bose แม้ว่าจะเสียบ
ชุดหูฟังที่อุปกรณ์ iPod
ที่ต่อพ่วงไว้แล้ว

เชื่อมต่อชุดหูฟังกับช่องเสียบขนาดเล็กบนระบบ Acoustic Wave® music system II ซึ่งจะปิดเสียงจากลำโพง เพื่อให้เสียงดังออกทางชุดหูฟังเท่านั้น

การเปลี่ยนแบตเตอรี่

เมื่อเปลี่ยนแบตเตอรี่ของรีโมทคอนโทรล ให้ใช้แบตเตอรี่ลิเทียม แร่งดัน 3 โวลท์ของ Duracell, Eveready, Energizer, Maxell, Toshiba หรือ Shun Wo CR2032 หรือ DL2032 เท่านั้น ดูให้แน่ใจว่าใส่ขั้ว + ของแบตเตอรี่ ตรงกับสัญลักษณ์ + ภายในถาดใส่แบตเตอรี่ โปรดอ่านข้อมูลเพิ่มเติมจากคู่มือผู้ใช้ระบบ Bose ของคุณ

การรับประกันผลิตภัณฑ์

สำหรับข้อมูลการรับประกันแบบจำกัดของผลิตภัณฑ์ Bose® โปรดอ่านจากคู่มือผู้ใช้ ของ Acoustic Wave® music system สำหรับข้อมูลการรับประกันเฉพาะของฐานต่อฟัง iPod® โปรดอ่านจากเอกสารประกอบของ Apple ที่จัดส่งไว้ในกล่องบรรจุของฐานต่อฟัง

안전 정보

본 사용자 안내서를 숙지하십시오.

사용자 안내서의 지침을 숙독하여 올바르게 따르십시오. 이를 통해 시스템을 적절하게 설치, 조작하고 모든 고급 기능을 활용할 수 있습니다. 향후 참조를 위해 본 사용자 안내서를 잘 보관해 두십시오.

경고: 화재나 전기 충격의 위험을 줄이려면 제품이 비나 물에 젖지 않게 하십시오.

경고: 기기에 물을 떨어뜨리거나 튀기지 마십시오. 기기 위에 물병 등, 물이 담긴 물건을 올려놓지 마십시오. 다른 전자 제품을 사용할 때와 마찬가지로 장치에 액체를 흘리지 않도록 주의하십시오. 액체로 인해 고장이나 화재 위험이 발생할 수 있습니다.

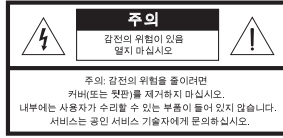
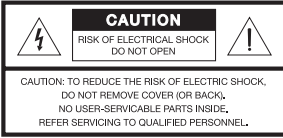

정삼각형 안의 화살표 번개 모양의 표시는 시스템에 감전을 일으킬 만큼 대량의 비절연 위험 전압이 흐르고 있다는 경고입니다.



시스템 상에 표시된 대로, 정삼각형 안의 느낌표는 본 사용자 안내서에 중요한 조작 및 유지보수 지침이 들어있음을 의미합니다.

B 등급 방출

본 B 등급 디지털 기기는 Canadian Interference-Causing Equipment Regulations (캐나다에만 해당)의 모든 요구 사항을 충족합니다.

경고: 리튬 배터리로 아이들의 손이 닿지 않는 곳에 보관하십시오. 배터리를 잘못 취급할 경우 화재 또는 화상을 입을 수 있습니다. 배터리를 재충전 또는 분해하거나 100°C (212°F) 이상으로 가열 또는 소각하지 마십시오. 사용한 배터리는 즉시 폐기하고, 적합한 유형과 모델 번호의 배터리로 교체하십시오.

경고: 배터리를 적절하게 교체하지 않으면 폭발의 위험이 있습니다. Duracell, Eveready, Energizer, Maxell, Toshiba 또는 Shun Wo CR2032 나 DL2032 3 볼트 리튬 배터리로만 교체할 수 있습니다.

경고: 촛불과 같은 무방비 상태의 불꽃을 기기 위에 두지 마십시오.

주의: 시스템 또는 부속품을 변경하지 마십시오. 허가 없이 변경하면 안전, 규정 준수 및 시스템 성능에 문제를 초래할 수 있습니다.

주의: 모든 전자 장비에 안전 기관(예: UL, ETL)이 승인한 고성능 서지 보호기를 사용하는 것이 좋습니다.



사용한 배터리는 현지 규정에 따라 적절히 폐기하십시오. 배터리를 소각하지 마십시오.

이 제품은 EMC 지침서 89/336/EEC 및 저전압 지침서 73/23/EEC를 준수합니다. 표준 부합 신고서 전문은 www.bose.com/static/compliance/index.html을 참조하십시오.

- ♪ **참고:** 여기서, 전원 플러그 또는 전기 제품 결합기는 분리 장치로 사용되며 이러한 분리 장치는 쉽게 사용할 수 있는 장소에 두어야 합니다.
- ♪ **참고:** 이 제품은 실내에서만 사용해야 합니다. 이 제품은 레이저 차량이나 선박 등의 야외에서 사용하도록 설계되거나 테스트되지 않았습니다.
- ♪ **참고:** 이 제품에는 제공된 전원 공급 장치만 사용해야 합니다.

추가 안전 정보

포장 상자에 포함된 **중요 안전 지침** 문서(북미 지역만 해당)에 있는 추가 지침을 참조하십시오.

키트의 내용물

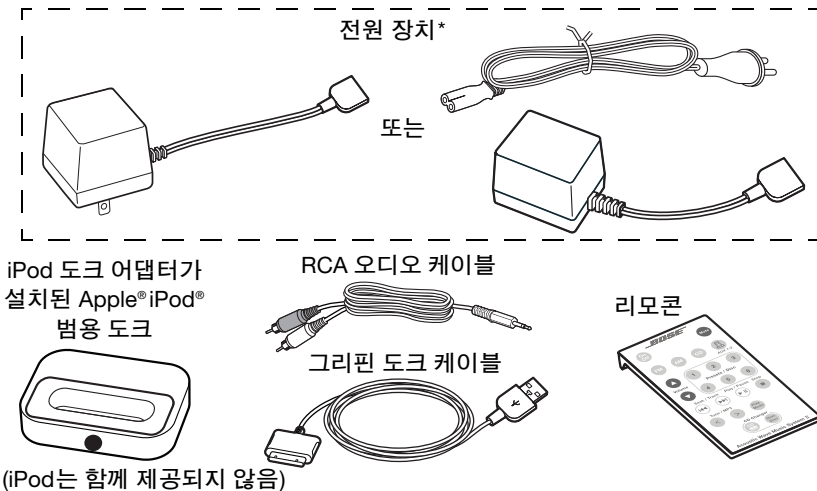

*해당 지역: 미국/캐나다 120V; EU/AU 220-240V; 일본 100V

호환성

이 키트는 오른쪽 그림의 클릭휠 컨트롤을 자랑하는 iPod와 최적으로 작동하도록 설계되었습니다.



ACOUSTIC WAVE® 연결 키트 사용

권장 배치:

FM 또는 AM 라디오가 iPod® 에 받는 영향을 최소화하도록 도크를 Bose® 시스템 오른쪽에 놓는 것이 좋습니다. 간섭을 없애는 더 좋은 방법은 라디오를 들을 때는 iPod를 끄는 것입니다. 새 리모콘을 사용하면 FM/AM 모드를 선택할 때 iPod가 꺼 집니다.

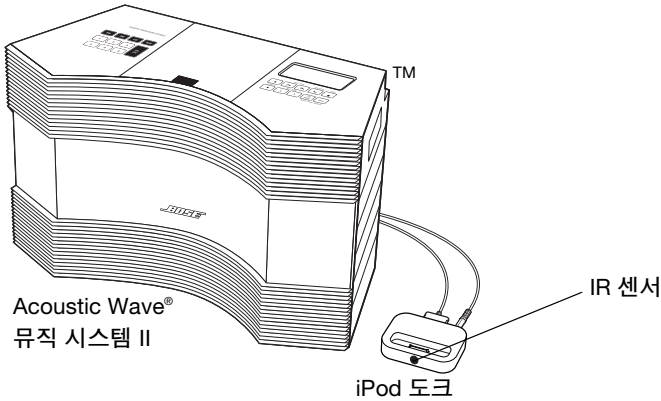

iPod 도크 전면의 IR 센서가 보여야 합니다.

두 제품의 연결

어떤 제품이든 전원 콘센트에 꽂기 전에 모든 연결 상태를 확인하십시오.
그림과 같이 제품을 연결하십시오.

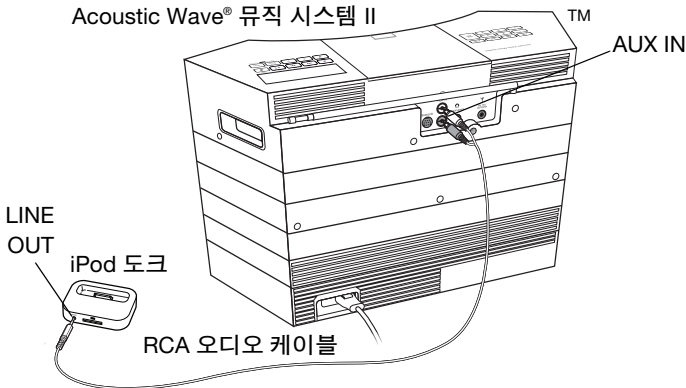

CD 체인저가 있는 Acoustic Wave®
뮤직 시스템 II

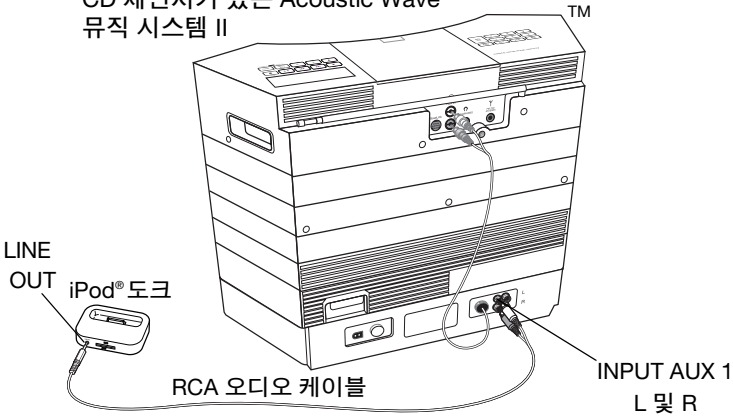

참고: CD 체인저에는 2개의 AUX 입력 잭이 있습니다. iPod를 INPUT AUX 1에 연결하고 다른 보조 장치는 INPUT AUX 2로 옮기십시오. 그런 후 iPod를 재생하면 CD 체인저 디스플레이 패널에 AUX 1이 표시됩니다.

디스플레이 패널에 대신 AUX 2가 나타나면 리모콘에서 iPod 버튼을 누르십시오. iPod를 들으려면 Play/Pause(재생/일시 중지) 버튼을 눌러야 할 수도 있습니다.

도크 전원 연결

1. 도크 케이블의 큰 쪽을 도크에 연결합니다.
2. 다른 쪽을 전원 장치의 짧은 케이블에 연결합니다.
3. 전원 장치를 AC(주전원) 콘센트에 끼웁니다.

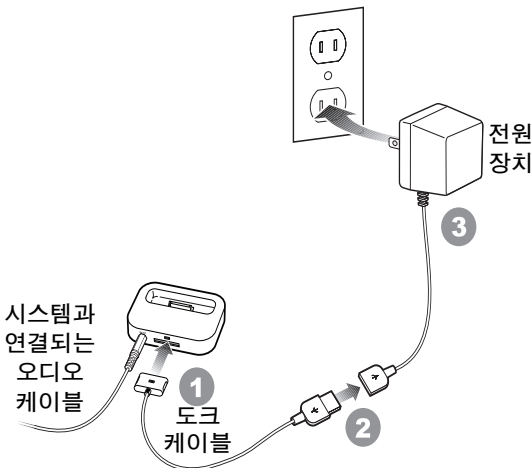

iPod® 및 Bose® 시스템 조작

Bose® 시스템에 제공되는 리모콘을 이 새 리모콘(아래 그림)으로 교체하는 것이 좋습니다. iPod® 와 시스템이 의도대로 작동하도록 Acoustic Wave® 시스템 II에 있는 버튼은 사용하지 말고 새 리모콘만 사용하십시오.

재생되는 모드(FM/AM/CD/iPod)에 따라 일부 리모콘 명령의 효과가 다릅니다. 리모콘이 생각대로 작동하지 않을 경우 그 장치의 버튼을 눌러 의도한 작동 모드를 재설정하십시오.

버튼 대부분이 Bose 시스템 사용자 설명서에 설명되어 있습니다. 추가 기능을 가진 리모콘 버튼만 아래에서 설명합니다.

On-Off(켜기-끄기)

iPod를 끕니다(리모콘을 2초 동안 올바르게 조준할 경우).

CD

- Acoustic Wave® 뮤직 시스템 II CD 장치를 선택합니다.
- iPod를 끕니다(리모콘을 2초 동안 올바르게 조준할 경우).

FM 또는 AM

- FM 또는 AM 모드를 선택합니다.
- iPod를 끕니다(리모콘을 2초 동안 올바르게 조준할 경우).

Seek(탐색)/Track(트랙)

- 한번 누르면 트랙 하나를 건너뛴니다.
- 길게 누르면 트랙을 빨리 검색합니다.

Tune(채널 조정)/MP3

iPod에 영향을 주지 않습니다.



iPod/AUX

- iPod를 재생 장치로 선택합니다.
- 사용자 설명서에 설명된 대로 CD 체인저의 AUX 입력 잭 사이를 상호 전환합니다.

Play(재생)/Pause(일시 중지)

- iPod 재생을 일시 중지하거나 재개합니다.

Play Mode(재생 모드)





- 길게 누르면 iPod 도크 볼륨이 최대로 재설정됩니다.
- 감광되었을 때 대부분의 iPod에 불을 켭니다.

iPod® 도킹

1. Apple® iPod® 범용 도크 포장에서 iPod에 맞는 도크 어댑터를 선택합니다. 또는 iPod와 함께 제공된 것을 사용합니다.
2. 어댑터를 도크의 구멍에 끼웁니다.
3. iPod를 도크에 바르게 놓고 단단히 밀착되었는지 확인합니다. iPod가 일시 중지 상태로 켜지고 필요에 따라 충전이 시작됩니다. 일시 중지된 iPod가 자동으로 꺼지더라도 충전은 계속됩니다.

iPod 재생

리모콘의 신호가 도크 전면의 IR 센서에 미치도록 조준해야 합니다. 그런 후 버튼을 다음과 같이 사용할 수 있습니다.

-  을 누르면 시스템이 켜지고 iPod 재생이 시작됩니다.
-  을 누르면 iPod 재생이 일시 중지되거나 재개됩니다.
-  을 한번 누르면 뒤로 또는 앞으로 한 트랙을 건너뛸니다. 길게 누르면 트랙이 검색됩니다.
-  을 눌러 사운드 볼륨을 조절합니다.
-  iPod 클릭휠을 사용하여 볼륨을 조절하지 마십시오.



참고: Wave® 시스템은 가장 큰 볼륨 상태의 iPod 세트에서 새 리모콘으로 볼륨 조절이 가능하도록 설계되었습니다.

- 도크에 리모콘을 조준하여  을 한번 눌러 iPod를 끄면 두 제품 모두 꺼집니다. 또는 다른 장치 버튼(AM, FM 또는 CD)을 누르면 iPod를 끄고 해당 장치를 청취할 수 있습니다.

참고: 리모콘을 올바르게 조준하더라도 리모콘 신호가 2초 동안 지속되어야 iPod가 꺼집니다.

문제 해결

문제

리모콘이 iPod®를 조작하지 못합니다.

iPod가 켜지지 않아야 할 때 켜집니다.

iPod가 다른 음악을 재생할 때 볼륨이 변합니다.

iPod의 볼륨이 다른 시스템 장치의 볼륨에 비해 지나치게 낮습니다.

iPod가 CD 체인저에 연결되어 있고 켜져 있으나 재생되지 않습니다.

도킹한 iPod에 헤드폰을 끼웠는데도 Bose® 시스템 스피커에서 재생음이 들립니다.



해결 방법

 을 눌러 iPod® 작동 모드를 재설정합니다.

Play / Pause

그런 후  을 누르면 재생을 재개할 수 있습니다.

시스템이 꺼져 있거나 다른 장치를 재생할 경우

 을 누릅니다. 그리고  또는 다른 장치 버튼 (FM, AM 또는 CD)을 누릅니다.

리모콘을 올바르게 조준했다면 iPod가 2초 이내에 꺼져야 합니다.

새 리모콘으로 해당 음악의 볼륨을 설정합니다. 음악의 녹음 품질이 변하면 재생 볼륨이 일정치 않게 됩니다.

 을 길게 눌러 iPod를 최대 볼륨으로 복원합니다.

이 문제는 iPod가 도크에 있을 때 클릭휠을 사용하여 볼륨을 조절하여 발생할 수 있습니다.

도크의 오디오 케이블이 체인저의 INPUT AUX 1에 연결되어 있는지 확인합니다.

 을 누르고 AUX 1이 CD 체인저 디스플레이에 나타나는지 확인합니다.

Play / Pause

그런 후  을 눌러야 할 수 있습니다.

헤드폰을 Acoustic Wave® 뮤직 시스템 II의 미니 잭에 연결합니다. 그러면 시스템이 조용해지고 재생음이 헤드폰을 통해서만 들립니다.

배터리 교체

리모콘 배터리를 교체하려면 Duracell, Eveready, Energizer, Maxell, Toshiba 또는 Shun Wo CR2032 또는 DL2032, 3 볼트 리튬 배터리를 사용하십시오. 배터리의 + 극을 배터리 트레이의 + 기호에 맞추십시오. 자세한 내용은 Bose® 시스템 사용자 안내서를 참조하십시오.

제한 보증

Bose 제품의 제한 보증 정보는 Acoustic Wave® 뮤직 시스템 II의 사용자 안내서를 참조하십시오. iPod® 도크에 해당하는 보증 정보는 도크의 포장에 제공된 Apple® 사용자 설명서를 참조하십시오.

安全信息

请阅读本用户指南

请务必认真遵守本用户指南中的指示。它有助于您正确安装和操作本系统，享用它的一切先进功能。请保存本用户指南留作以后参考。

警告： 为减少着火或电击的危险，请勿使本产品受雨淋或受潮。

警告： 本设备不得受液体淋溅或喷洒，不得将装有液体的物体（如花瓶等）置于本设备上。切勿让液体溅入系统的任何部分，就像对待所有的电子产品一样。液体可能导致故障和/或火灾。

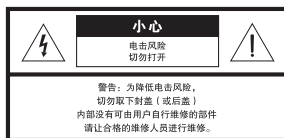
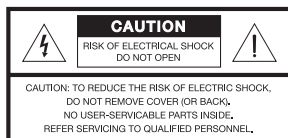

等边三角形内带有箭头的电闪标志警示用户，该系统内存在未绝缘的危险电压，它可能足以构成电击危险。



系统上标示的等边三角形内的感叹号标志旨在警示用户，本用户指南中有相应的重要操作和维护说明。

B 类放射

本 B 类数字设备满足《加拿大干扰源设备规范》(Canadian Interference-Causing Equipment Regulations) 中的所有要求（仅限加拿大地区）。

警告： 请将遥控电池置于儿童触及不到的地方。如果处理不当，电池可能导致着火或化学灼伤。请勿对其充电、拆解、加热到 100° C (212° F) 以上或焚化。请及时处理废旧电池。更换电池时必须使用正确的类型和型号。

警告： 如果电池更换不当，可能导致爆炸的危险。更换电池只能使用 Duracell、Eveready、Energizer、Maxell、Toshiba 或 Shun Wo CR2032 或 DL2032 等 3 伏锂电池。

警告： 请勿将任何明火火源（如点燃的蜡烛）置于本设备上。

小心： 不要改装本系统或配件。未经授权的改装可能会对安全性、法规符合性和系统性能造成负面影响。

小心： Bose 建议在所有电子设备上使用安全机构认可的（即 UL、ETL）高品质电涌抑制器。



请遵照当地规定，正确处理废弃电池。请勿将其焚化。

CE 本产品符合 EMC 官方指令 89/336/EEC 和低压产品官方指令 73/23/EEC。您可以从 www.bose.com/static/compliance/index.html 找到完整的符合声明。

- 🎵 **注意：**如果是通过电源插头或设备耦合器切断设备电源，那么切断电源的设备应当可以迅速恢复工作。
- 🎵 **注意：**必须在室内使用本产品。在室外，旅游汽车或船舶上使用本产品均不符合本产品的的设计或测试初衷。
- 🎵 **注意：**本产品只能使用所提供的电源。

附加安全信息

请参阅装运纸箱中随附的**重要安全性指示表**（仅限北美）。

配套产品

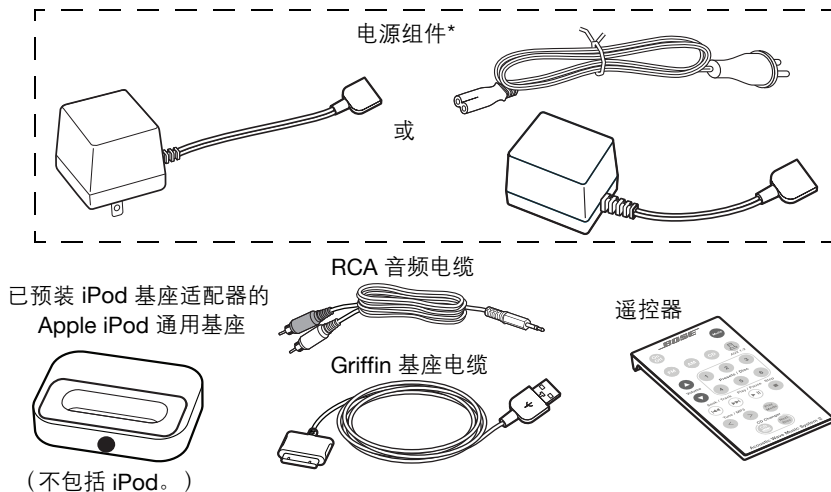

*您所在地区适合的电压：美国/加拿大 120V；欧洲/澳洲 220-240V；日本 100V

兼容性

此套产品专为与右图所示的以触摸式操控盘控件为特征的 iPods 协同工作而设计。



使用 ACOUSTIC WAVE 连接套件

建议的摆放方式

建议您将基座放在 Bose 系统右侧，以使 iPod 对 FM 或 AM 接收效果的影响最小。消除干扰的较好方法是收听收音机时确保关闭 iPod。新遥控器设计成在选择 FM/AM 来源时关闭 iPod。

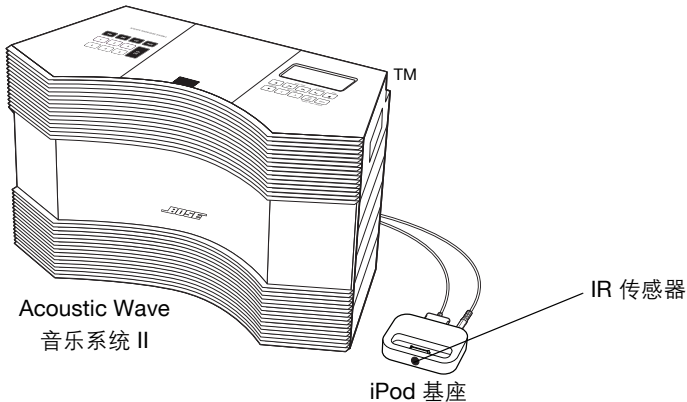

确保能够看到 iPod 基座前部的 IR 传感器。

连接两个产品

将任一产品插入电源插座前，请务必完成所有其它连接。

如图所示连接产品。

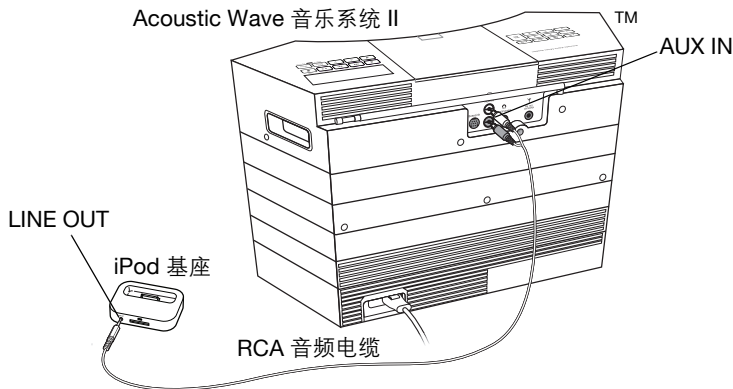

带有 CD 自动换盘装置的
Acoustic Wave 音乐系统 II

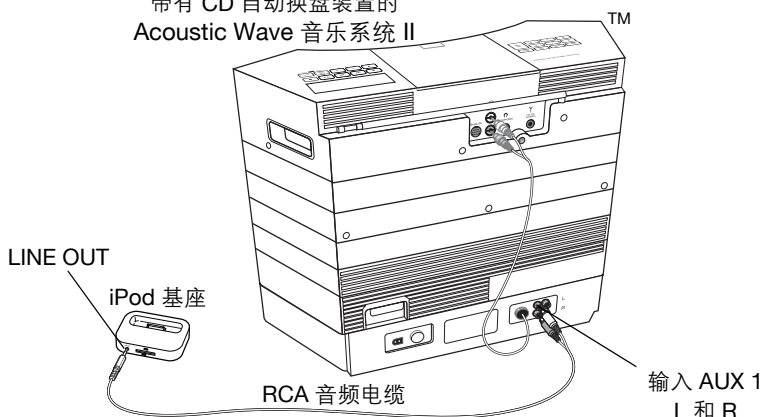

注意： CD 自动换盘装置有两个 AUX 输入插孔。请务必将 iPod 连接到输入 AUX 1（并将任何其它辅助设备移至输入 AUX 2）。随后播放 iPod 时，AUX 1 会显示在 CD 自动换盘装置的显示面板上。

如果 AUX 2 显示在显示屏上，请按遥控器上的 iPod 按钮。然后需要按 Play（播放）/ Pause（暂停）按钮才能收听 iPod 播放的曲目。

将基座连接到电源

1. 将基座电缆的较大端连接到基座。
2. 将另一端连接到电源组件的较短电缆。
3. 将电源组件插入交流电源插座中。

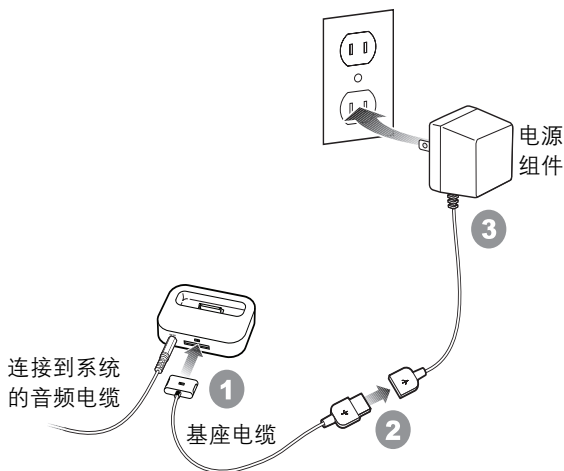

控制 iPod 和 Bose 系统

建议您用此新遥控器（如下所示）替换与 Bose 系统一起提供的遥控器。然后将新遥控器作为专用遥控器（不是使用 Acoustic Wave 系统 II 上的按钮），以使 iPod 和系统达到预期播放效果。

某些遥控命令的作用取决于正在使用哪个音频来源 (FM/AM/CD/iPod) 进行播放。如果用遥控器不能实现预期操作，请按适用于该音频来源的按钮重置预期的操作模式。

多数遥控按钮在 Bose 系统用户指南中进行了介绍。下面帮助您辨识一些具有附加功能的遥控按钮。

On-Off (开-关)

关闭 iPod (将遥控器正确对准 2 秒钟)。

CD

- 选择 Acoustic Wave 音乐系统 II CD 源。
- 关闭 iPod (将遥控器正确对准 2 秒钟)。

FM 或 AM

- 选择 FM 或 AM 源。
- 关闭 iPod (将遥控器正确对准 2 秒钟)。

Seek (搜索)/Track (曲目)

- 按一次便跳过一个曲目。
- 按住此按钮，可以在一个曲目内快速扫描。

Tune (调谐)/MP3

不影响 iPod。

iPod/AUX

- 将 iPod 选为源。
- 如 CD 自动换盘装置的用户指南中所述，在其上的 AUX 输入插孔间切换。

Play (播放)/Pause (暂停)

- 暂停或恢复 iPod 播放。

Play Mode (播放模式)

- 按住可将 iPod 底座重新设定为最大音量。
- 当 iPod 光线昏暗时，将其大部分点亮。





通过基座连接 iPod

1. 在 Apple iPod 通用基座包装箱中，挑选用于 iPod 的基座适配器。或使用 iPod 随附的适配器。
2. 将适配器插入基座的孔中。
3. 将 iPod 稳固地置于基座中并确保其牢固就位。这样可使 iPod 在暂停状态下接通电源并根据需要开始充电。即使处于暂停状态下的 iPod 自动关闭，也会继续充电。

播放 iPod

请务必对准遥控器以便其信号到达基座前部的 IR 传感器。然后可按以下方式使用这些按钮：

- 按  接通系统电源并开始 iPod 播放。

- 按  暂停或恢复 iPod 播放。

- 按  一次向后或向前跳过一个曲目。
按住此按钮可以在一个曲目内扫描。

- 按  Volume 可调整音量。请勿使用 iPod 触摸式操控盘调整音量。



注意：按其设计，Wave 系统可与全音量 iPod 装置协同工作，并使用新的遥控器调整音量。

- 按  一次可将两个设备关闭，将遥控器对准基座直到 iPod 关闭。或按其它源按钮（AM、FM 或 CD）关闭 iPod 并收听用该源播放的曲目。

注意：即使将遥控器正确对准，iPod 也需要 2 秒的时间接收来自遥控器的信号，然后才会关闭。

故障诊断

问题

措施

遥控器不能控制 iPod。

按  重置 iPod 的操作模式。

Play / Pause

然后需要按  恢复播放。

当 iPod 不应处于打开状态时打开。

如果系统已关闭或正在播放其它源，请按 。

然后按  或其它源按钮（FM、AM 或 CD）。

将遥控器正确对准时，iPod 应在 2 秒内关闭。

iPod 播放不同歌曲时音量会发生变化。

用新遥控器为特定歌曲将音量设定为首选音量大小。歌曲录制的质量不尽相同，所以导致播放时的音量不一致。

iPod 的音量较其它系统的音量小得多。

按住  可使 iPod 恢复为其最大音量。

此问题可能是因为触摸式操控盘在其处于基座中时调整 iPod 的音量所致。

已将 iPod 连接到 CD 自动换盘装置并已接通电源但不能播放。

确保将基座的音频电缆连接到自动换盘装置上的输入 AUX 1。

按  并检查 AUX 1 是否显示在 CD 自动换盘装置的显示屏上。

Play / Pause

然后需要按 。

即使耳机插入基座中的 iPod，Bose 系统扬声器也会播放。

将耳机连接到 Acoustic Wave 音乐系统 II 的迷你插座。这样可使系统静音，仅通过耳机播放声音。

更换电池

如需更换遥控器电池，请使用 Duracell、Eveready、Energizer、Maxell、Toshiba 或 Shun Wo CR2032 或 DL2032 3 伏锂电池。请务必将电池的 + 极对准电池舱内的 + 符号。请参阅 Bose 系统用户指南，了解详细信息。

有限质保

有关 Bose 产品有限质保信息，请参阅 Acoustic Wave 音乐系统 II 的用户手册。有关 iPod 基座具体的质保信息，请参阅基座包装箱中随附的 Apple 文档。

استخدام طقم Acoustic Wave® CONNECT

استبدال البطارية

لاستبدال بطارية الريموت كمنترول، استخدم بطارية ليثيوم ٣ فولت من نوع دوراسيل Duracell أو إيفريدي Eveready أو إنرجايزر Energizer أو ماكسيل Maxell أو توشيبا Toshiba أو شون وو Shun Wo CR2032 أو DL2032. تأكد من مطابقة القطب + مع الرمز + في درج البطارية. لمزيد من المعلومات، راجع دليل مالك نظام Bose®.

الضمان المحدود

للاطلاع على معلومات الضمان المحدود لمنتج Bose، يرجى الرجوع إلى دليل مالك نظام Acoustic Wave® الموسيقي II. للاطلاع على معلومات ضمان محطة iPod® معينة، يرجى الرجوع إلى وثائق Apple® الموجودة في العلبة الكرتونية مع المحطة.

استخدام طقم Acoustic Wave® Connect

استكشاف الأعطال وإصلاحها

المشكلة	الحل
لا يتحكم الريموت في جهاز iPod®.	اضغط على  لإعادة ضبط وضع تشغيل iPod®. وقد تحتاج عندئذ للضغط على  لاستئناف التشغيل.
يعمل iPod عندما يفترض أن لا يعمل.	اضغط على  عندما يكون النظام متوقفاً أو عندما تقوم بتشغيل مصدر آخر. ثم اضغط على  أو على زر مصدر آخر (AM أو FM أو CD). يتوقف تشغيل iPod خلال ثائيتين مع توجيه الريموت بشكل صحيح.
يختلف مستوى الصوت عندما يقوم جهاز iPod بتشغيل أغاني مختلفة.	استخدم الريموت الجديد لضبط مستوى الصوت على المستوى المفضل لأغنية معينة. تختلف جودة تسجيل الأغاني مما يؤدي إلى مستويات صوت غير متسقة عند التشغيل.
يكون مستوى صوت جهاز iPod أقل بكثير من مستوى صوت مصادر النظام الأخرى.	اضغط على  مع الاستمرار في الضغط لإعادة iPod إلى الصوت الكامل. قد تحدث هذه المشكلة بسبب استخدام عجلة النقر لضبط مستوى صوت جهاز iPod أثناء وجوده في المحطة.
تم توصيل iPod بجهاز تغيير أقرص CD وهو في وضع التشغيل لكنه لا يعمل.	تأكد من توصيل كبل الصوت القادم من المحطة بمقبس 1 INPUT AUX في جهاز تغيير الأقرص.
	اضغط على  وتأكد من ظهور 1 AUX على شاشة جهاز تغيير أقرص CD. وقد تحتاج عندئذ للضغط على  .
تعمل سماعات نظام Bose® حتى عند توصيل سماعات الرأس في جهاز iPod الموضوع في المحطة.	قم بتوصيل سماعات الرأس في المقبس الصغير الموجود في نظام Acoustic Wave® الموسيقي II. وهذا يؤدي إلى إسكات النظام بحيث يعمل الصوت من خلال سماعات الرأس فقط.

استخدام طقم Acoustic Wave® Connect

إرساء جهاز iPod®

- ١- اختر مهائئ المحطة المصمم لجهاز iPod الخاص بك من اللعبة الكرتونية لمحطة iPod® Apple العامة. أو استخدم المهائئ المرفق مع جهاز iPod الخاص بك.
- ٢- أدخل المهائئ في تجويف المحطة.
- ٣- ضع جهاز iPod في المحطة جيداً وتأكد من ثباته في موضعه. وهذا يؤدي إلى تشغيل iPod في حالة توقف مؤقت وبدء الشحن حسب الحاجة. وحتى عند إيقاف تشغيل iPod المتوقف مؤقتاً تلقائياً، فسوف يستمر في الشحن.

تشغيل iPod

تأكد من توجيه الريموت بحيث تصل إشاراته إلى جهاز استشعار الأشعة تحت الحمراء (IR) الموجود في مقدمة المحطة. ثم استخدم هذه الأزرار كما يلي:

- اضغط على  لتشغيل النظام وبدء تشغيل iPod.

- اضغط على  للتوقف المؤقت أو استئناف تشغيل iPod.

- اضغط على  مرة واحدة لتخطي مساراً واحداً للأمام أو الخلف. اضغط مع الاستمرار في الضغط للبحث خلال أحد المسارات.

- اضغط على  لضبط مستوى الصوت. لا تستخدم عجلة النقر الخاصة بجهاز iPod لضبط مستوى الصوت.



ملاحظة: تم تصميم نظام Wave® للعمل مع جهاز iPod مضبوطاً على الصوت الكامل ولضبط مستوى الصوت باستخدام الريموت الجديد.

- اضغط على  مرة واحدة لإيقاف تشغيل كلا المنتجين مع توجيه الريموت ناحية المحطة إلى أن يتم إيقاف تشغيل iPod. أو اضغط على زر مصدر آخر (AM أو FM أو CD) لإيقاف تشغيل iPod والاستماع إلى ذلك المصدر.

ملاحظة: ويتطلب جهاز iPod إشارة لمدة ثابنتين من الريموت قبل إيقاف التشغيل وذلك حتى مع توجيه الريموت بشكل صحيح.

استخدام طقم ACOUSTIC WAVE® CONNECT

التحكم في جهاز iPod® ونظام Bose®

نوصي باستبدال جهاز الريموت الذي جاء مع نظام Bose® بهذا الريموت الجديد (المبين أدناه). ثم استخدم الريموت الجديد وحده (وليس الأزرار الموجودة في نظام Acoustic Wave® II) وذلك حتى يعمل جهاز iPod® والنظام كما ينبغي.

يتوقف تأثير بعض أوامر الريموت على المصدر الذي يتم تشغيله (FM/AM/CD/iPod). وإذا لم يعمل الريموت كما تتوقع، اضغط زر ذلك المصدر لإعادة تعيين وضع التشغيل المقصود.

ومعظم الأزرار مبيّنة في دليل مالك نظام Bose، ومحدد أدناه أزرار الريموت ذات الخصائص الإضافية.

On-Off (تشغيل - إيقاف)

يوقف تشغيل iPod (مع توجيه الريموت بشكل سليم لمدة ثانيتين).

AM أو FM

يحدد مصدر AM أو FM. يوقف تشغيل iPod (مع توجيه الريموت بشكل سليم لمدة ثانيتين).

Seek/Track (بحث/مسار)

يتم بضغط واحدة تخطى مساراً واحداً. اضغط مع الاستمرار في الضغط للبحث بسرعة خلال أحد المسارات.

Tune/MP3

لا يؤثر على جهاز iPod.



CD

يحدد مصدر القرص CD لنظام Acoustic Wave® الموسيقي II. يوقف تشغيل iPod (مع توجيه الريموت بشكل سليم لمدة ثانيتين).

iPod/AUX

يقوم بتحديد iPod كمصدر. يقوم بالتبديل بين مقاييس AUX الموجودة في جهاز تغيير أقرص CD كما هو مبين في دليل المالك الخاص به.

Play/Pause (تشغيل/إيقاف مؤقت)

يوقف مؤقتاً أو يستأنف تشغيل iPod.

Play Mode (وضع التشغيل)

يؤدي الضغط مع الاستمرار إلى إعادة ضبط محطة iPod على وضع الصوت الكامل. يضيء معظم أجهزة iPod عندما تكون معتمدة.

استخدام طقم Acoustic Wave® CONNECT

المكان الموصى به لوضع المحطة

نحن نوصي بوضع المحطة على يمين نظام Bose® حتى يكون تأثير جهاز iPod® على استقبال FM أو AM أقل ما يمكن. وهناك طريقة أفضل لإزالة التداخل هي إيقاف تشغيل جهاز iPod عند الاستماع إلى الراديو. جهاز الريموت كنترول الجديد مصمم لإيقاف تشغيل جهاز iPod عند اختيار المصدر FM/AM.

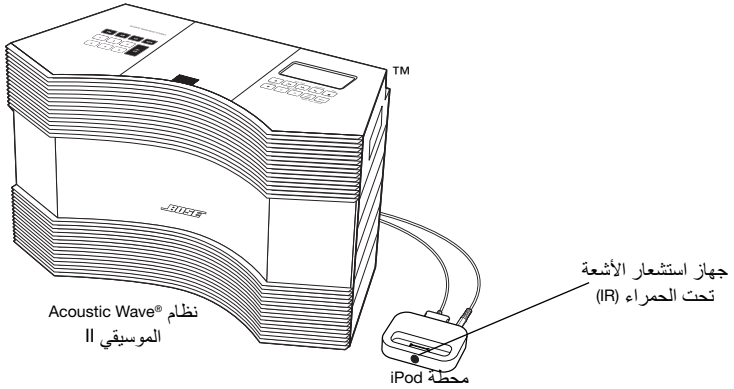

تأكد من أن جهاز استشعار الأشعة تحت الحمراء (IR) الموجود على مقدمة محطة iPod مرئياً.

توصيل المنتجين

يرجى التأكد من جميع التوصيلات الأخرى قبل توصيل أي من المنتجين بمأخذ كهربائي. قم بعمل توصيلات المنتجات كما هو مبين.

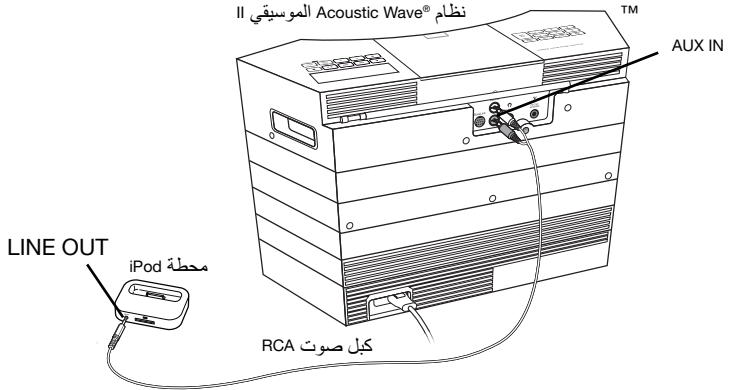

معلومات السلامة

يرجى التخلص من البطاريات المستخدمة بطريقة سليمة، وإتباع جميع القوانين المحلية بهذا الخصوص. لا تقم بحرق البطاريات.

يتوافق هذا المنتج مع توجيه التوافقية الكهرومغناطيسية EMC Directive 89/336/EEC وتوجيه 73/23/EEC الخاص بالجهد الكهربائي المنخفض. ويمكن العثور على البيان الكامل للتطبيق في موقع: www.bose.com/static/compliance/index.html

ملاحظة: يجب الإبقاء على مثل هذا الجهاز في وضع القابلية للتشغيل عند استخدام قابس التغذية الكهربائية أو وصلة الجهاز كجهاز فصل.

ملاحظة: يجب استخدام هذا المنتج في الأماكن المغلقة فقط، حيث أنه لم يُصمم أو يختبر للاستخدام في الأماكن المفتوحة أو في السيارات الترفيهية أو القوارب.

ملاحظة: يجب عدم استخدام هذا المنتج سوى مع وحدة التغذية الكهربائية المرفقة معه فقط.

معلومات إضافية عن السلامة

انظر التعليمات الإضافية في ورقة تعليمات السلامة الهامة (أمريكا الشمالية فقط) الموجودة في صندوق الشحن.

محتويات الطقم

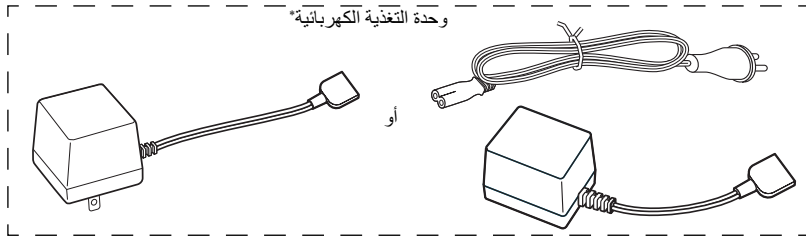

محطة Apple® iPod®
عامة مع تركيب مهائلي
محطة iPod



(جهاز iPod غير مضمن.)

كبل صوت RCA



كبل موصل محطة Griffin



جهاز ريموت كنترول



* المناسب لمنطقتك: الولايات المتحدة/كندا ١٢٠ فولت، الاتحاد الأوروبي/الاتحاد الأفريقي ٢٢٠-٢٤٠ فولت، اليابان ١٠٠ فولت.

التوافقية

هذا الطقم مصمم للعمل على وجه التحديد مع أجهزة iPod التي تتميز بالتحكم بعجلة النقر، والمبين جهة اليسار.



معلومات السلامة

يرجى قراءة دليل المالك هذا

يرجى تخصيص الوقت الكافي لإتباع التعليمات الموجودة في دليل المالك هذا بعناية. وسوف يساعدك هذا الدليل على إعداد وتشغيل النظام بشكل سليم والاستمتاع بكل خصائصه المتقدمة. ويرجى الاحتفاظ بهذا الدليل للرجوع إليه مستقبلاً.

تحذير: لتقليل مخاطر الحريق أو الصدمة الكهربائية، يجب عدم تعريض المنتج للمطر أو الرطوبة.

تحذير: يجب ألا يتم تعريض الجهاز إلى قطرات السوائل المتساقطة أو المتناثرة، كما يجب عدم وضع الأوعية الممتلئة بالسوائل، مثل أنية الزهور، على الجهاز. وكما هو الحال مع أية منتجات إلكترونية، احرص على عدم سكب السوائل داخل أي جزء من النظام. فالسوائل قد تؤدي إلى تعطل الجهاز و/أو التعرض لخطر الحريق.

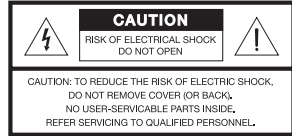

يقوم المثلث متساوي الأضلاع الذي يوجد بداخله رسم على شكل وميض برق ورأس سهم بتنبية المستخدم بوجود فولتية خطيرة غير معزولة داخل علبة الجهاز قد تكون من الكبر بحيث قد تتسبب في صدمة كهربائية.



وتقوم علامة التعجب الموجودة داخل مثلث متساوي الأضلاع، كما هو مبين على النظام، بتنبية المستخدم إلى وجود تعليمات تشغيل وصيانة هامة في دليل المالك هذا.



الإنبيعاتات من الفئة B

يتوافق هذا الجهاز الرقمي من الفئة B مع جميع متطلبات اللوائح التنظيمية الكندية للأجهزة المسببة للتداخل (كندا فقط).

تحذير: قم بجعل بطارية جهاز الريموت كنترول بعيدة عن الأطفال. فقد تتسبب في حريق أو احتراق بمواد كيميائية عند سوء الاستخدام. ويجب عدم إعادة شحن البطارية أو فكها أو تسخينها فوق ١٠٠ درجة مئوية (٢١٢ درجة فهرنهايت) أو حرقها. ويجب التخلص من البطاريات المستخدمة على الفور. ولا تستبدل البطارية إلا ببطارية من النوع ورقم الطراز الصحيح فقط.

تحذير: يوجد خطر انفجار إذا تم وضع البطارية بطريقة غير صحيحة. استبدل البطارية المستخدمة ببطارية ليثيوم أخرى ٣ فولت من نوع دوراسيل Duracell أو إيفريدي Eveready أو إنرجايزر Energizer أو ماكسيل Maxell أو توشيبا Toshiba أو شون وو Shun Wo CR2032 أو DL2032.

تحذير: يجب عدم وضع أية مصادر للهب المكشوف، مثل الشموع المشتعلة، فوق الجهاز.

تنبيه: ولا تقم بإجراء أية تعديلات على النظام أو الملحقات. حيث أن التعديلات غير المصرح بها قد تخل بالسلامة والالتزام بالقواعد التنظيمية وبأداء النظام.

تنبيه: توصي شركة Bose باستخدام كاتم تذبذبات تيار عالي الجودة معتمد من وكالة للسلامة (مثل UL أو ETL) في جميع الأجهزة الإلكترونية.

BOSE CORPORATION

USA Customer Support

Bose Corporation, The Mountain
Framingham, MA 01701-9168
1-800-367-4008

Canada Customer Support

Bose Ltd., 1-35 East Beaver Creek
Rd.
Richmond Hill, Ontario L4B 1B3
1-800-465-2673

European Office

Bose Products B.V., Nijverheidstraat 8
1135 GE Edam, Nederland
TEL 0299-390111
FAX 0299-390114

Australia

Bose Pty Limited,
Unit 3, 2 Holker Street,
Newington NSW, 2127
TEL +61 (0)2 8737 9999
FAX +61 (0)2 8737 9924

Deutschland

Postfach 1468
48504 Nordhorn
TEL 05921 3030 123
FAX 05921-724250

Bose AG
Hauptstraße 134
CH-4450 Sissach
TEL 061 975 77 33
FAX 061 975 77 44

Bose Ges.m.b.H
Wienerbergstraße 7
A-1100 Wien
TEL 01 604 043 40
FAX 01 604 043 423

United Kingdom Customer Support

Freepost EX 151
Exeter EX1 1ZY
TEL 0800 614 293
FAX 0870 240 2013

France

Bose S.A.S
12 rue de Témara
F-78100 ST. GERMAIN-EN-LAYE
France
TEL 0820 820 995
FAX 01 30 61 63 88

Poland

Bose Sp. z o.o.
ul. Woloska 12
02-675 Warszawa, Poland
TEL (48-22) 852-2928
FAX (48-22) 852-2927

Nederland

Bose B.V., Nijverheidstraat 8
1135 GE Edam, Nederland
TEL 0299-390111
FAX 0299-390114

Bose China

Bose Electronics (Shanghai Co., Ltd)
2203-2205 22F, West Gate Tower
1038 West Nanjing Road
MeiLongzhen Plaza
Shanghai 200041,
Peoples Republic of China
TEL 86 21 62713800

Bose Hong Kong

Bose Limited
Suite 2410-11 Shell Tower
Times Square
1 Matheson Street
Causeway Bay, Hong Kong
TEL 852 2110 3330

Bose Taiwan

Worldwide House
Room 905, Floor 9
131 Min Sheng East Road
Section 3
Taipei, Taiwan
TEL 886 2 2514 7676

Bose India

Bose Corporation India Private
Limited
4th Floor, Shriram Bhartiya Kala
Kendra
1 Copernicus Marg
New Delhi 110 001, India
TEL 91 11 2307 3825 / 26 /27
India Toll Free: 1600 11 2673
Website: www.boseindia.com

Atlas Hi-Fi Pte. Ltd.

68 Orchard Road
#03-19/21 Plaza Singapura
Singapore 238839,
Republic of Singapore
TEL 65-6-339-0966

The Asavasopon Co. Ltd.

50-52 Siphya Road
Mahaprudtharam, Bangrak
Bangkok 10500,
Thailand
TEL 66-2-234-6467

PT Audio Pratama

JL. Lodan Raya No. 1
Block CO/CN
Jakarta 14430,
Indonesia
TEL 62-21-659-8719

CSI Corporation

Seki Building
23, 2-Ga Namsan-Dong
Joong-Gu
Seoul 100-042,
South Korea
TEL 82-2-344-635-114

Eleksis Marketing Corporation

269 Connecticut Street
Greenhills East
Mandaluyong City
Metro Manila 1550,
Philippines
TEL 63-2-724-9566

G&M International LLC

P.O. Box 1229
Dubai, United Arab Emirates
TEL 971-4-2669-000

Sound Imports

Shop 40
The Mall of Rosebank
Cradock Avenue
Rosebank 2196,
South Africa
TEL 27-11-880-1933

World Wide Web

www.bose.com



298980

BOSE[®]
Better sound through research[®]

©2006 Bose Corporation, The Mountain,
Framingham, MA 01701-9168 USA
AM298980 Rev 00