



This PDF includes both the English and the French versions of this document.

Ce PDF inclut les versions anglaises et françaises de ce document.

# LIFESTYLE<sup>®</sup> RoomMate<sup>®</sup>

POWERED SPEAKER SYSTEM



Owner's Guide





# SAFETY INFORMATION

## Please read this owner's guide

Please take the time to follow the instructions in this owner's guide carefully. It will help you set up and operate your system properly and enjoy all of its advanced features. Please save this owner's guide for future reference.

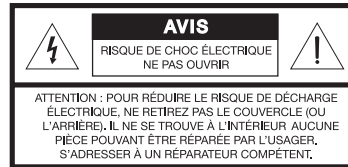
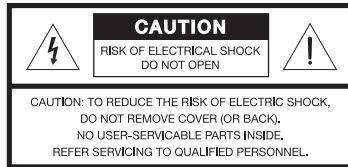
-  **WARNING:** To reduce the risk of fire or electrical shock, do not expose the product to rain or moisture.
-  **WARNING:** The apparatus shall not be exposed to dripping or splashing, and objects filled with liquids, such as vases, shall not be placed on the apparatus. As with any electronic product, use care not to spill liquids into any part of the system. Liquids can cause a failure and/or a fire hazard.
-  **WARNING:** No naked flame sources, such as lighted candles, should be placed on the apparatus.



 The lightning flash with arrowhead symbol, within an equilateral triangle, alerts the user to the presence of uninsulated dangerous voltage within the system enclosure that may be of sufficient magnitude to constitute a risk of electric shock.

 The exclamation point within an equilateral triangle alerts the user to the presence of important operating and maintenance instructions in this owner's guide.

### Notes:

- The product label is located on the bottom of the product.
- This product is intended to be used only with the power supply provided.
- Where the mains plug is used as the disconnect device, such disconnect device shall remain readily operable.
- This product must be used indoors. It is neither designed or tested for use outdoors, in recreation vehicles, or on boats.
- Unauthorized modification of the radio remote control could void the user's authority to operate this equipment.

 The RoomMate® powered speaker conforms to the EMC directive 89/336/EEC and to the Low Voltage Directive 73/23/EEC. The PERSONAL® music center II conforms to the RTTE Directive 99/5/EC (R+TTED). The complete Declarations of Conformity can be found on [www.bose.com](http://www.bose.com).



**Please dispose of used batteries properly,** following any local regulations. Do not incinerate.

### Additional safety information

See the additional instructions on the **Important Safety Instructions** sheet (North America only) enclosed in the shipping carton.

<b>INTRODUCING THE ROOMMATE® POWERED SPEAKER</b> .....	<b>5</b>
Before you begin .....	5
Unpacking .....	5
Rear panel features .....	6
Front panel mute switch .....	6
<b>SETUP</b> .....	<b>7</b>
Connecting the speaker to your LIFESTYLE® system .....	7
Making the power connections .....	8
Installing batteries in the PERSONAL® music center II .....	9
Adding an external audio source .....	10
Changing the room code for your RoomMate® speaker system .....	11
<b>USING THE PERSONAL® MUSIC CENTER II</b> .....	<b>12</b>
Your control options .....	12
Confirm that current settings are right .....	12
Basic controls .....	13
Getting to what you want .....	13
What appears on the display .....	14
What you can do in the source display .....	14
Display symbols .....	15
Setup button: use as needed .....	15
Buttons to use while you listen .....	16
Adjustable features of the PERSONAL® music center II .....	17
To change settings for a feature .....	17
The importance of room codes .....	18
When to change the room code .....	19
Why would you change the house code? .....	19
Audio streams multiply your options .....	20

**LISTENING TO YOUR LIFESTYLE® SYSTEM . . . . . 21**

- Performance at your command . . . . . 21
- Playing stored music . . . . . 21
- Searching the library of stored music . . . . . 23
- Using the radio . . . . . 24
- Playing a CD . . . . . 26
- Playing a DVD or VCD . . . . . 27
- Listening to other sources . . . . . 29
- Listening to Your Local Source . . . . . 29

**CARE AND MAINTENANCE . . . . . 30**

- Troubleshooting . . . . . 30
- Cleaning . . . . . 31
- Contacting customer service . . . . . 31
- Limited warranty . . . . . 31
- Technical information . . . . . 31

**For your records**

Please record the serial numbers of your RoomMate® speaker and PERSONAL® music center II here and on your Product Registration Card. This provides easy access to this information if you ever need to contact Bose® Customer Service.

RoomMate® speaker serial number: \_\_\_\_\_

PERSONAL® music center II serial number: \_\_\_\_\_

Dealer name: \_\_\_\_\_

Dealer phone: \_\_\_\_\_ Purchase date: \_\_\_\_\_

Be sure to fill out your Product Registration Card and mail it to Bose. Failure to do so does not affect your limited warranty. Please keep your sales receipt and product registration together with this owner's guide.

# INTRODUCING THE ROOMMATE® POWERED SPEAKER

## Before you begin

Thank you for purchasing a LIFESTYLE® RoomMate® powered speaker system, a small speaker system that delivers surprisingly great sound. This speaker system provides a simple and elegant solution for enjoying the sound from your LIFESTYLE® home entertainment system in your living room, kitchen, bedroom or any other room in your home.

This product works with LIFESTYLE® 48, 38, 28 Series II and 18 Series II DVD home entertainment systems.

An AUX IN jack on the rear panel allows you to listen to an external audio device through this remarkable speaker, even if it is disconnected from your home entertainment system.

## Unpacking

Check the carton for all of the parts shown in Figure 1 and save the carton and packing materials. The original packing materials provide the safest way to transport this product.

If any part of the product appears to be damaged, do not attempt to use it. Contact your authorized Bose dealer immediately or call Bose Customer Service. Refer to the address list enclosed in the carton for phone numbers.

**Figure 1**

Carton contents

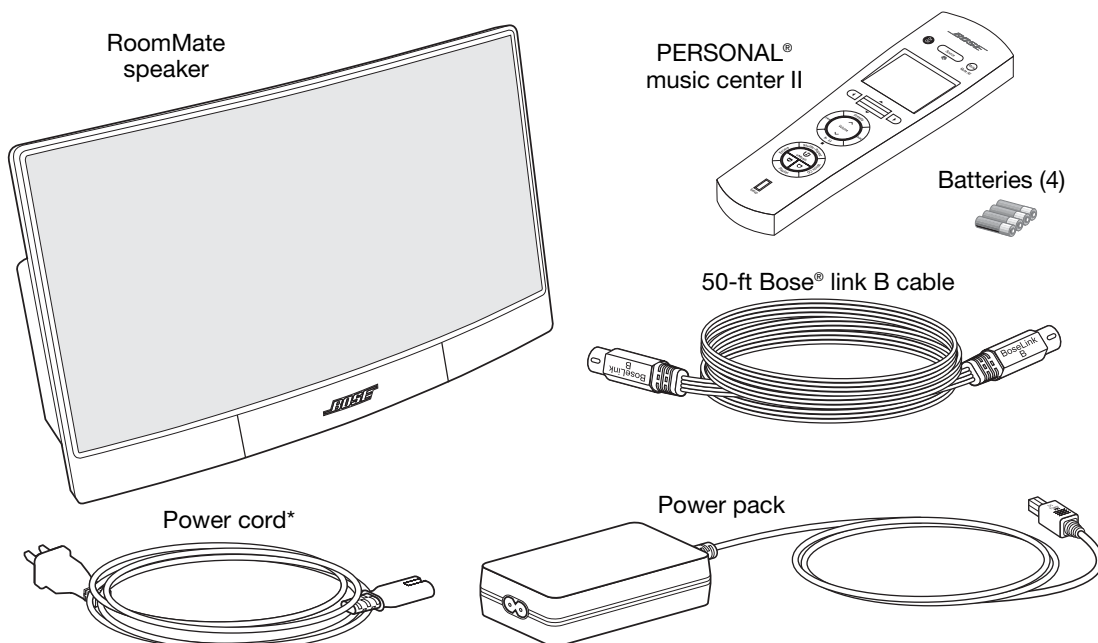

\* The appropriate power cord for your region is provided.

🎵 **Note:** Now is a good time to find the serial number on the bottom of your RoomMate speaker and record it on page 4.

INTRODUCING THE ROOMMATE® POWERED SPEAKER

### Rear panel features

The rear panel provides a power connector, audio input connectors, and room code switches.

**Figure 2**

*RoomMate® speaker rear panel*

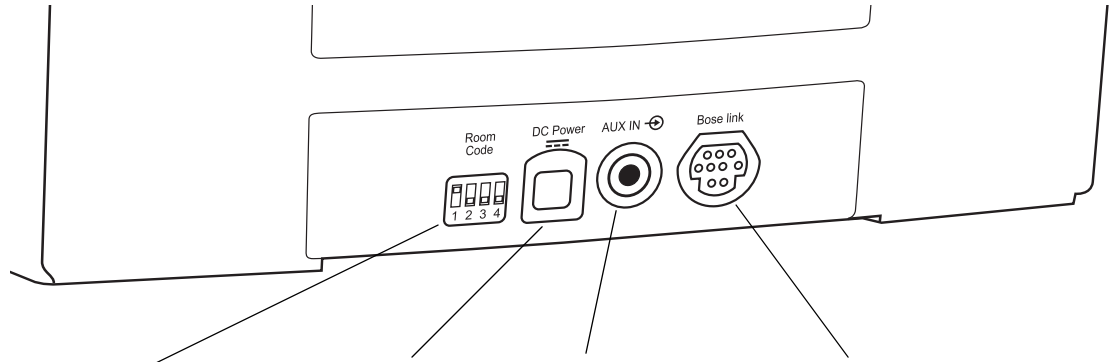

**Room Code**

Four miniature switches used to set the room code. See “Changing the room code for your RoomMate® speaker system” on page 11.

**DC Power**

A DC power input jack which accepts the power pack output cable.

**AUX IN**

A 3.5 mm (1/8”) stereo input jack for connecting an external audio source (local source).

**Bose® link**

A multi-pin jack for connecting your speaker to a LIFESTYLE® system Bose link network.

### Front panel mute switch

The bottom front center of the speaker enclosure contains a touch-sensitive mute switch. To mute or unmute the speaker, just touch the Bose logo.

**Figure 3**

*RoomMate speaker mute switch location*

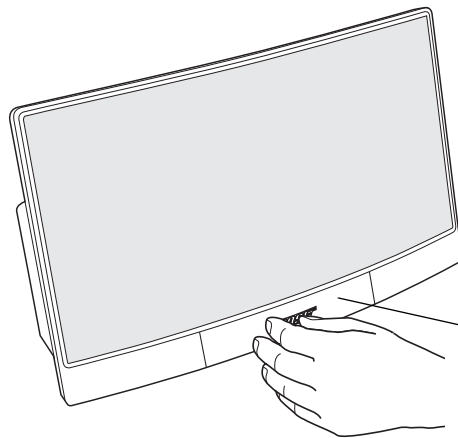

**Note:** This symbol appears on the PERSONAL® music center II display when the speaker is muted. See “Display symbols” on page 15. You can also mute the speaker by pressing Mute on the PERSONAL® music center II.

Mute/unmute switch

## Connecting the speaker to your LIFESTYLE® system

Using the supplied Bose® link “B” cable, connect your RoomMate® speaker to the media center as shown in Figure 4.

Your LIFESTYLE® RoomMate® speaker is shipped from the factory already set up to operate in a Bose link network using room code I. If room code I is already assigned to another Bose link product in your home, you will need to change the room code. For more information, see “Changing the room code for your RoomMate® speaker system” on page 11.

**Figure 4**

RoomMate speaker to media center connection

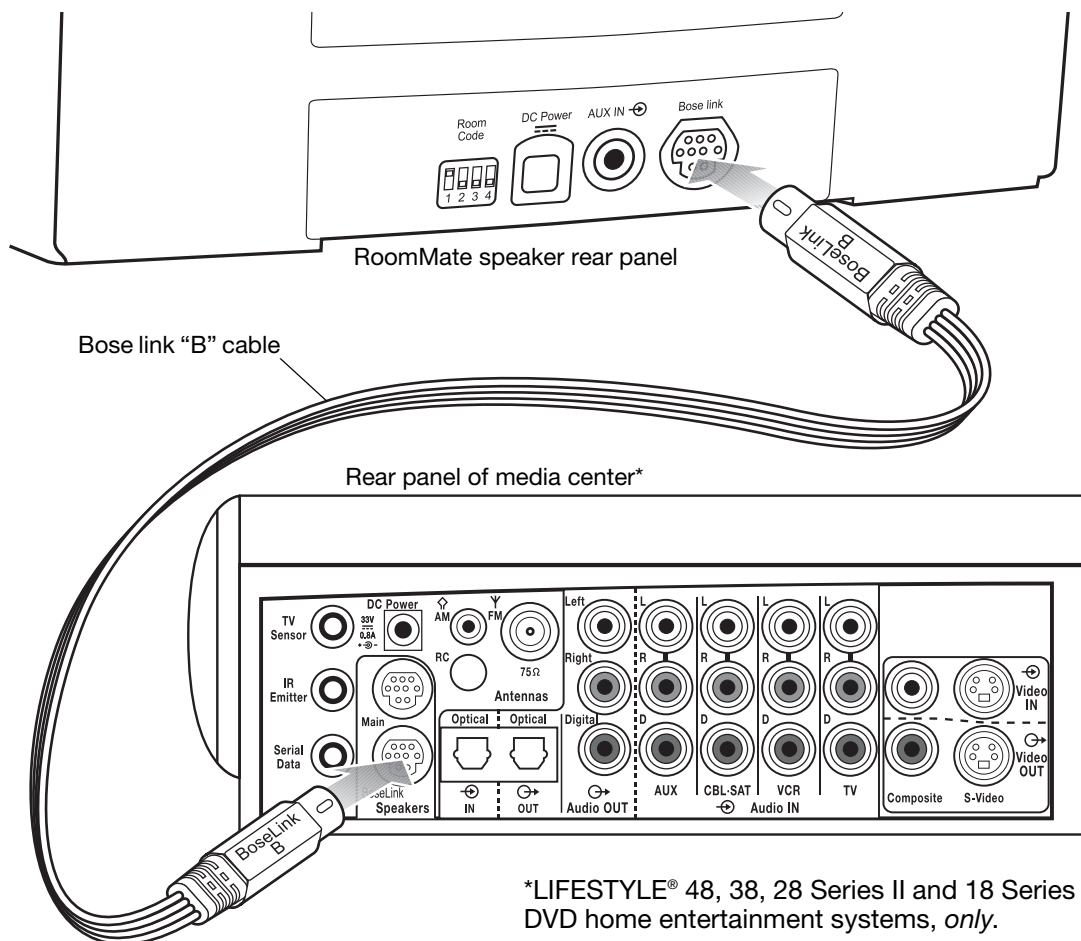

\*LIFESTYLE® 48, 38, 28 Series II and 18 Series II DVD home entertainment systems, *only*.

### **If you already have one Bose® link product**

If you already have a Bose® link cable plugged into the Bose link speakers jack, you will need to obtain a Bose link extension/expansion cable. This will enable you to connect both your existing Bose link cable and your new Bose link B cable to your media center.

Another solution is to purchase the AL8 Homewide Wireless Audio Link. This product can provide wireless communication to both your existing Bose link product and your new LIFESTYLE® RoomMate speaker system.

For more information on either of these solutions, contact Bose Customer Service. Refer to the Bose address list included with your LIFESTYLE® home entertainment system.

## SETUP

## Making the power connections

1. Insert the DC power cord from the power pack into the **DC Power** jack on the rear panel of the RoomMate® speaker. Make sure the **DC Power** label faces up (Figure 5).
2. Insert the small connector of the AC power cord into the power pack. Plug the other end into an appropriate AC receptacle.

The speaker is now in standby mode, ready to use. Turn to “Installing batteries in the PERSONAL® music center II” on page 9.

**Figure 5**

*RoomMate speaker power connections*

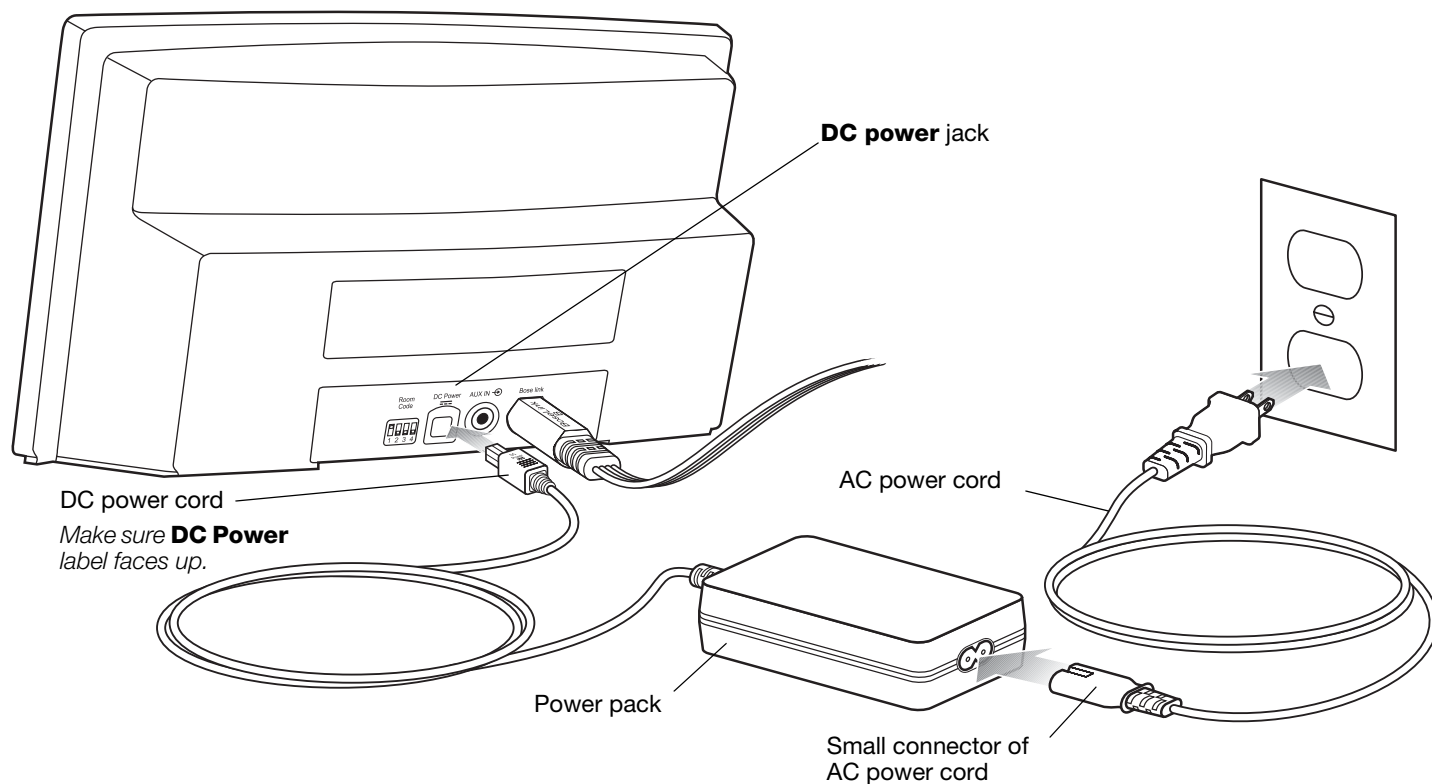

## Installing batteries in the PERSONAL® music center II

The PERSONAL® music center II is shipped from the factory already set up to operate your system using room code I. If room code I is already assigned to another Bose® link product in your home, you will need to change the room code. Refer to “When to change the room code” on page 19.

🎵 **Note:** Make sure the room code assigned to your PERSONAL® music center II is the same room code assigned to your RoomMate® speaker system. See “Changing the room code for your RoomMate® speaker system” on page 11.

To begin using your PERSONAL® music center II with your LIFESTYLE® system, just install the supplied batteries as follows:

1. On the back of the PERSONAL® music center II, slide the battery compartment cover off (Figure 6).
2. Install the four AA (IEC LR6) batteries, matching the polarity markings (+ and –) to the markings inside the battery compartment (Figure 6).
3. Slide the battery cover back into place.

**Figure 6**

Inserting the batteries

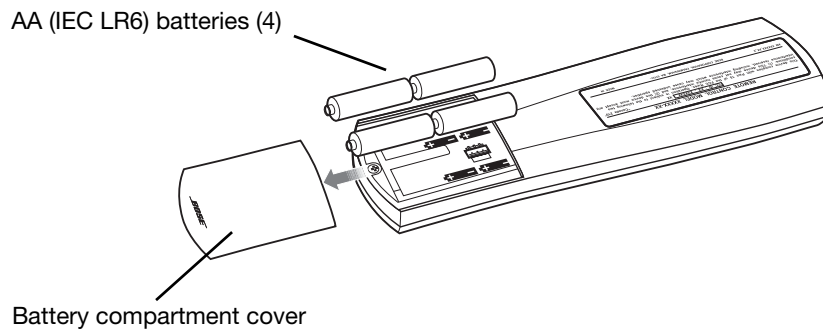

Your PERSONAL® music center II is now ready to operate your LIFESTYLE® system. For operating instructions, refer to “Using The PERSONAL® Music Center II” on page 12.

🎵 **Note:** Change the batteries when you notice a marked decrease in the range or response of your PERSONAL® music center II, or when the battery indicator reads low (see “Display symbols” on page 15).

## Adding an external audio source

You can use your RoomMate® speaker to listen to an external audio source such as a TV, or a portable CD or MP3 player. Just plug the output cable from your source into the The AUX IN jack on the rear panel of your speaker. The cable must be equipped with a male 3.5 mm ( $\frac{1}{8}$ " ) stereo plug.

For operating instructions on listening to an external audio source, refer to “Listening to Your Local Source” on page 29.

🎵 **Note:** The PERSONAL® music center II will not operate any external audio device connected to the AUX IN jack.

### Using an external source without a Bose® link connection

When your RoomMate speaker is disconnected from a Bose link network, the AUX IN source is automatically selected. This means that you can listen to an external audio source without using your PERSONAL® music center II. Use the volume control on your external device to set the volume level of the speaker. You can still use the mute switch on the front of the speaker to mute the audio at any time.

**Figure 7**

Auxiliary audio source connection

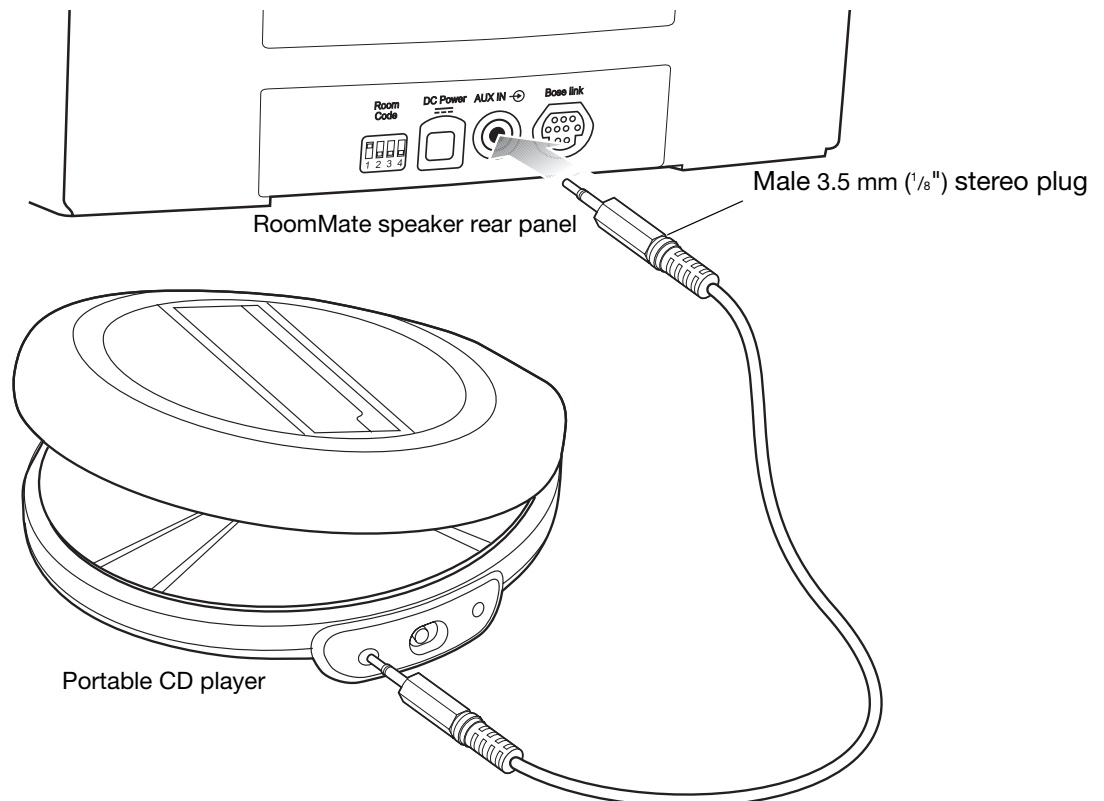

## Changing the room code for your RoomMate® speaker system

Each Bose® link product connected to your LIFESTYLE® home entertainment system needs to have a unique room code. This code is what enables the PERSONAL® music center II to operate your LIFESTYLE® system from a Bose® link room (a room in which a Bose® link product is used).

Your LIFESTYLE® RoomMate® speaker is shipped from the factory already set up to operate in a Bose® link room using room code I. If room code I is already used by another Bose® link product in your home, you will need to change the room code. To do this, refer to Figure 8 and set the room code switches for the room code you want to use.

**Note:** Make sure the room code assigned to your RoomMate speaker system is the same room code assigned to your PERSONAL® music center II. See “When to change the room code” on page 19.

**Figure 8**

Room code switch settings

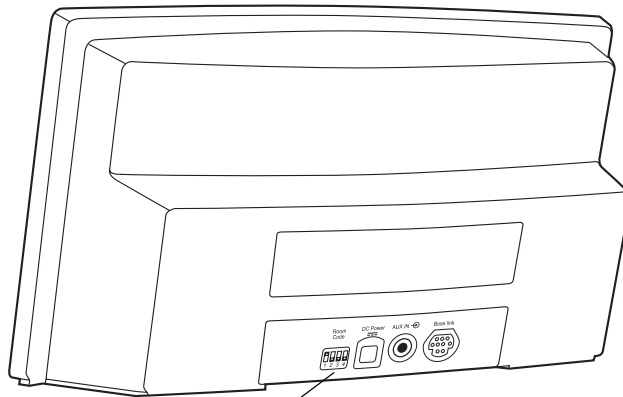

Room code switches

**Room**

**B**



**C**



**D**



**E**



**F**



**G**



**H**



**Room**

**I**

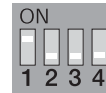

**J**

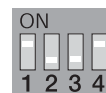

**K**



**L**



**M**

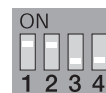

**N**

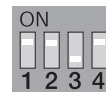

**O**



# USING THE PERSONAL<sup>®</sup> MUSIC CENTER II

## Your control options

The PERSONAL<sup>®</sup> music center II opens the door to a variety of new options for playing your LIFESTYLE<sup>®</sup> DVD home entertainment system in almost any area of your home.

This PERSONAL<sup>®</sup> music center II provides you with:

- Control of your LIFESTYLE<sup>®</sup> (18 or 28 Series II or the 38 or 48) system from a different room or floor of your house.
- On-screen information about your stored music and the uMusic<sup>™</sup> intelligent playback system choices for enjoying it (on LIFESTYLE<sup>®</sup> 38 or 48 systems, only).
- The option to readily switch between the two audio streams from the system and multiply your choice of programs.
- Control of speakers set up in the same area as the remote.
- Easy access to system options, which appear right on the remote control screen.
- Instant confirmation of your selection, because you not only hear, but also see what you've selected on the display screen.

## Confirm that current settings are right

Your PERSONAL<sup>®</sup> music center II is set up at the factory for compatibility, as follows:

- To control the sound from a LIFESTYLE RoomMate<sup>®</sup> speaker connected to the Bose<sup>®</sup> link output on your LIFESTYLE system media center.
- A house code identical to the one given every new LIFESTYLE<sup>®</sup> system. For details, see "Why would you change the house code?" on page 19.
- To receive Audio stream 2, which is different from the stream that delivers sound in the main room where the LIFESTYLE<sup>®</sup> media center is located. For details, see "Audio streams multiply your options" on page 20.
- English as the language used for display text.

With a LIFESTYLE<sup>®</sup> system previously set up and used with another language, your PERSONAL<sup>®</sup> music center II detects the difference (only the first time you turn it on), and pauses operation to switch to that language.

 **Note:** To learn how to select a different text display language for your system, refer to "Media center options" in the Operating Guide that came with the system.

If the above settings are right, you can begin to use your PERSONAL<sup>®</sup> music center II now.

 **Note:** To change any settings, refer to "Adjustable features of the PERSONAL<sup>®</sup> music center II" on page 17.

## Basic controls

Using just a few selection buttons and the display screen, you can see, choose from, and enjoy a wide variety of LIFESTYLE® system capabilities in your Bose® link room.

Remember that you can use the PERSONAL® music center II, with no need to aim it, all around your home, even outside. Its radio frequency (RF) signals can reach the system from as far away as 80 feet (24.4 meters).

### Getting to what you want

The few buttons explained below will enable you to get started, move around on the display screen, and make selections from the display.

See how quickly you get a feel for what happens.

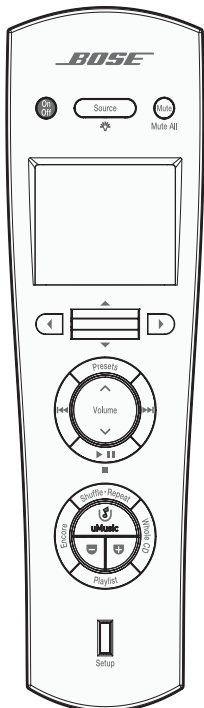

- Turns on your RoomMate® speaker in the Bose link room.
- Alerts your LIFESTYLE® system media center in the main room.
- Activates the last used source at its previous volume level and preset.
- Turns off the current source, the PERSONAL® music center II, and your RoomMate speaker in the Bose link room.

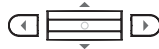

Moves around on the display.

- *Tipping the center bar* up or down moves up or down.
- *Pressing a left or right arrow* button moves left or right.

Increases or decreases selection values.

- *Tipping the center bar* up or down adds to or subtracts from a value (for example, the frequency of the FM stations).

There are guides at the bottom of the display (Figure 9) showing which arrows to use for other actions.

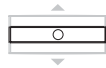

Confirms a selection.

*Pressing in on the center bar* completes your action and moves to the next choice.

Source



Shows the sources you can choose to hear.

*Pressing and holding* this button turns the display backlight off and on.

### What appears on the display



Press **Source** to see the list of the available sources (Figure 9).

Your list may look different, depending on the type of system you have. (For instance, Stored will appear only if you have a LIFESTYLE® 38 or 48 system.)

Figure 9

Source display

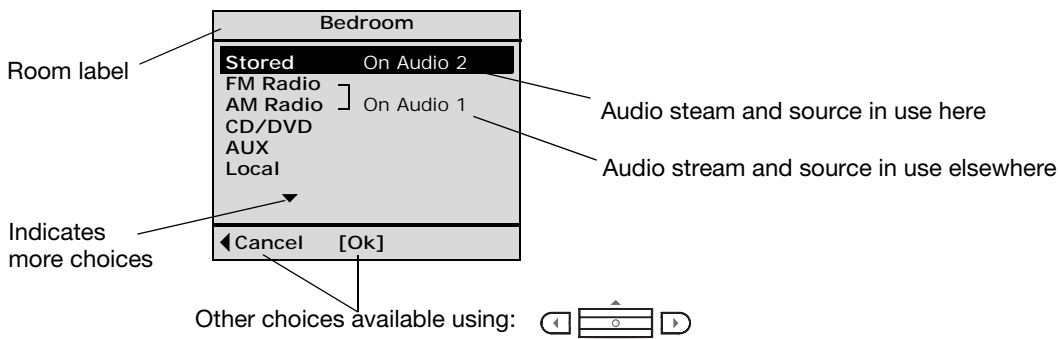

Audio 2, the stream selected to deliver sound to the Bose® link room speakers when the PERSONAL® music system commands it to, appears briefly in the line for Room label, also.

**Note:** To understand what Audio 1 and 2 mean, refer to "Audio streams multiply your options" on page 20.

### What you can do in the source display

- Move up or down to highlight a preferred source.
- Confirm your new choice [OK].
- Move left to return to a previous display.

When you confirm or cancel a choice, the display changes to information about the source that is playing now (Figure 10).

Figure 10

FM radio display

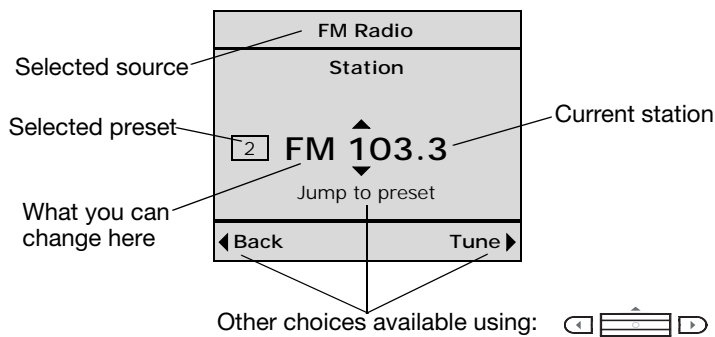

When you see the display above, you may:

- Change the station selected by using the up and down arrows, which move forward or backward through the preset stations.
- Confirm a new selection by pressing in on the center bar.

**Where you can go from here:**

- Move up or down to another preset station.
- Move left to return to the source selection screen.
- Move right to see the station tuning screen (Figure 11).

**Figure 11**

Example of a radio tuning screen

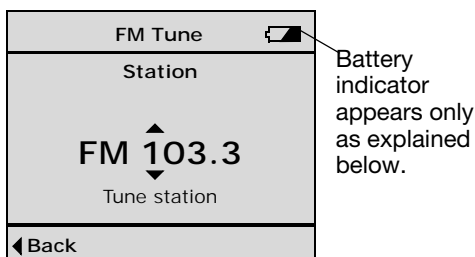

Or, press  to return to the list of the sources.

**Display symbols**

At times, you may notice that a symbol appears on the display. These symbols indicate special conditions, as described below:



**Battery indicator:** Your PERSONAL® music center II battery is depleted by 75% or more.



**Speakers muted:** The **Mute** button (on your RoomMate® speaker or your PERSONAL® music center II) has been pressed and the speakers in the room with your PERSONAL® music center II are silenced.



**All speakers muted:** The **Mute** button – on your PERSONAL® music center II or in another room – has been pressed and held, silencing the speakers in all Bose® link rooms. Pressing **Mute** now will unmute the speakers in your room only.



**Information:** Pressing the center bar  will provide further information about a track.

**Setup button: use as needed**

Pressing **Setup** presents a list of the adjustable features on your PERSONAL® music center II. Display characteristics are among them.

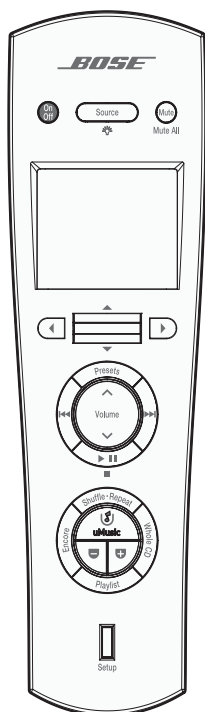

### Buttons to use while you listen

There are two circular button sets for use while listening to a source. For details on how each button works for a specific source, refer to “Listening to Your LIFESTYLE® System” on page 21.

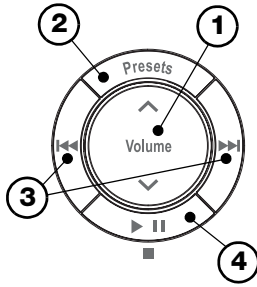

Use the upper button set to:

- ① Adjust the speaker volume up or down.
- ② Establish and select presets.
- ③ Skip and scan forward and back.
- ④ Begin or pause play.

Use the lower button set while listening to a music disc or stored music (if available on your system).

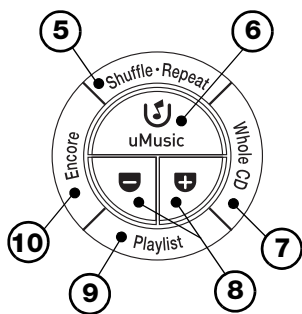

- ⑤ Each press of **Shuffle • Repeat** changes operation to the next play mode. Play modes include:

- Shuffle CD
- Repeat CD
- Shuffle and repeat CD
- Repeat track
- Normal

These modes apply to LIFESTYLE® system CD play; they may not apply to another Bose® system used as an Bose link room local source.

Use the remaining buttons in this circular set only with stored music, available on LIFESTYLE® 38 and 48 systems.

Use these buttons with your stored music to:

- ⑥ Select the uMusic™ playback system and turn on the LIFESTYLE® system if it is off.
- ⑦ Hear all other tracks from the CD that provided the current track.
- ⑧ Rate the track that is playing, or multiple tracks or CDs selected in the Music Library.
- ⑨ Hear the tracks that are included in the Playlist or add a selection to the Playlist.
- ⑩ Hear music that is similar in mood and style to the track that is playing.



Mute All

Mutes and unmutes the speakers in the room where the PERSONAL® music center II is used.

When pressed and held, mutes all speakers connected to the LIFESTYLE® system.

When pressed and held again, returns all speakers to their previous state.

## Adjustable features of the PERSONAL® music center II



Setup

You can change some factory default settings of the PERSONAL® music center II to customize it as you like.

Press the **Setup** button near the bottom of the PERSONAL® music center II to see a list of the feature settings you can change.

**Note:** To learn more about house codes, room codes, and audio streams, refer to the sections about these features.

### To change settings for a feature

1. Tip the center bar down to move down the list in the Setup menu, and highlight the feature you want to adjust (Figure 12).
2. Press the right arrow button to move right for the setting options for the selected feature.
3. Tip the center bar up or down to move through the list and highlight the setting you want.
4. Press the center bar to confirm your choice.
5. Or, if you decide no change is needed, press the left arrow button instead.

Following step 4 or 5 will exit the list of options and return to the features list.

**Figure 12**

Music center II features that are adjustable

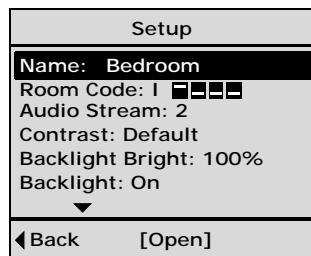

Feature	Possible settings
Name	Default: Bedroom. Designates where you use this PERSONAL® music center II. Choose from a list of possible rooms to label your music center and distinguish it from any others.
Room Code	Default: 1. Distinguishes each room (up to 15) connected to the system. Choosing A will match the setting for the LIFESTYLE® remote in the main room. Choosing O allows the PERSONAL® music center II to work with older (legacy) products, such as Bose® Acoustimass® 5 powered speakers, a Wave® radio, or other amplifiers, with limited functionality. For further information about room codes, refer to “The importance of room codes” on page 18.

<b>Feature</b>	<b>Possible settings</b>
Audio Stream	Default: 2. Delivers audio to the room where the PERSONAL® music center II is used and possibly to other rooms. For further information about audio streams, refer to “Audio streams multiply your options” on page 20.
Contrast	Default: Default. Visually distinguishes display text from background. Increase or reduce the display contrast as needed.
Backlight Bright	Default: 100%. Varies the amount of light on the display. Choose a lower % setting to reduce intensity.
Backlight	Default: On. Choose Off to eliminate backlighting.
LCD Delay	Default: 30 seconds. Increase or decrease (in 10-second increments) the pause before the setup display turns off.
House Code (Change ONLY under certain conditions.)	Default: 0. For further information about house codes, refer to “Why would you change the house code?” on page 19.
Language (Use ONLY when situation underlined at right occurs.)	Default: Update. Matches the display text to language selected for use on the LIFESTYLE® system. This match should occur automatically.* <i>*If it does not</i> , select this item to initiate a language download from the LIFESTYLE® system.
Version (not adjustable)	Indicates which version of the PERSONAL® music center II software is installed currently.

### ***The importance of room codes***

Your PERSONAL® music center II is set at the factory for use in a Bose® link room, while the LIFESTYLE® system media center and primary remote are set for use in the main room. The use of unique room codes lets your LIFESTYLE® system know where commands that come to it originate, so it can respond in the appropriate room.

With just your RoomMate® speaker system set up in one Bose® link room, the PERSONAL® music center should remain set to Room Code I, as shown (Figure 13).

### Figure 13

Room Code I setting on the PERSONAL® music center II display



However, to use more than one PERSONAL® music center II, or with other LIFESTYLE® system remotes in your home, they all need to have different room codes.

### When to change the room code

- If you have set up other Bose® link rooms already. There are 14 room codes in addition to Room A.
- If you prefer to use your PERSONAL® music center II in the main room, in addition to the primary remote control, it must be set for Room A.
- The PERSONAL® music center II and your RoomMate speaker must have identical room codes. Like the PERSONAL® music center II, the RoomMate speaker system is set at the factory for Room I. If you change this setting for any reason, you must also change the PERSONAL® music center II to the same room code.

To learn how to choose a different room code, see “To change settings for a feature” on page 17.

**Note:** For more room code details, refer to the operating guide that came with your LIFESTYLE® system.

### Why would you change the house code?

Your PERSONAL® music center II is set at the factory with a house code identical to the factory setting on other LIFESTYLE® systems and remote controls. If you have not changed the house code setting in your LIFESTYLE® system, there is no need to change that code in your PERSONAL® music center II.

A LIFESTYLE® system radio frequency (RF) remote has a long range and the ability to penetrate walls. Therefore, the signals from a remote in one home can possibly reach and affect the operation of a LIFESTYLE® system in another. Changing the house code for the system and all the remotes used with it avoids possible conflict.

To learn how to choose a different house code, see “To change settings for a feature” on page 17.

**Note:** For more details on the system house code, refer to the operating guide included with your system.

***Audio streams multiply your options***

While the LIFESTYLE® system is playing in the main room, you can use your PERSONAL® music center II in another room to play a completely different choice from that same system.

The system provides this choice by employing two independent audio streams to deliver the sound. So, while the Audio 1 stream fills the main room with spine-tingling DVD special effects, you can move to another room and switch to FM radio on the other stream.



While the PERSONAL® music center II is set at the factory to control the Audio 2 stream, you can easily change it to Audio 1 – the stream that delivers sound in the main room.

For example, there may be times when you don't want to hear what is playing in one of your multiple Bose® link rooms. Without disturbing the person enjoying sound on the Audio 2 stream there, you can switch to Audio 1, which may not otherwise be in use. This option also allows people in different rooms to use the uMusic™ system with two different presets selected.

To learn how to choose a different audio stream, see “To change settings for a feature” on page 17.

# LISTENING TO YOUR LIFESTYLE® SYSTEM

## Performance at your command

By pressing , you turn on your PERSONAL® music center II to the last source selected on the selected audio stream. Select a different source by pressing  and moving up or down on the display to highlight the preferred source. Then press in on the center bar () to confirm your selection.

Use the buttons shown in Figure 14 as you listen. Your options will vary according to the source that is playing.

**Figure 14**

Buttons to use while listening to a source

- Press to **Select**
- Press and hold to **Set a preset**
- Press to **Seek backward** or **Play previous track**
- Press and hold to **Fast reverse**
- Press to **Seek forward** or **Play next track**
- Press and hold to **Fast forward**
- Press to **Play/Pause**
- Press and hold to **Stop**

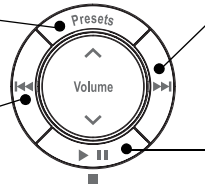

## Playing stored music

To listen to your stored music, press the **uMusic™** system button on the PERSONAL® music center II. This turns on the LIFESTYLE® system, if it is off, and begins to play stored tracks.

**Note:** Use of the uMusic™ intelligent playback system is possible only on LIFESTYLE® 38 and 48 systems, and only after CDs are stored in the system. For details on how to store CDs, refer to your LIFESTYLE® system operating manual.

The display on your PERSONAL® music center II provides information about the music playing and the Stored music preset selected (Figure 15).

**Figure 15**

Stored music display

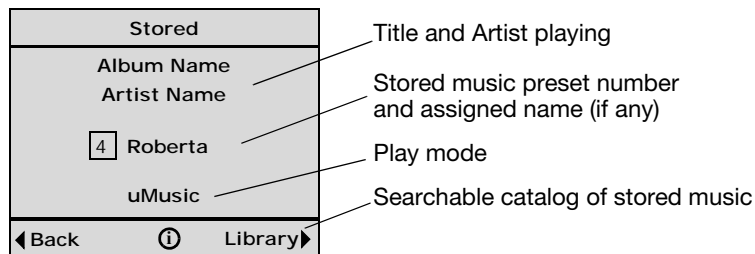



- Check to be sure that the uMusic system preset currently selected is the one you want. Presets, for use by different people or assigned for specific themes, help the system match its music selections to preferences associated with that preset.

**Note:** Refer to your LIFESTYLE® 38 or 48 system Operating Guide for detailed information on the uMusic intelligent playback system, the importance of presets, and how the system knows what to play.

## LISTENING TO YOUR LIFESTYLE® SYSTEM

- To select a different preset:
  - Press the **Presets** button on the PERSONAL® music center.
  - Move up or down to highlight the preferred preset and press in on the center bar  to confirm the new selection.

This returns to the original display screen.

- To see more information on the current track:  
Press in on the center bar  to select .
- To stop text from moving across the display:  
Press in and hold the center bar . Press again to resume movement.
- To simply listen and enjoy:

No particular action is required. You may want to simply listen and respond to the music as you normally do. For this, use the circular *button sets* on the music center II.

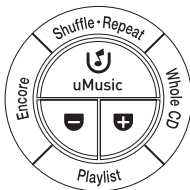
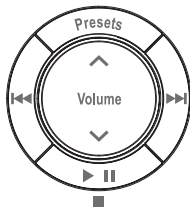
**In order to...**

Tell the system your strong reaction to a track...

Play more tracks like the one playing now...

Play the whole CD that this track came from...

Play the tracks in the Playlist...

Delete this track from the Playlist...

Add this track to the Playlist...

Let the system pick the tracks for you...

Hear this track again...

Hear the music playing in a different order...

Pause the music...

Resume play where the music paused...

**Do this...**

Press the minus (–) button if you are not in the mood for or do not like this song.

Press the plus (+) button if you especially like this song.

Press **Encore**.

Press **Whole CD**.

Press **Playlist**.

While listening to the Playlist, press and hold **Playlist**.

While listening to a track in uMusic, Encore or Whole CD play modes, but *not* in the Playlist, press and hold **Playlist**.

Press **uMusic** to exit the Encore, Whole CD, or Playlist play mode.

Press **Repeat**.

Press **Shuffle** while in Whole CD, Playlist, or Encore play mode. Otherwise, it has no effect.

Press **▶ ||**.

Press **▶ ||**.

**In order to...**

Scan forward through the current track...

Scan backward through the current track...

Skip to the beginning of this track...

Skip to the beginning of the previous track...

Skip this track...

Return to a previous track...

See the list of other sources...

**Do this...**

Press and hold **▶▶**.

Press and hold **◀◀**.

Press **◀◀**.

Or, tip down on the center bar .

Press **◀◀** twice.

Or, tip down on center bar  twice.

Tip up on the center bar .

Tip up and hold to skip more tracks.

Tip down on the center bar .

Tip down and hold to skip more tracks.

Press the left arrow button  to move left.

Or, press .

**Searching the library of stored music**

You may want to locate other tracks in your collection, which is easy to do using the display on your PERSONAL® music center II.

While listening to the Stored source, press the right arrow button to see the library search screen (Figure 16):

**Figure 16**

Music Library display

**To search and use what you find**

1. Move up or down to highlight the category you want to use to search the library. The categories are:
  - Genre: one of 19 music types that describe stored tracks.
  - Artist: the primary performer or group
  - Album: name of the disc
  - Track: title of the track

- Press in on the center bar  to see the possible choices in that category (Figure 17).

**Figure 17**

Results of the search for artists in all genres



- Move up or down to make a selection.
- Press in on the center bar  to confirm the selection and return to the category list.
  - Or, move right to play your selection and continue browsing the choices for this category.
  - Or, move left to cancel the selection.
- Move down the categories and repeat steps 2 through 4 to further narrow your search.
- Move right to play all tracks in the selected category.
- When you finish searching, you can move left to return to the Stored music display.

### Using the radio

To listen to the radio, select AM or FM from your list of sources. The LIFESTYLE® system activates, as needed, and begins play.

The display on your PERSONAL® music center II provides information about the radio station and preset (Figure 18).

**Figure 18**

Station information display



While listening to a station, you have several options.

**In order to...**



**Do this...**

Tune to a specific station...

Move right for FM tuning, then up or down to the station you want.

Tune to the next or previous preset...

Tip up on the center bar .  
Tip up and hold to tune more quickly.

<i><b>In order to...</b></i>	<i><b>Do this...</b></i>
Tune to higher or lower frequencies...	Move right into station tuning, then tip up or down on the center bar  . Tip and hold to tune more quickly.
Choose a specific preset...	Press the <b>Presets</b> button. Or, tip up or down on the center bar  to select the next preset.
Tune forward to the next strong station...	Press <b>▶▶</b> . Press and hold to tune quickly and release to stop at the next station.
Tune backward to the next strong station...	Press <b>◀◀</b> . Press and hold to tune quickly and release to stop at the next station.

### ***Using radio presets***



Your LIFESTYLE® system can store up to 20 AM and 20 FM stations as radio presets. By assigning a preset number to the stations you like most, you can get to them quickly and easily. All of the presets can be used in any of the Bose link rooms.

### ***To assign preset numbers***

Most simply, you can let the system assign the next available preset number to the station you have tuned in.

- Press and hold the **Presets** button until a preset number appears on the display next to the station identity.

Or, assign a specific preset number to a station by following steps 1 through 5:

1. Press the **Presets** button to see the list of established presets for FM or AM.
2. Move up or down to highlight the preset you prefer.
3. Move right to select that preset number.
4. Tip up or down on the center bar  to tune in the station you want assigned to the selected preset number.
5. Press in on the center bar  to confirm the assignment.

## Playing a CD

Make sure there is a CD in the disc tray. The player can then begin to play as soon as you select CD/DVD from the source list.

The display on your PERSONAL® music center II provides information about the disc and track playing. The display indicates whether the disc is a regular or MP3 CD (Figure 19).

**Figure 19**

*CD and MP3 CD displays*



- Move up or down to change tracks one by one.
- Press in on and hold the center bar  to see the numeric selection display, where you can choose the track directly by number (Figure 20).

**Figure 20**

*Numeric selection display*

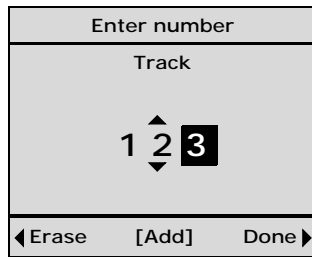







### To select a specific track by number

When the numeric selection display appears:

- Move up or down to increase or decrease the highlighted number.
- Press in on the center bar  to confirm the digit and add another.
- Move left to erase a number.
- Move right when you have set the number as you want it.

Or, simply listen and use the PERSONAL® music center II buttons to choose from the full range of control options.

<b><i>In order to...</i></b>	<b><i>Do this...</i></b>
Pause the music...	Press ►   .
Resume play from where the music paused...	Press ►   .
Stop and start again at the beginning of the CD...	Press and hold ►   . Then press again.
Scan forward through the current track...	Press and hold ►►.
Scan backward through the current track...	Press and hold ◀◀.
Skip to the next track...	Press ►► once. Or, tip up on the center bar  .
Skip to the beginning of the current track...	Press ◀◀ once.
Skip to the beginning of the previous track...	Press ◀◀ twice. Or, tip down on the center bar  .
Skip quickly forward...	Tip up on the center bar  and hold.
Skip quickly backward...	Tip down on the center bar  and hold.
Select a track by number...	Press in on the center bar  Move up or down to change to the first digit of the track number. Press in to confirm the number and move on to the next digit, etc.
See the list of other sources...	Press the left arrow button  to move left.

## ***Playing a DVD or VCD***

With a DVD or VCD loaded in the disc tray of the LIFESTYLE® system in your main room, select CD/DVD from your list of sources. This turns on the player, if it is off, and begins video play.

The display on your PERSONAL® music center II provides information about the DVD and indicates whether the disc is a DVD or a VCD (Figure 21).

## LISTENING TO YOUR LIFESTYLE® SYSTEM

**Figure 21**

DVD or VCD display

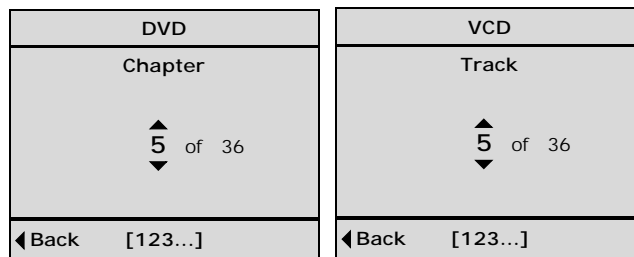

- You can move up or down to change chapters (or tracks) one by one, or press the center bar  to see the screen that allows you to select a chapter (track) by number.
- Or, just listen and use the PERSONAL® music center II buttons to choose from the following control options.

**In order to...**

Begin play...

Pause the sound...

Resume sound at the point of advanced action...

Stop and start again at the beginning of the DVD...

Skip to the next chapter (track)...

Skip to the beginning of the previous chapter (track)...









Scan forward...  
(silences temporarily)Scan backward...  
(silences temporarily)

Select a chapter (track) by number...

See the list of other sources...

**Do this...**Press  . Repeat as needed.

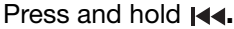
**Note:** DVDs vary in their content presentation. After pressing Play the first time, you may see a menu of multiple options. Before the main attraction begins to play, you may need to press Play a second or even a third time.

Press  .Press  .Press and hold  .  
Then press again.Tip up on the center bar .  
Tip and hold to skip more than one.Tip down on the center bar .  
Tip and hold to skip more chapters.Press .  
Press repeatedly to increase speed.Press and hold .  
Press repeatedly to increase speed.Press and hold the center bar .  
Then move up or down to change a number and press the center bar to confirm.Press the left arrow button  to move left.

## Listening to other sources

Your LIFESTYLE® system has connection jacks for other components, like a TV, VCR, and cable or satellite box, and can select and operate the additional source connected using these jacks.

Each one of these components also appears in the source list of your PERSONAL® music center II. So, once a component in the list has been turned on, you can select and listen to it.

🎵 **Note:** Except for a TV, the PERSONAL® music center II will not turn components connected to your LIFESTYLE® system on or off.

- For a video component, use the up and down arrows  on your PERSONAL® music center II to change channels.

Or use numeric entry as described on page 26. You can enter up to 5 digits.

- For other components, you may also be able to seek, pause, and resume play as you can for a CD or DVD playing on the system. However, this depends on the type and brand of the connected equipment.

## Listening to Your Local Source

The device connected to the AUX IN jack on your RoomMate® speaker is identified as a Local source in the list of sources on your PERSONAL® music center II display.

🎵 **Note:** "Local" is not an available selection when your PERSONAL® music center II is set for use in Room A.

To listen to your local source:



1. Press **Source** to see the list of sources.
2. Move up or down to highlight **Local** and press in on the center bar  to confirm the selection.

This turns on your RoomMate speaker to the volume, play medium (radio, CD, etc.), and pre-set (if that applies) last selected.

The PERSONAL® music center II display (Figure 22) offers a generic guide to the actions you can take.

**Figure 22**

Generic display for the moves you can make

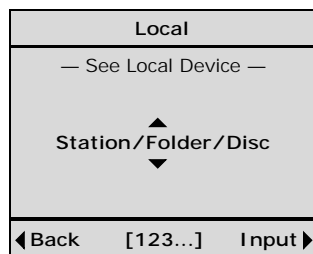

- Move up or down to scroll through local selections.
- Move right to change inputs (for audio on your local source, or connected to it).

## CARE AND MAINTENANCE

### Troubleshooting

<b>Problem</b>	<b>What to do</b>
Your PERSONAL® music center II doesn't work as expected	<ul style="list-style-type: none"> <li>• It could be time to change batteries.</li> <li>• In some buildings, you may experience “dead spots” when the PERSONAL® music center II will not operate effectively. If this happens, simply move it a foot or two and try again.</li> <li>• Make sure the cord that connects the power supply to the LIFESTYLE® system media center (which contains the remote antenna) is vertically oriented, stretched to its full length, and separated from other power cords.</li> <li>• Try moving the LIFESTYLE® media center a few feet to see if this provides a better response.</li> <li>• You may need an antenna extender, which is described in the LIFESTYLE® system installation guide.</li> </ul>
No sound	<ul style="list-style-type: none"> <li>• Make sure the RoomMate® speaker is plugged in and the Bose® link cable is connected.</li> <li>• Make sure you select a source on the PERSONAL® music center II.</li> <li>• Increase the system volume.</li> <li>• Press Mute on the PERSONAL® music center II.</li> <li>• Touch the mute switch on the RoomMate® speaker.</li> <li>• Make sure the house code setting for the PERSONAL® music center II matches the house code in the primary remote. <i>Unless you changed it, the house code setting in both should be 0.</i></li> <li>• Make sure the PERSONAL® music center II room code setting matches the RoomMate speaker room code setting.</li> </ul>
Intermittent response from the LIFESTYLE® system to commands from the PERSONAL® music center II	<ul style="list-style-type: none"> <li>• It could be time to change batteries.</li> <li>• Move the PERSONAL® music center II to see if the problem is caused by “dead spots” in the building.</li> <li>• You may need an antenna extender, which is described in the LIFESTYLE® installation guide.</li> </ul>
Your system turns on or off unexpectedly or other tuning changes occur when no buttons on the PERSONAL® music center II have been pressed	<ul style="list-style-type: none"> <li>• Check to see if someone in the main room is using the primary remote and is experiencing the same problem. If not, you may be experiencing a control conflict with another nearby LIFESTYLE® system. Changing the house code may solve the problem.</li> <li>• Refer to your LIFESTYLE® operating guide for details on when and how to change the house code.</li> </ul>
Audio 1 stream doesn't work	<ul style="list-style-type: none"> <li>• If you are using an older Bose product, which is not Bose link compatible, you may be limited to the Audio 2 stream only.</li> </ul>
Cannot hear my external source	<ul style="list-style-type: none"> <li>• Make sure cable from the external device is connected to the AUX IN jack.</li> <li>• Make sure the external device is turned on.</li> <li>• Turn up the volume on the external device.</li> </ul>

## Cleaning

To clean your RoomMate® powered speaker or PERSONAL® music center II, wipe the enclosure using a soft dry cloth. You can also lightly vacuum the grille on the speaker.

- DO NOT use solvents, chemicals, or sprays.
- DO NOT allow liquids to spill or objects to drop into any openings.

## Contacting customer service

For additional help in solving problems, contact Bose® Customer Service. See the address and phone number list included with your LIFESTYLE® system.

## Limited warranty

Your RoomMate® powered speaker and PERSONAL® music center II are covered by a transferable limited warranty. See your product registration card for details. Please be sure to fill out the information section on the card and mail it to Bose. Failure to do so will not affect your limited warranty.

## Technical information

### **RoomMate® powered speaker**

#### **Size**

6.65" H x 11.91" W x 4.68" D  
(16.89 cm x 30.26 cm x 11.88 cm)

#### **Weight**

4.45 lb (2.02 kg)

#### **Power rating**

100-240V $\sim$  50-60Hz, 1.5A-0.8A, 64-77VA

### **PERSONAL® music center II**

#### **Remote control range**

80 ft (24.4 m)

#### **Size**

8¼" L x 1" H x 2½" W  
(21 cm x 3 cm x 6 cm)

#### **Weight with batteries installed**

0.7 lb (.3 kg)

#### **Battery type**

1.5V AA (IEC LR6) batteries (4)

#### **Frequency**

U.S./Canada: 27.145 MHz

Euro: 40.685 MHz

#### **RF Field Strength**

Peak level: 88 dB $\mu$ V/m @ 3 meters



285143

***BOSE***<sup>®</sup>  
*Better sound through research*<sup>®</sup>

©2005 Bose Corporation, The Mountain,  
Framingham, MA 01701-9168 USA  
285143 AM Rev.00 CCM-001671

# LIFESTYLE<sup>®</sup> RoomMate<sup>®</sup>

POWERED SPEAKER SYSTEM

Notice d'utilisation



# INFORMATIONS RELATIVES À LA SÉCURITÉ

## **Veillez lire cette notice d'utilisation**

Prenez le temps de lire attentivement les instructions de cette notice d'utilisation. Elles vous seront précieuses pour installer et utiliser correctement votre système et vous aideront à tirer le meilleur parti de sa technologie. Conservez cette notice d'utilisation pour référence ultérieure.

**AVERTISSEMENT** : Afin de limiter les risques d'incendie ou d'électrocution, n'exposez pas l'appareil à la pluie ou à l'humidité.

**AVERTISSEMENT** : Protégez-le de tout risque de ruissellement ou d'éclaboussure. Ne placez pas d'objets contenant des liquides, tels que des vases, sur l'appareil. Comme avec tout appareil électronique, veillez à ne pas renverser de liquides sur aucune partie de l'appareil. Les liquides peuvent provoquer des pannes et/ou un risque d'incendie.

**AVERTISSEMENT** : Ne placez jamais d'objets enflammés, tels que des bougies allumées, sur l'appareil.

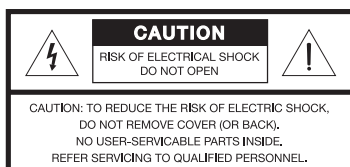

 Le symbole représentant un éclair avec une flèche à l'intérieur d'un triangle équilatéral est utilisé pour prévenir l'utilisateur de la présence d'une tension électrique dangereuse non isolée à l'intérieur de l'appareil. Cette tension est d'un niveau suffisamment élevé pour représenter un risque d'électrocution.

 Le symbole représentant un point d'exclamation à l'intérieur d'un triangle équilatéral signale à l'utilisateur la présence d'instructions importantes relatives au fonctionnement et à l'entretien de l'appareil dans cette notice d'utilisation.

### **Remarques :**

- L'étiquette d'identification du produit est située au-dessous de l'appareil.
- Utilisez exclusivement le cordon fourni avec ce produit.
- Lorsque la fiche d'alimentation est utilisée comme dispositif de débranchement de l'appareil, elle doit rester facilement accessible.
- Ce produit doit être utilisé à l'intérieur. Il n'a pas été conçu ni testé pour une utilisation en extérieur, dans des véhicules ou sur des bateaux.
- Toute modification non autorisée du récepteur ou de la télécommande radio risquerait d'annuler le droit de l'utilisateur à mettre en œuvre ce matériel.

 Les enceintes amplifiées RoomMate® sont conformes à la directive CEM 89/336/EEC et à la directive sur les basses tensions 73/23/EEC. Le music center PERSONAL® II est conforme à la Directive RTTE 99/5/EC (R+TTED). L'attestation complète de conformité est disponible à l'adresse suivante : <http://www.bose.com>.



**Veillez à vous débarrasser de vos piles usagées conformément aux réglementations locales.**  
Ne les incinérez pas.

## **Informations de sécurité complémentaires**

Vous trouverez des instructions complémentaires dans le document intitulé **Instructions importantes relatives à la sécurité** (Amérique du Nord uniquement) joint au carton d'expédition.

<b>PRÉSENTATION DE L'ENCEINTE AMPLIFIÉE ROOMMATE®</b> .....	<b>5</b>
Avant de commencer .....	5
Déballage .....	5
Fonctionnalités du panneau arrière .....	6
Touche de coupure du son en face avant .....	6
<b>INSTALLATION</b> .....	<b>7</b>
Connexion de l'enceinte au système LIFESTYLE® .....	7
Raccordement au secteur .....	8
Installation de piles dans le music center PERSONAL® II .....	9
Ajout d'une source audio externe .....	10
Changement du code de pièce d'une enceinte RoomMate® .....	11
<b>UTILISATION DU MUSIC CENTER PERSONAL® II</b> .....	<b>12</b>
Options de commande .....	12
Vérifiez les réglages actuels .....	12
Commandes de base .....	13
Prise en main rapide .....	13
Contenu de l'afficheur .....	14
Choix possibles en affichage de la source : .....	14
Symboles affichés .....	15
Touche de réglage : à utiliser selon vos besoins .....	15
Touches à utiliser pendant l'écoute .....	16
Fonctions réglables du music center PERSONAL® II .....	17
Pour modifier un réglage : .....	17
Importance des codes de salle .....	18
Quand est-il nécessaire de changer de code de salle ? .....	19
Pourquoi changer le code interne ? .....	19
Les flux audio multiplient les possibilités .....	20

<b>ÉCOUTE À L'AIDE DE VOTRE SYSTÈME LIFESTYLE®</b> .....	<b>21</b>
Dirigez la musique du bout des doigts .....	21
Lecture de musique stockée .....	21
Recherche dans le catalogue de musique stockée .....	23
Utilisation de la radio .....	24
Écoute d'un CD .....	26
Lecture d'un DVD ou d'un VCD .....	27
Écoute d'autres sources .....	29
Écoute de la source locale .....	29
 <b>ENTRETIEN</b> .....	 <b>30</b>
Dépannage .....	30
Nettoyage .....	31
Comment contacter le service client .....	31
Garantie limitée .....	31
Caractéristiques techniques .....	31

### Renseignements à conserver

Notez les numéros de série de votre enceinte RoomMate® et de votre music center PERSONAL® II ici et sur votre carte d'enregistrement. Vous pourrez ainsi les retrouver facilement si vous devez contacter le service après-vente de Bose®.

Numéro de série de l'enceinte RoomMate® : \_\_\_\_\_

Numéro de série du music center PERSONAL® II : \_\_\_\_\_

Revendeur : \_\_\_\_\_

Téléphone du revendeur : \_\_\_\_\_ Date d'achat : \_\_\_\_\_

Veuillez remplir la carte d'enregistrement de votre produit et l'envoyer à Bose. En cas d'oubli, votre garantie limitée ne s'en trouvera pas affectée. Il est conseillé de conserver votre facture et la carte d'enregistrement de votre produit avec cette notice d'utilisation.

# PRÉSENTATION DE L'ENCEINTE AMPLIFIÉE ROOMMATE®

## Avant de commencer

Nous vous remercions d'avoir acheté un système d'enceintes amplifiées LIFESTYLE® RoomMate®, dont la petite taille dissimule une grande richesse de son. Ce système d'enceintes représente une solution simple et élégante pour profiter du son émis par votre système Home Cinéma LIFESTYLE® dans le salon, la cuisine, ou toute autre pièce de votre maison.

Ce produit est conçu pour fonctionner avec les systèmes Home Cinéma LIFESTYLE® 48, 38, 28 série II et 18 série II.

Le connecteur AUX IN permet d'écouter via cette remarquable enceinte le son provenant d'un appareil audio externe, même si elle est déconnectée de votre système Home Cinéma.

## Déballage

Vérifiez que tous les composants représentés à la Figure 1 se trouvent dans l'emballage, et mettez de côté le carton et les éléments de protection. En cas de besoin, les emballages d'origine constitueront la façon la plus sûre de transporter cet appareil.

Si vous remarquez que l'un des composants de l'appareil semble endommagé, n'essayez pas de l'utiliser. Contactez votre revendeur Bose agréé ou contactez le service client de Bose. Consultez la liste d'adresses fournie avec votre système pour obtenir les numéros de téléphone appropriés.

**Figure 1**

Contenu du carton

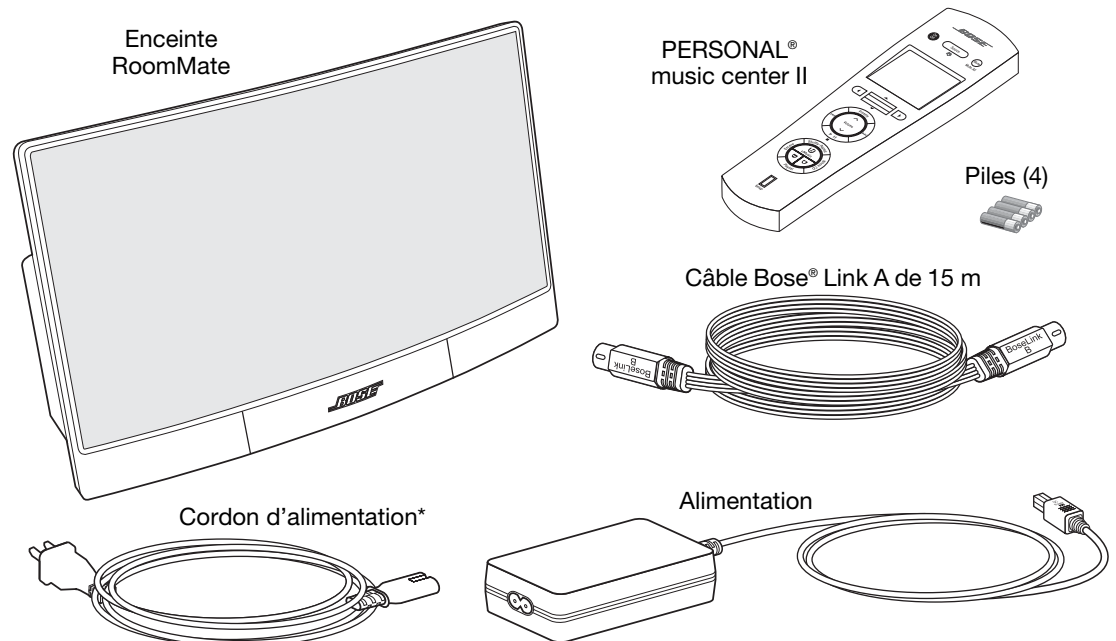

\* Le cordon d'alimentation fourni est le modèle approprié pour votre pays.

🎵 **Remarque :** Relevez les numéros de série situés sous votre enceinte RoomMate et notez-les en page 4.

## Fonctionnalités du panneau arrière

Le panneau arrière comporte un connecteur d'alimentation, les connecteurs d'entrée audio et les commutateurs de code de pièce.

**Figure 2**

Panneau arrière de l'enceinte RoomMate®

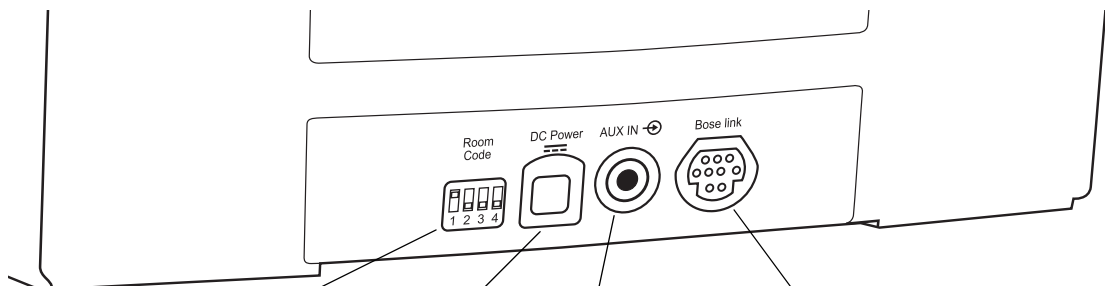

### Code de salle

Quatre commutateurs miniatures permettant de définir le code de pièce. Reportez-vous à la section « Changement du code de pièce d'une enceinte RoomMate® » page 11.

### Alimentation courant continu

Connecteur d'entrée du câble de l'alimentation secteur.

### AUX IN

Jack d'entrée stéréo de 3,5 mm permettant de connecter une source audio externe (source locale).

### Bose® Link

Connecteur multibroches pour connecter votre enceinte à un réseau audio sans fil Bose Link LIFESTYLE®.

## Touche de coupure du son en face avant

La partie centrale de la base de l'enceinte comporte une touche sensitive.

Pour couper provisoirement le son de l'enceinte et pour le restaurer, il suffit d'effleurer le logo Bose.

**Figure 3**

Emplacement de la touche de coupure du son de l'enceinte RoomMate

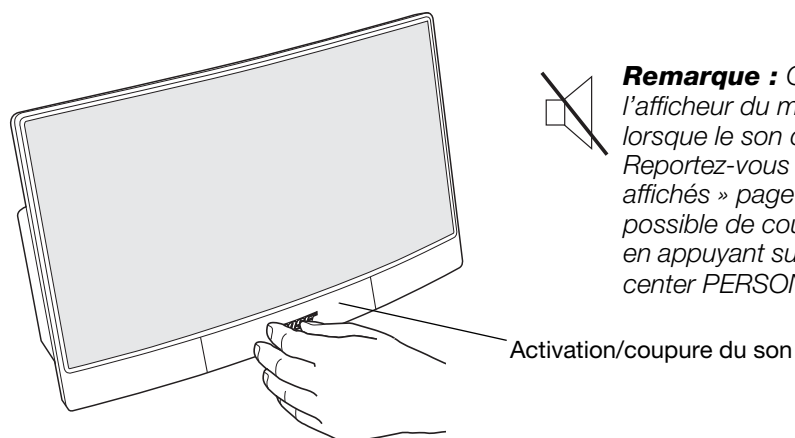

**Remarque :** Ce symbole apparaît sur l'afficheur du music center PERSONAL® lorsque le son de l'enceinte est coupé. Reportez-vous à la section « Symboles affichés » page 15. Il est également possible de couper le son de l'enceinte en appuyant sur la touche Mute du music center PERSONAL® II.

## Connexion de l'enceinte au système LIFESTYLE®

Connectez votre enceinte RoomMate® au media center à l'aide du câble Bose® Link B fourni, comme sur la Figure 4.

Votre enceinte LIFESTYLE® RoomMate® est livrée prête à fonctionner dans un réseau audio Bose Link, avec le code de pièce I. Si le code de pièce I est déjà attribué à un autre produit Bose Link de votre résidence, il est nécessaire de changer de code. Pour plus d'informations, reportez-vous à la section « Changement du code de pièce d'une enceinte RoomMate® » page 11.

**Figure 4**

Connexion de l'enceinte RoomMate au media center

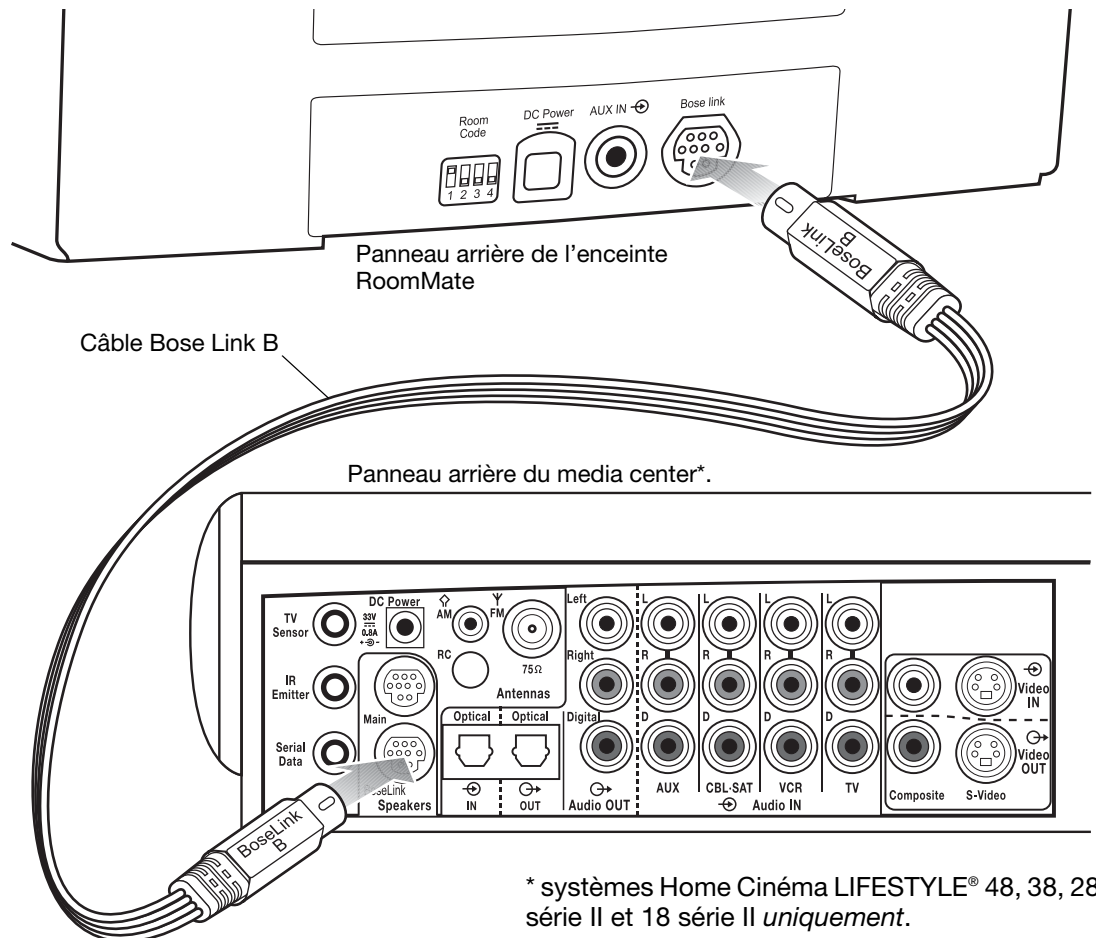

### Si vous possédez déjà un produit Bose® Link

Si un câble Bose® Link est déjà branché dans le connecteur d'enceintes Bose Link, vous devez vous procurer un câble d'expansion Bose Link. Celui-ci vous permettra de raccorder à votre media center à la fois le câble Bose Link existant et votre nouveau câble Bose Link B.

Une autre solution consiste à vous procurer le réseau audio domestique sans fil AL8. Celui-ci assure la communication sans aucun fil entre le produit Bose Link existant et votre nouveau système d'enceintes LIFESTYLE® RoomMate.

Pour plus d'informations sur ces deux solutions Bose, contactez le service client de Bose. Pour ce faire, reportez-vous à la liste des adresses Bose fournie avec le système LIFESTYLE®.

## INSTALLATION

**Raccordement au secteur**

1. Insérez le câble de sortie de l'alimentation secteur dans le connecteur **DC Power**, en face arrière de l'enceinte RoomMate®. Veillez à orienter l'étiquette **DC Power** vers le haut (Figure 5).
2. Insérez le petit connecteur du câble d'alimentation secteur au boîtier d'alimentation. Branchez l'autre extrémité à une prise secteur.

L'enceinte est désormais en attente, prête à fonctionner. Reportez-vous à la section. « Installation de piles dans le music center PERSONAL® II » page 9.

**Figure 5**

Connexion secteur de l'enceinte RoomMate

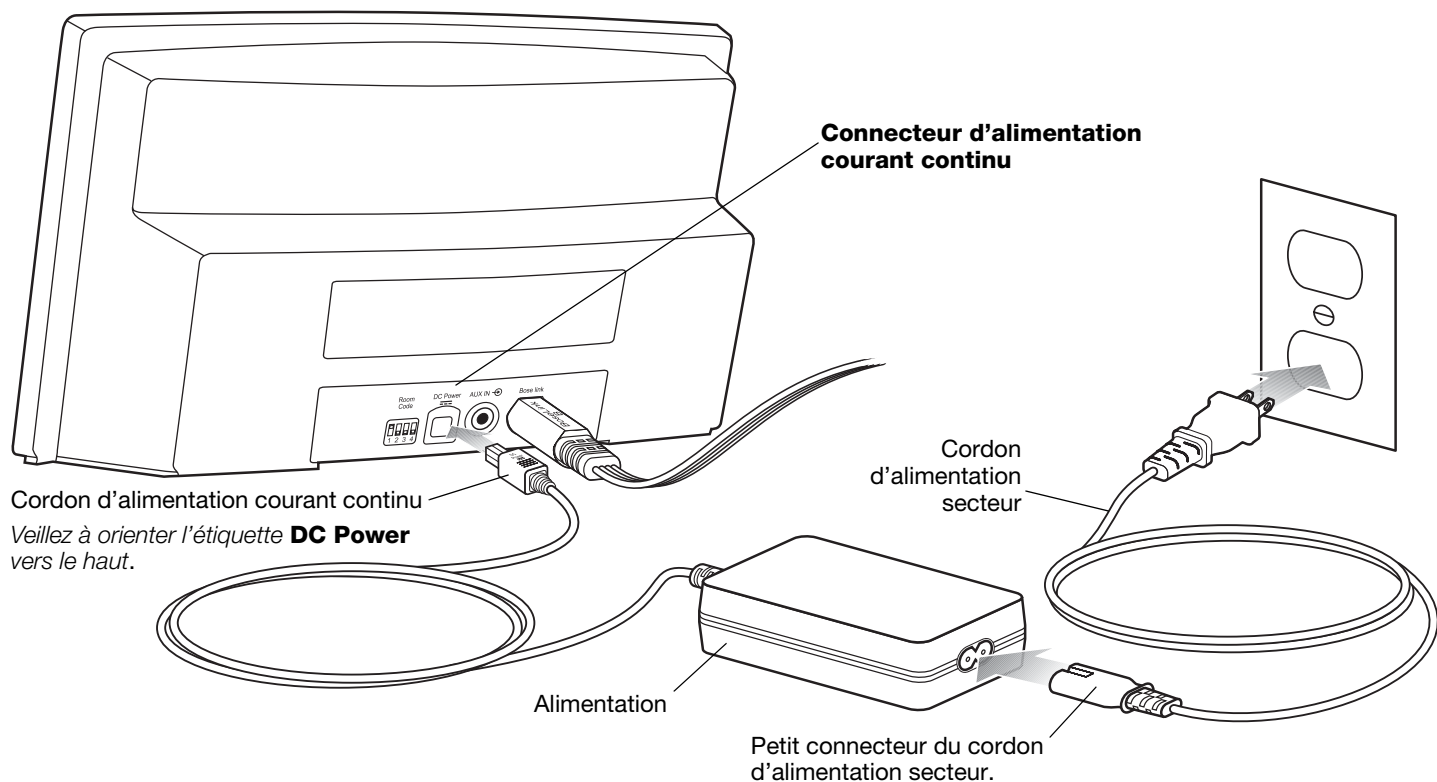

## Installation de piles dans le music center PERSONAL® II

Le music center PERSONAL® II est réglé en usine pour communiquer avec votre système avec le code de pièce I. Si le code de pièce I est déjà attribué à un autre produit Bose Link® de votre résidence, il est nécessaire de changer de code. Reportez-vous à la section « Quand est-il nécessaire de changer de code de salle ? » page 19.

🎵 **Remarque :** Vérifiez que le code de pièce de votre music center PERSONAL® II est identique à celui qui a été attribué à votre système d'enceintes RoomMate®. Reportez-vous à la section « Changement du code de pièce d'une enceinte RoomMate® » page 11.

Pour utiliser votre music center PERSONAL® II avec votre système LIFESTYLE®, il suffit d'insérer les piles fournies :

1. Sur la face arrière du music center PERSONAL® II, faites coulisser le couvercle du logement des piles (Figure 6).
2. Localisez les repères de polarité (+ et -) situés à l'intérieur du compartiment, et insérez les quatre piles AA (IEC LR6) en conséquence (Figure 6).
3. Remettez le couvercle en place.

**Figure 6**

Insertion des piles

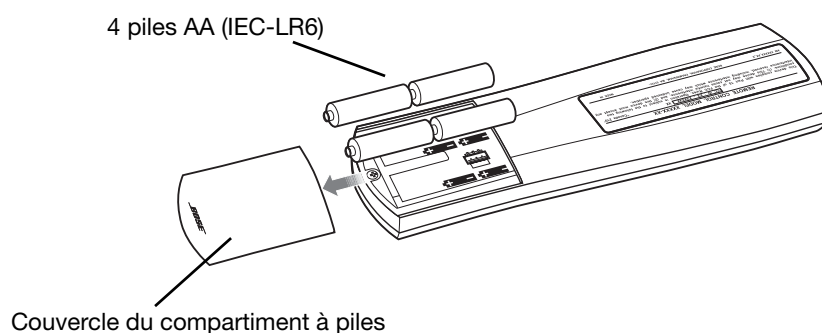

Votre music center PERSONAL® II est maintenant prêt à fonctionner avec votre système LIFESTYLE®. Les instructions d'utilisation figurent dans la section « Utilisation du music center PERSONAL® II » page 12.

🎵 **Remarque :** Changez les piles si vous remarquez que la distance de fonctionnement de votre music center PERSONAL® II diminue, ou si l'indicateur de niveau des piles est bas (voir « Symboles affichés » page 15).

## Ajout d'une source audio externe

Vous pouvez utiliser votre enceinte RoomMate® pour écouter une source audio externe, par exemple la TV ou un lecteur de CD portable. Il suffit de brancher le câble de sortie de cette source dans le connecteur AUX IN en face arrière de l'enceinte. Ce câble doit être équipé d'un mini-jack stéréo mâle de 3,5 mm.

Pour toutes instructions sur l'écoute d'une source audio externe, reportez-vous à la section « Écoute de la source locale » page 29.

🎵 **Remarque :** Le music center PERSONAL® II ne peut pas contrôler un appareil audio externe connecté au jack AUX IN.

### Utilisation d'une source externe sans connexion Bose® Link

Lorsque l'enceinte RoomMate est déconnectée d'un réseau audio Bose Link, la source AUX IN est automatiquement activée. Il est ainsi possible d'écouter une source audio externe sans utiliser le music center PERSONAL® II. Utilisez le réglage de volume de l'appareil externe pour modifier le volume de l'enceinte. La touche de coupure du son, en face avant de l'enceinte, permet d'interrompre le son à tout moment.

**Figure 7**

Connexion d'une source audio auxiliaire

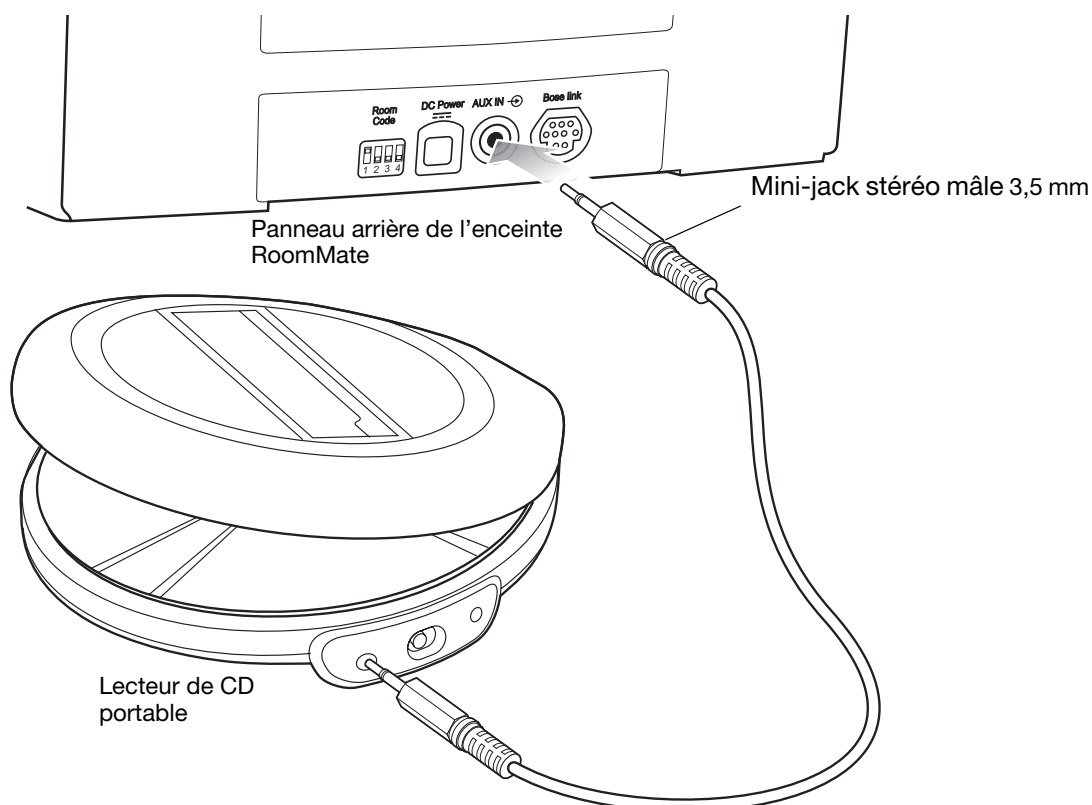

## Changement du code de pièce d'une enceinte RoomMate®

Chaque produit Bose® Link connecté à votre Home Cinéma LIFESTYLE® doit posséder un code de pièce unique. C'est ce code qui permet au music center PERSONAL® II de fonctionner avec votre système LIFESTYLE® à partir d'une pièce équipée en Bose® Link (une pièce dans laquelle un produit Bose® Link est installé).

Votre enceinte LIFESTYLE® RoomMate® est livrée prête à fonctionner dans un réseau audio Bose® Link, avec le code de pièce I. Si le code de pièce I est déjà attribué à un autre produit Bose Link® de votre résidence, il est nécessaire de changer de code. Pour ce faire, consultez la Figure 8 et réglez la position des commutateurs de code en fonction du code souhaité.

🎵 **Remarque :** Vérifiez que le code de pièce de votre music center PERSONAL® II est identique à celui qui a été attribué à votre système d'enceintes RoomMate. Reportez-vous à la section « Quand est-il nécessaire de changer de code de salle ? » page 19.

**Figure 8**

Commutateurs du code de pièce

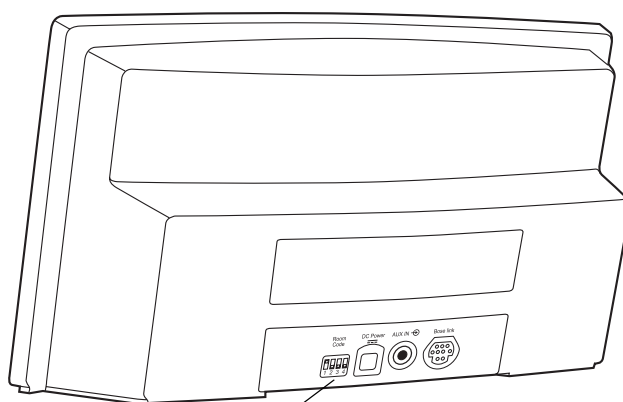

Commutateurs du code de pièce

**Pièce**

**B**



**C**



**D**



**E**

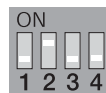

**F**

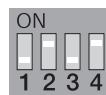

**G**



**H**



**Pièce**

**I**



**J**



**K**

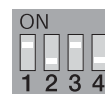

**L**



**M**



**N**

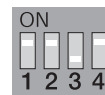

**O**

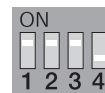

# UTILISATION DU MUSIC CENTER PERSONAL® II

## Options de commande

Le music center PERSONAL® II offre de nombreuses possibilités pour utiliser votre système Home Cinéma LIFESTYLE® à partir de presque n'importe quel point de votre résidence.

Le music center PERSONAL® II comporte les fonctionnalités suivantes :

- Contrôle du système LIFESTYLE® (18, 28 série II, 38 ou 48) depuis une autre pièce (ou un autre étage) de votre maison.
- Affichage d'informations sur la musique stockée et les options du système de lecture intelligente uMusic™ (avec les systèmes LIFESTYLE® 38 ou 48 uniquement).
- Possibilité de passer à tout moment d'une source audio à l'autre et de multiplier votre choix de programmes.
- Contrôle des enceintes situées dans la même zone que la télécommande.
- Accès aisé aux options du système, qui apparaissent à droite de l'écran de la télécommande.
- Confirmation instantanée de vos choix : vous voyez ce que vous avez sélectionné s'afficher sur l'écran.

## Vérifiez les réglages actuels

Votre music center PERSONAL® II est pré-réglé en usine pour être compatible :

- Pour contrôler le son d'une enceinte LIFESTYLE RoomMate® connectée à la sortie Bose® Link de votre media center LIFESTYLE.
- Un code interne identique à celui qui est affecté à tout nouveau système LIFESTYLE®. Pour tous détails, reportez-vous à la section « Pourquoi changer le code interne ? » page 19.
- Pour recevoir le flux audio 2, qui est différent de celui qui transfère le son dans la pièce principale dans laquelle votre media center LIFESTYLE® est installé. Pour tous détails, reportez-vous à la section « Les flux audio multiplient les possibilités » page 20.
- La langue utilisée par défaut pour l'affichage du texte est l'anglais.

Avec un système LIFESTYLE® déjà installé et configuré pour une autre langue, votre music center PERSONAL® II détecte la différence (uniquement à sa première mise sous tension) et interrompt son fonctionnement pour passer dans cette langue.

🎵 **Remarque :** Pour savoir comment choisir une autre langue pour l'affichage du texte, consultez la section « Options du media center » dans la notice d'utilisation de votre système.

Si les paramètres ci-dessus sont corrects, vous pouvez maintenant utiliser votre media center PERSONAL® II.

🎵 **Remarque :** Pour savoir comment modifier des réglages, reportez-vous à la section « Fonctions réglables du music center PERSONAL® II » page 17.

## Commandes de base

Quelques touches de sélection et l'écran d'affichage permettent de voir, choisir et utiliser un grand nombre de fonctionnalités du système LIFESTYLE® dans la pièce où est installée votre Bose® Link.

N'oubliez pas que pour utiliser votre music center PERSONAL® II depuis une autre pièce de votre domicile, et même depuis l'extérieur, il n'est pas nécessaire de l'orienter dans une direction précise. Ses signaux radio (RF) sont captés par le système à plus de 24mètres.

### Prise en main rapide

Les quelques touches décrites ci-dessous vous permettront de mettre le système en service, de contrôler l'affichage et de l'utiliser pour faire vos sélections.

Vous maîtriserez très rapidement ces fonctions.

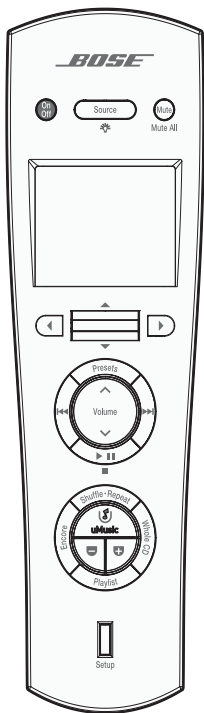

- Mise sous tension de l'enceinte RoomMate® dans la pièce connectée par le réseau Bose Link.
- Envoi d'une alerte au media center LIFESTYLE® installé dans la pièce principale.
- Activation de la dernière source utilisée, avec son volume et ses présélections.
- Arrêt de la source actuelle, du music center PERSONAL® II et de l'enceinte RoomMate de la pièce connectée par le réseau Bose Link.

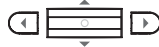

Déplacement au sein de l'afficheur.

- *Le déplacement vers le bas ou vers le haut de la barre centrale* permet de monter ou descendre.
- *L'appui de la flèche gauche ou droite* permet d'aller à gauche ou à droite.

Augmentation ou diminution de la valeur sélectionnée.

- *Le déplacement vers le bas ou vers le haut de la barre centrale* permet d'ajouter ou soustraire une valeur (par exemple la fréquence des émetteurs FM).

Des guides apparaissent en bas de l'écran (Figure 9) pour indiquer les flèches à utiliser pour les autres actions.

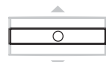

Confirmation d'une sélection.

*L'appui sur la barre centrale* confirme l'action et active le choix suivant



Indique les sources sonores disponibles.



*Une pression maintenue* sur cette touche active ou désactive le rétro-éclairage.

## Contenu de l'afficheur

Source

Appuyez sur la touche **Source** pour voir la liste des sources disponibles (Figure 9).

Cette liste dépend du type de produit dont vous disposez. (Par exemple, « Stored » n'apparaît que si vous possédez un système LIFESTYLE® 38 ou 48.)

**Figure 9**

Affichage de la source

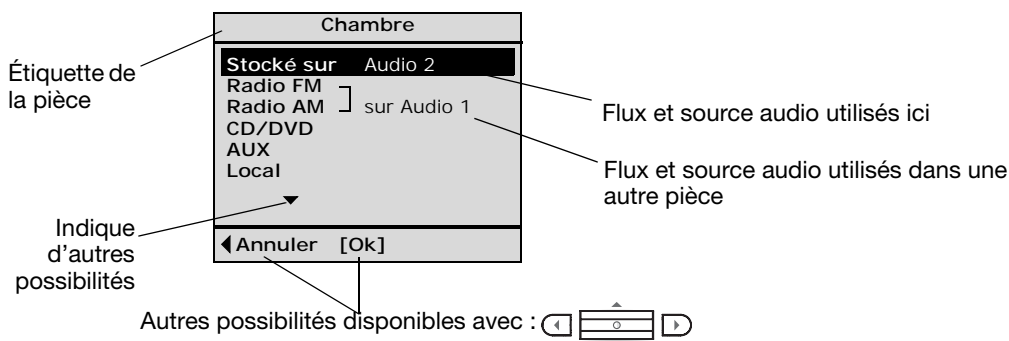

Audio 2, le flux sélectionné pour transmettre le son aux enceintes de la pièce connectée par le réseau Bose® Link lorsque le système PERSONAL® le lui indique, apparaît aussi brièvement sur la ligne de l'étiquette de la salle.

🎵 **Remarque :** Pour comprendre la signification de Audio 1 et Audio 2, consultez la section « Les flux audio multiplient les possibilités » page 20.

### Choix possibles en affichage de la source :

- Monter ou descendre pour sélectionner une source.
- Confirmer le nouveau choix [OK].
- Revenir à l'affichage précédent d'un appui sur la flèche gauche.

Lorsque vous confirmez ou annulez un choix, l'écran vous indique la source actuellement en service (Figure 10).

**Figure 10**

Affichage de la radio FM

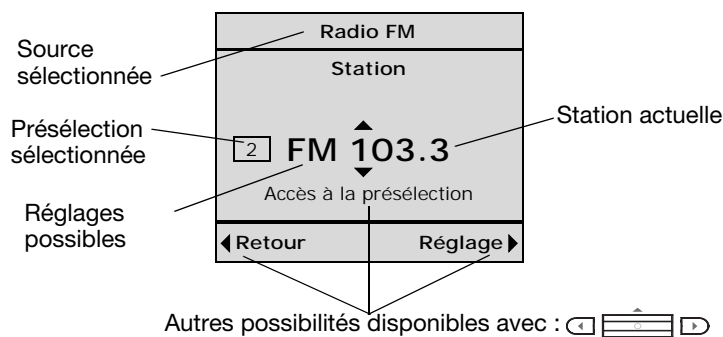

Lorsque l'écran précédent est affiché, vous pouvez :

- Changer de station à l'aide des touches fléchées vers le bas et vers le haut, ce qui vous fait passer d'une station présélectionnée à la suivante.
- Confirmer une nouvelle sélection en appuyant sur la barre centrale.

**Vous pouvez ensuite :**

- Monter ou descendre pour sélectionner une autre station présélectionnée.
- Revenir à l'écran de sélection de la source d'un appui sur la flèche gauche.
- Aller à l'écran de réglage des stations d'un appui sur la flèche droite (Figure 11).

**Figure 11**

Exemple d'écran de réglage des stations



L'indicateur de batterie apparaît uniquement dans les cas décrits ci-dessous.

Vous pouvez aussi appuyer sur la touche  pour revenir à la liste des sources.

**Symboles affichés**

Vous remarquerez parfois qu'un symbole vient de s'afficher. Ces symboles indiquent des états spéciaux, qui sont décrits ci-dessous :

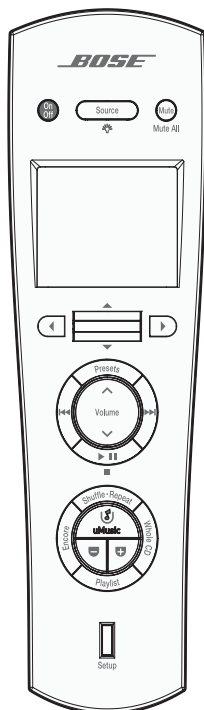

Indicateur de piles : Les piles de votre music center PERSONAL® II sont épuisées à plus de 75 %.



Son des enceintes coupé : La touche **Mute** a été pressée (sur l'enceinte RoomMate® ou le music center PERSONAL® II) et les enceintes de la pièce où se trouve le music center PERSONAL® II sont muettes.

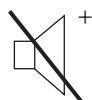

Son de toutes les enceintes coupé : Vous avez effectué une pression longue sur la touche **Mute** de votre music center PERSONAL® II ou depuis une autre pièce, ce qui coupe le son envoyé aux enceintes de toutes les pièces reliées au réseau Bose® Link. Appuyez à nouveau sur la touche **Mute** pour rétablir le son des enceintes de la pièce où vous vous trouvez uniquement.



Informations : l'appui sur la barre centrale  donne des informations complémentaires sur une piste.

**Touche de réglage : à utiliser selon vos besoins**



Un appui sur la touche **Setup** affiche une liste des fonctions réglables sur votre music center PERSONAL® II. Les réglages d'affichage font partie de ces fonctions.

## Touches à utiliser pendant l'écoute

Deux groupes de touches circulaires peuvent être utilisés pendant l'écoute d'une source. Pour tous détails sur le fonctionnement de chaque touche en fonction d'une source spécifique, consultez la section « Écoute à l'aide de votre système LIFESTYLE® » page 21.

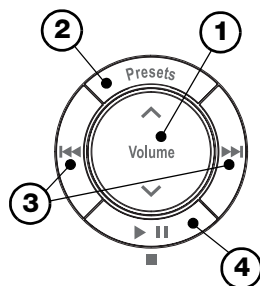

Utilisez le groupe de touches supérieur pour :

- ① Monter ou descendre le volume des enceintes.
- ② Créer et activer des préséglages.
- ③ Sauter et rechercher une piste vers l'avant ou l'arrière.
- ④ Mettre en lecture ou en pause.

Utilisez le groupe de touches inférieur pendant que vous écoutez un disque ou de la musique stockée (si votre système le permet).

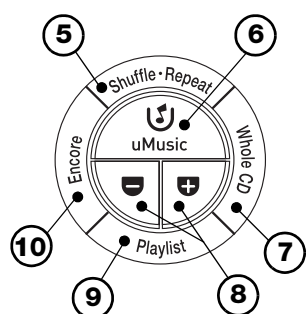

- ⑤ Chaque appui sur **Shuffle • Repeat** permet de passer au mode de lecture suivant. Modes de lecture :

- Lecture aléatoire du CD
- Répétition du CD
- Lecture aléatoire du CD à répétition
- Répétition de la piste
- Normal

Les modes décrits ci-dessus s'appliquent au système de lecture de CD LIFESTYLE®, ils peuvent ne pas s'appliquer à un autre système Bose® utilisé comme source locale dans une pièce d'extension.

Les autres touches de cet ensemble circulaire sont destinées à la musique stockée, disponible avec les systèmes LIFESTYLE® 38 et 48.

Utilisez ces touches avec de la musique stockée pour :

- ⑥ Sélectionner la source stockée du système uMusic™ et activer le système LIFESTYLE® s'il est coupé.
- ⑦ Écouter toutes les autres pistes du CD dont provient la piste actuelle.
- ⑧ Noter la piste en cours de lecture ou plusieurs pistes ou CD sélectionné(s) dans le catalogue musical.
- ⑨ Écouter les pistes de la liste de lecture ou ajouter une sélection à celle-ci.
- ⑩ Écouter de la musique du même style que celle qui est en cours de lecture.



Permet de couper ou de rétablir le son dans la pièce dans laquelle le music center PERSONAL® II est utilisé.

Si vous maintenez la pression sur cette touche, le son de toutes les enceintes connectées au système LIFESTYLE® est coupé.

Une nouvelle pression prolongée renvoie le son à toutes les enceintes.

## Fonctions réglables du music center PERSONAL® II



Certains réglages par défaut du music center PERSONAL® II peuvent être modifiés selon vos besoins.

Appuyez sur la touche **Setup**, en bas du music center® II, pour voir la liste des paramètres que vous pouvez modifier.

🎵 **Remarque :** Pour en savoir plus sur les codes internes, les codes de salle et les flux audio, consultez les sections consacrées à ces fonctions.

### Pour modifier un réglage :

1. Appuyez vers le bas sur la barre centrale pour faire défiler la liste du menu de configuration, et sélectionnez la fonction à modifier (Figure 12).
2. Appuyez sur la touche fléchée vers la droite pour voir les options de la fonction sélectionnée.
3. Appuyez vers le haut ou vers le bas sur la barre centrale pour faire défiler la liste et sélectionner le paramètre désiré.
4. Appuyez sur la barre centrale pour confirmer votre sélection.
5. Si vous choisissez de ne rien modifier, appuyez sur la touche fléchée gauche .

Les étapes 4 et 5 ferment la liste d'options et réaffichent la liste des fonctions.

**Figure 12**

Fonctions du music center  
II pouvant être modifiées



### Fonction

### Réglages possibles

Nom

Par défaut : Chambre

Indique la pièce dans laquelle vous utilisez ce music center PERSONAL® II.

Choisissez parmi la liste de pièces possibles pour « étiqueter » votre music center et le distinguer des autres

Code de salle

Par défaut : 1.

Permet de distinguer chaque pièce (jusqu'à 15) connectée au système.

Choisissez A pour reproduire les réglages de la télécommande LIFESTYLE® dans la pièce principale.

Choisissez O pour permettre au music center PERSONAL® II de fonctionner avec des produits anciens, par exemple des enceintes amplifiées Bose® Acoustimass® 5, une radio Wave® ou autres amplificateurs, avec des fonctionnalités limitées.

Pour plus d'informations sur les codes de salle, reportez-vous à la section « Importance des codes de salle » page 18.

<b>Fonction</b>	<b>Réglages possibles</b>
Flux audio	Par défaut : 2. Transmet le son vers la pièce dans laquelle le music center PERSONAL® II est utilisé et, éventuellement, vers d'autres pièces. Pour plus d'informations sur les flux audio, reportez-vous à la section « Les flux audio multiplient les possibilités » page 20.
Contraste	Par défaut : Par défaut. Permet de mieux distinguer le texte affiché de son arrière-plan. Augmente ou réduit le contraste de l'écran si nécessaire.
Luminosité rétro-éclairage	Par défaut : 100%. Varie l'intensité lumineuse de l'écran. Choisissez un pourcentage plus faible pour réduire la luminosité.
Rétro-éclairage	Par défaut : Activé. Choisissez Désactivé pour éliminer le rétro-éclairage.
Délai LCD	Par défaut : 30 secondes. Augmente ou diminue (par incréments de 10 secondes) le délai avant extinction de l'écran de paramétrage.
Code interne : (Attention, ne modifier ce code que dans certaines conditions.)	Par défaut : 0. Pour plus d'informations sur les codes internes, reportez-vous à la section « Pourquoi changer le code interne ? » page 19.
Langue (Attention, ne modifier que dans la situation soulignée à droite.)	Par défaut : Actualiser. Utilise la langue sélectionnée pour l'affichage du texte sur le système LIFESTYLE®. Le changement doit se produire automatiquement.* <i>*Si ce n'est pas le cas, sélectionnez cette fonction pour débiter un téléchargement de langue à partir du système LIFESTYLE®.</i>
Version (non modifiable)	Indique la version du logiciel du music center PERSONAL® II

### **Importance des codes de salle**

Votre music center PERSONAL® II a été pré-réglé en usine pour être utilisé dans une pièce reliée au réseau Bose® Link, alors que le media center LIFESTYLE® et la télécommande ont été pré-réglés pour être utilisés dans la pièce principale. L'utilisation de codes de salle uniques permet au système LIFESTYLE® de savoir d'où proviennent les commandes qui lui parviennent, afin de répondre en direction de la pièce appropriée.

Avec uniquement un système d'enceinte RoomMate® installé dans une pièce reliée au réseau Bose® Link, le music center PERSONAL® II doit rester réglé avec le code de salle I, comme dans la (Figure 13).

**Figure 13**

Code de salle I sur l'écran du music center PERSONAL® II



Toutefois, pour utiliser plusieurs music center PERSONAL® II, ou s'il existe d'autres systèmes LIFESTYLE® dans votre foyer, tous ces équipements doivent posséder un code de salle unique.

### **Quand est-il nécessaire de changer de code de salle ?**

- Si vous avez déjà configuré une liaison Bose® Link dans d'autres pièces. Il existe 14 codes de salle en plus de Salle A.
- Si vous préférez utiliser votre music center PERSONAL® II dans la pièce principale, en complément de la télécommande principale, il doit être paramétré comme Salle A.
- Le music center PERSONAL® II et l'enceinte RoomMate doivent avoir le même code de salle. Tout comme le music center PERSONAL® II, l'enceinte RoomMate est pré-réglée en usine avec le code de salle I. Si vous modifiez ce réglage pour une raison quelconque, vous devez donner au music center PERSONAL® II le même code de salle.

Pour savoir comment choisir un autre code de salle, consultez la section « Pour modifier un réglage : » page 17.

🎵 **Remarque :** Pour plus d'informations sur les codes de salle, reportez-vous à la notice d'utilisation de votre système LIFESTYLE®.

### **Pourquoi changer le code interne ?**

Votre music center PERSONAL® II est pré-réglé en usine avec un code interne identique à celui des autres systèmes et télécommandes LIFESTYLE®. Si vous n'avez pas modifié le code interne de votre système LIFESTYLE®, il n'est pas nécessaire de changer celui de votre music center PERSONAL® II.

La télécommande du système LIFESTYLE® fonctionne par fréquences radio (RF), ce qui lui assure une longue portée et permet à ses signaux de traverser les murs. C'est pourquoi il est possible que les signaux d'une télécommande soient reçus dans une autre maison et affectent le fonctionnement de son système LIFESTYLE®. Pour résoudre ce problème, il est alors nécessaire de changer le code interne du système et de toutes ses télécommandes.

Pour savoir comment choisir un autre code interne, consultez la section « Pour modifier un réglage : » page 17.

🎵 **Remarque :** Pour plus de détails sur le code interne du système, consultez son mode d'emploi.

***Les flux audio multiplient les possibilités***

Pendant que le système LIFESTYLE® est en service dans la pièce principale, il est possible d'utiliser un music center PERSONAL® II dans une autre pièce pour écouter un choix complètement différent à partir du même système.

Pour que des choix différents soient possibles simultanément, deux canaux audio indépendants, ou flux audio, sont utilisés pour le transport du son. C'est pourquoi, pendant que le flux audio 1 fait résonner la pièce principale avec les effets spéciaux d'un film d'horreur sur DVD, vous pouvez passer dans une autre pièce et écouter un émetteur FM à l'aide de l'autre flux.



Le music center PERSONAL® II est pré réglé en usine pour contrôler le flux audio 2, mais vous pouvez aisément utiliser le flux 1, celui qui transporte le son dans la pièce principale.

Par exemple, il peut vous arriver de ne pas vouloir entendre la musique qui est reproduite dans l'une de vos pièces reliées au réseau audio Bose® Link. Sans ennuyer la personne qui écoute de la musique sur le flux audio 2, vous pouvez passer sur le flux audio 1, qui n'est pas utilisé. Cette option permet aussi à des personnes qui se trouvent dans différentes pièces d'utiliser le système uMusic™ avec différents pré réglages

Pour savoir comment choisir un autre flux audio, consultez la section « Pour modifier un réglage : » page 17.

# ÉCOUTE À L'AIDE DE VOTRE SYSTÈME LIFESTYLE®

## Dirigez la musique du bout des doigts

Appuyez sur la touche  pour mettre en service votre music center PERSONAL® II sur la dernière source sélectionnée. Pour sélectionner une autre source, appuyez sur la touche  et déplacez la sélection vers le haut ou le bas pour choisir la source voulue. Appuyez ensuite sur la barre centrale () pour confirmer votre sélection.

Utilisez les touches représentées Figure 14 pendant l'écoute. Les options varient en fonction de la source utilisée.

**Figure 14**

Touches à utiliser pendant l'écoute

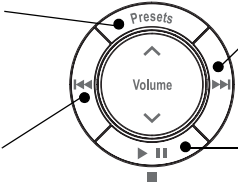
- Appuyez sur **pour sélectionner**
  - Appuyez sur cette touche et maintenez-la enfoncée pour **définir un préréglage**
  - Appuyez sur cette touche pour **reculer ou écouter la piste précédente**
  - Appuyez sur cette touche et maintenez-la enfoncée pour **passer en retour rapide**
- 
- Appuyez sur cette touche pour **avancer ou écouter la piste suivante**
  - Appuyez sur cette touche et maintenez-la enfoncée pour **passer en avance rapide**
  - Appuyez pour passer en **Lecture/Pause**.
  - Maintenez cette touche enfoncée pour **arrêter**

## Lecture de musique stockée

Pour écouter de la musique stockée, appuyez sur la touche **uMusic™** du music center PERSONAL® II. Le système LIFESTYLE® est alors activé (s'il était éteint) et la lecture des pistes stockées débute.

**Remarque :** Il est uniquement possible d'utiliser le système de lecture intelligente uMusic™ avec les systèmes LIFESTYLE® 38 et 48, et uniquement après avoir stocké des CD dans le système. Pour plus d'informations sur le stockage de CD, reportez-vous au mode d'emploi de votre système LIFESTYLE®.

L'afficheur de votre music center PERSONAL® II renseigne sur la musique qui est en cours de lecture et sur les présélections de musique stockée choisies (Figure 15).

**Figure 15**

Affichage de la musique stockée

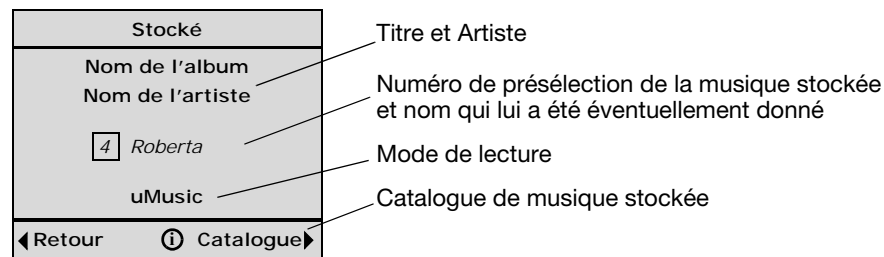



- Vérifiez que le préréglage actuel du système uMusic est bien celui désiré. Les préréglages peuvent être utilisés par différentes personnes ou affectés à des thèmes spécifiques. Ils facilitent ainsi la sélection par le système de musiques correspondant aux préférences associées à chaque préréglage.

**Remarque :** Consultez le mode d'emploi de votre système LIFESTYLE® 38 ou 48 pour toutes informations sur le système de lecture intelligente uMusic, l'importance des préréglages et la façon dont le système « sait » quoi lire.

## ÉCOUTE À L'AIDE DE VOTRE SYSTÈME LIFESTYLE®

- Pour sélectionner un autre préréglage :
  1. Appuyez sur la touche **Presets** de votre music center PERSONAL®.
  2. Utilisez la touche Haut ou Bas pour sélectionner un préréglage, puis appuyez sur la barre centrale  pour confirmer votre choix.

L'écran original réapparaît.

- Pour voir des informations sur la piste en cours de lecture : Appuyez sur la barre centrale  pour sélectionner .

- Pour écouter, tout simplement...

Aucune action particulière n'est nécessaire. Il n'est pas nécessaire de commencer par des réglages avant de prendre plaisir à écouter de la musique ! Utilisez les *groupes de touches circulaires* du music center II.

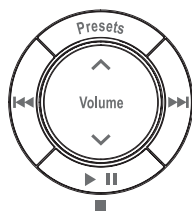
**Pour...**

Indiquer au système vos réactions à une piste...

**Procédez comme suit :**

Appuyez sur la touche Moins (–) si cette musique ne correspond pas à votre envie du moment.

Appuyez sur la touche Plus (+) si vous appréciez particulièrement ce morceau.

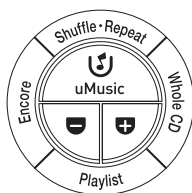

Écouter d'autres pistes du type de celle qui est en cours de lecture...

Appuyez sur la touche **Encore**.

Écouter l'ensemble du CD dont provient cette piste...

Appuyez sur la touche **Whole CD**.

Écouter les pistes de la liste de lecture...

Appuyez sur **Playlist**.

Supprimer la piste en cours de la liste de lecture...

Pendant l'écoute de la liste de lecture, maintenez la touche **Playlist** enfoncée.

Ajouter la piste en cours à la liste de lecture...

Pendant l'écoute d'une piste dans l'un des modes de lecture uMusic, Encore ou Whole CD, mais ne figurant *pas* dans la liste de lecture, maintenez enfoncée la touche **Playlist**.

Laisser le système choisir des pistes à votre place...

Appuyez sur la touche **uMusic** pour quitter les modes de lecture Encore, Whole CD ou Playlist.

Écouter à nouveau la piste...

Appuyez à quatre reprises sur la touche **Shuffle • Repeat**.

Écouter la musique dans un ordre différent...

Appuyez sur la touche **Shuffle • Repeat** en mode de lecture Encore, Whole CD ou Playlist. Dans les autres modes, cette action est sans effet.

Mettre la musique en pause...

Appuyez sur ► **II**.

Reprendre la lecture après une pause...

Appuyez sur ► **II**.

**Pour...**

Écouter la piste en cours en lecture rapide...

Écouter la piste en cours en lecture arrière rapide...

Passer au début de la piste en cours...

Passer au début de la piste précédente...

Sauter la piste en cours...

Revenir à une piste précédente...

Voir la liste des autres sources...

**Procédez comme suit :**

Appuyez sur la touche **▶▶** et maintenez-la **enfoncée**.

Appuyez sur la touche **◀◀** et maintenez-la **enfoncée**.

Appuyez sur **◀◀**.

Variante : appuyez vers le bas sur la barre centrale .

Appuyez deux fois sur **◀◀**.

Variante : appuyez deux fois vers le bas sur la barre centrale .

Appuyez vers le haut sur la barre centrale .

Appuyez vers le bas sur la barre centrale .

Appuyez sur la touche fléchée gauche  pour déplacer la sélection vers la gauche.

Variante : appuyez sur .

**Recherche dans le catalogue de musique stockée**

Si vous souhaitez retrouver d'autres enregistrements de votre collection, c'est chose facile à l'aide de l'écran de votre music center PERSONAL® II.

Pendant l'écoute d'une source stockée, appuyez sur la touche fléchée vers la droite pour afficher l'écran de recherche dans votre catalogue (Figure 16):

**Figure 16**

Affichage du catalogue musical

**Pour chercher et écouter un enregistrement**

- Déplacez le curseur vers le bas ou le haut pour sélectionner la catégorie à rechercher dans le catalogue. Les catégories disponibles sont les suivantes :
  - Genre : l'un des 19 types de musique qui décrivent vos enregistrements stockés.
  - Artiste : le principal interprète ou groupe
  - Album : le nom du disque
  - Piste : le titre de la piste

## ÉCOUTE À L'AIDE DE VOTRE SYSTÈME LIFESTYLE®

- Appuyez sur la barre centrale  pour voir les choix possibles dans cette catégorie (Figure 17).

**Figure 17**

Résultats de la recherche sur les artistes dans tous les genres



- Montez ou descendez le curseur pour sélectionner.
- Appuyez sur la barre centrale  pour confirmer votre sélection et retourner à la liste des catégories.
  - Variante : utilisez la flèche droite pour écouter votre sélection et continuer à voir les choix dans cette catégorie.
  - Variante : utilisez la flèche gauche pour annuler la sélection.
- Parcourez les catégories et reprenez les étapes 2 à 4 pour affiner votre recherche.
- Utilisez la flèche droite pour écouter toutes les pistes de la catégorie sélectionnée.
- Lorsque votre recherche est terminée, utilisez la flèche gauche pour revenir à l'affichage de la musique stockée.

**Utilisation de la radio**

Pour écouter la radio, choisissez AM ou FM dans votre liste de sources. Le système LIFESTYLE® est activé si nécessaire et la lecture débute.

L'afficheur de votre music center PERSONAL® II renseigne sur la station radio et la présélection (Figure 18).

**Figure 18**

Informations sur la station



Pendant l'écoute d'une station, plusieurs options sont disponibles.

**Pour...**

Écouter une station spécifique

Écouter la présélection suivante ou précédente...

**Procédez comme suit :**

Déplacez le curseur vers la droite pour sélectionner la FM, puis vers le haut ou vers le bas pour activer la station voulue.

Appuyez vers le haut sur la barre centrale . Maintenez cet appui pour passer plusieurs stations.

**Pour...**

Sélectionner une fréquence plus élevée ou plus basse...

Choisir une présélection spécifique...

Rechercher la station de radio suivante à bonne réception...

Rechercher la station de radio précédente à bonne réception...

**Procédez comme suit :**

Déplacez le curseur vers la droite pour sélectionner la syntonisation, puis vers le haut ou vers le bas sur la barre centrale. 

Maintenez cet appui pour accélérer le défilement des fréquences.

Appuyez sur la touche **Preset**.

Variante : appuyez vers le haut ou vers le bas sur la barre centrale  pour sélectionner la présélection suivante.

Appuyez sur **▶▶**.

Maintenez la touche appuyée pour accélérer le défilement des fréquences, et relâchez-la pour vous arrêter sur la prochaine station.

Appuyez sur **◀◀**.

Maintenez la touche appuyée pour accélérer le défilement des fréquences, et relâchez-la pour vous arrêter sur la prochaine station.

**Utilisation des présélections radio**



Le système LIFESTYLE® permet de préréglé jusqu'à 20 stations AM et 20 stations FM. En affectant un numéro de présélection à vos stations préférées, vous pourrez les écouter rapidement et aisément. Il est possible d'utiliser toutes les présélections dans l'une des pièces reliées au réseau Bose Link.

**Pour affecter des numéros de présélection :**

Le plus simple est de laisser le système affecter le premier numéro de présélection disponible à la station que vous écoutez.

- Maintenez la touche **Preset** enfoncée jusqu'à ce qu'un numéro de présélection s'affiche à côté de l'identifiant de la station.

Variante : pour attribuer un numéro de station précis à une station, suivez les étapes 1 à 5 :

1. Appuyez sur la touche **Preset** pour voir la liste des présélections déjà attribuées pour la FM ou la AM.
2. Montez ou descendez pour sélectionner une présélection.
3. Déplacez le curseur vers la droite pour sélectionner ce numéro.
4. Appuyez vers le haut ou vers le bas sur la barre centrale  pour écouter la station que vous voulez attribuer au numéro de présélection choisi.
5. Appuyez sur la barre centrale  pour confirmer cette attribution.

## Écoute d'un CD

Placez un CD dans le tiroir disque. La lecture peut alors débuter dès que vous avez sélectionné CD/DVD dans la liste des sources.

L'afficheur de votre music center PERSONAL® II renseigne sur le disque et la piste qui est en cours de lecture. Il indique également s'il s'agit d'un CD standard ou MP3 (Figure 19).

**Figure 19**

Affichages CD et CD MP3

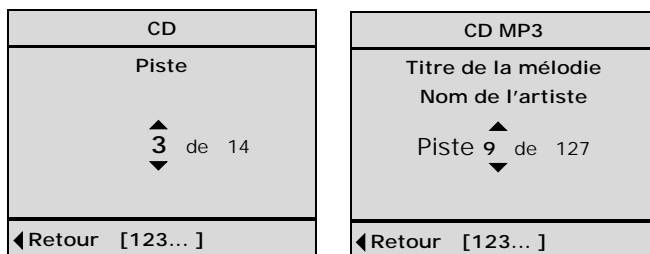

- Déplacez le curseur vers le haut ou vers le bas pour changer de piste une par une.
- Maintenez enfoncée la barre centrale  pour voir l'affichage numérique de la sélection, qui permet de choisir une piste directement par son numéro (Figure 20).

**Figure 20**

Affichage numérique de la sélection



### Pour sélectionner une piste précise par son numéro

Lorsque l'affichage numérique de la sélection apparaît :

- Montez ou descendez le curseur pour passer au chiffre supérieur ou inférieur.
- Appuyez sur la barre centrale  pour confirmer ce chiffre et en ajouter un autre.
- Déplacez le curseur vers la gauche pour effacer un chiffre.
- Déplacez-le vers la droite lorsque le chiffre voulu est affiché.

Pendant l'écoute, vous pouvez utiliser les touches du music center PERSONAL® II pour choisir l'une des nombreuses options de commande.

**Pour...**

Mettre la musique en pause...

Reprendre la lecture après une pause...

Arrêter la lecture et la reprendre à partir du début du CD...

Écouter la piste en cours en lecture rapide...

Écouter la piste en cours en lecture arrière rapide...

Passer à la piste suivante...

Passer au début de la piste actuelle...

Passer au début de la piste précédente...

Sélectionner une piste par son numéro

Voir la liste des autres sources...

**Procédez comme suit :**

Appuyez sur ►||.

Appuyez sur ►||.

Appuyez sur la touche ►|| et maintenez-la enfoncée.  
Appuyez une nouvelle fois sur cette touche.

Appuyez sur la touche ►► et maintenez-la enfoncée.

Appuyez sur la touche ◀◀ et maintenez-la enfoncée.

Appuyez une seule fois sur ►►.  
Variante : appuyez vers le haut sur la barre centrale .

Appuyez une seule fois sur ◀◀.

Appuyez deux fois sur ◀◀.  
Variante : appuyez vers le bas sur la barre centrale .

Appuyez sur la barre centrale   
Déplacez le curseur vers le haut ou le bas pour afficher le premier chiffre du numéro de piste voulu.  
Appuyez sur la touche pour confirmer ce chiffre et passer au chiffre suivant, etc.

Appuyez sur la touche fléchée gauche  pour déplacer la sélection vers la gauche.

**Lecture d'un DVD ou d'un VCD**

Chargez un DVD ou un VCD dans le tiroir du système LIFESTYLE® dans votre pièce principale, et choisissez CD/DVD dans la liste des sources. Le lecteur est alors activé (s'il était éteint) et la lecture de la vidéo débute.

L'afficheur de votre music center PERSONAL® II renseigne sur le disque et indique si celui-ci est un DVD ou un VCD (Figure 21).

## ÉCOUTE À L'AIDE DE VOTRE SYSTÈME LIFESTYLE®

**Figure 21**

Affichage DVD ou VCD

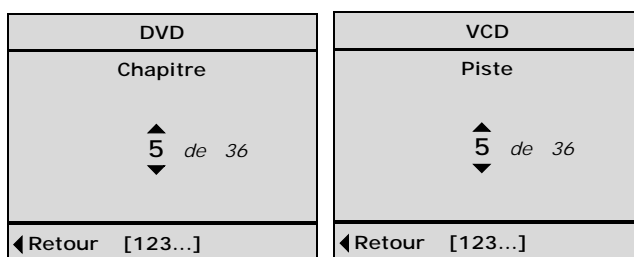

- Vous pouvez déplacer le curseur vers le haut ou le bas pour changer de chapitre (ou de piste) d'une unité à la fois, ou appuyer sur la barre centrale  pour activer l'écran qui permet de choisir un chapitre ou une piste par son numéro.
- Pendant l'écoute, vous pouvez utiliser les touches du music center PERSONAL® II pour choisir l'une des options de commande suivantes.

**Pour...**

Débuter la lecture...

Mettre la lecture en pause...

Reprendre la lecture du son au point d'action avancée...

Arrêter la lecture et la reprendre à partir du début du DVD...

Passer au chapitre ou à la piste suivant(e)...

Passer au début du chapitre ou de la piste précédent(e)...

Avancer en lecture rapide  
(le son est provisoirement coupé)Reculer en marche arrière rapide  
(le son est provisoirement coupé)

Sélectionner un chapitre ou une piste par son numéro...

Voir la liste des autres sources...

**Procédez comme suit :**

Appuyez sur ► ||. Répétez cette pression si nécessaire.

**Remarque :** La présentation d'un DVD varie d'un disque à l'autre. Après avoir appuyé sur la touche de lecture pour la première fois, vous verrez probablement apparaître un menu à choix multiples. Pour débiter la lecture du film principal, il peut être nécessaire d'appuyer à une ou deux reprises sur la touche de lecture.

Appuyez sur ► ||.

Appuyez sur ► ||.

Appuyez sur la touche ► || et maintenez-la enfoncée.  
Appuyez une nouvelle fois sur cette touche.Appuyez vers le haut sur la barre centrale .Appuyez vers le bas sur la barre centrale .

Appuyez sur ►►.

Répétez cette pression à plusieurs reprises pour augmenter la vitesse.

Appuyez sur la touche ◀◀ et maintenez-la enfoncée.

Répétez cette pression à plusieurs reprises pour augmenter la vitesse.

Appuyez sur la barre centrale  et maintenez-la appuyée.

Déplacez ensuite le curseur vers le haut ou le bas pour changer un chiffre, et appuyez sur la barre centrale pour confirmer.

Appuyez sur la touche fléchée gauche ◀  pour déplacer la sélection vers la gauche.

## Écoute d'autres sources

Votre système LIFESTYLE® est doté de connecteurs permettant de raccorder d'autres composants, par exemple un téléviseur, un magnétoscope ou un récepteur satellite. Il permet alors de sélectionner et contrôler ces autres sources.

Chacun de ces composants extérieurs apparaît dans la liste des sources de votre music center PERSONAL® II. Dès que l'un des composants qui figurent dans cette liste a été mis sous tension, vous pouvez le sélectionner et l'écouter.

🎵 **Remarque :** À l'exception des téléviseurs, le music center PERSONAL® II ne peut pas mettre sous tension ou hors tension les composants qui sont connectés au système LIFESTYLE®.

- Pour un composant vidéo, utilisez les touches fléchées vers le haut ou le bas  de votre music center PERSONAL® II pour changer de canal.

Vous pouvez aussi saisir une valeur numérique comme décrit en page 26. Vous pouvez saisir jusqu'à 5 chiffres.

- Pour les autres composants, il peut être possible de rechercher, mettre en pause et reprendre la lecture, tout comme pour un lecteur de CD ou de DVD contrôlé par le système. Toutefois, ces possibilités dépendent du type et de la marque de l'appareil connecté.

## Écoute de la source locale

L'appareil connecté au jack AUX IN de votre enceinte RoomMate® est identifié comme source locale dans la liste des sources sur l'écran du music center PERSONAL® II.

🎵 **Remarque :** La source « Local » n'est pas disponible si votre music center PERSONAL® II est réglé pour être utilisé dans la pièce A.

Écoute de la source locale :

Source

1. Appuyez sur la touche **Source** pour voir la liste des sources disponibles.
2. Utilisez la touche Haut ou Bas pour sélectionner **Local**, puis appuyez sur la barre centrale  pour confirmer votre choix.

L'enceinte RoomMate est alors activée, avec les derniers réglages de volume, source (radio, CD, etc.) et présélections (le cas échéant) sélectionnés.

L'écran du music center PERSONAL® II (Figure 22) représente un guide générique de vos actions possibles.

**Figure 22**

Affichage générique des actions possibles

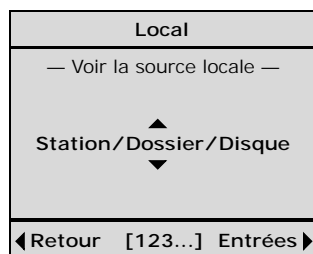

- Montez ou descendez le curseur pour parcourir les sélections locales.
- Déplacez le curseur vers la droite pour changer de source en entrée (pour le signal audio provenant de votre source locale ou connecté à cette dernière).

## ENTRETIEN

**Dépannage**

<b>Problème</b>	<b>Mesure corrective</b>
Votre music center PERSONAL® II ne fonctionne pas comme prévu	<ul style="list-style-type: none"> <li>• Il est peut-être temps de changer les piles.</li> <li>• Dans certains bâtiments, vous risquez de rencontrer des « angles morts » où le music center PERSONAL® II ne fonctionnera pas correctement. Si cela se produit, déplacez-le de quelques dizaines de centimètres et recommencez.</li> <li>• Veillez également à ce que le cordon d'alimentation du media center LIFESTYLE® (qui contient l'antenne de réception des signaux de la télécommande) soit orienté verticalement, intégralement déroulé et ne soit pas en contact avec d'autres cordons d'alimentation.</li> <li>• Essayez de déplacer le media center LIFESTYLE® de quelques mètres pour voir si la réponse est améliorée.</li> <li>• Il peut être nécessaire d'utiliser un prolongateur d'antenne, qui est décrit dans le guide d'installation du LIFESTYLE®.</li> </ul>
Aucun son n'est émis.	<ul style="list-style-type: none"> <li>• Vérifiez que l'enceinte RoomMate® est sous tension et que le le câble Bose® Link est connecté.</li> <li>• Sélectionnez une source sur le music center PERSONAL® II.</li> <li>• Augmentez le volume.</li> <li>• Appuyez sur la touche Mute du music center PERSONAL® II</li> <li>• Effleurez la touche Mute de l'enceinte RoomMate®.</li> <li>• Vérifiez que le réglage du code interne du music center PERSONAL® II correspond à celui de la télécommande principale. <i>Si vous ne l'avez pas modifié, le code interne des deux appareils doit être 0.</i></li> <li>• Vérifiez que le code de salle du music center PERSONAL® II est identique à celui de l'enceinte RoomMate®.</li> </ul>
Réponses intermittentes du système LIFESTYLE® aux commandes du music center PERSONAL® II.	<ul style="list-style-type: none"> <li>• Il est peut-être temps de changer les piles.</li> <li>• Utilisez le music center PERSONAL® II depuis un autre emplacement pour déterminer s'il s'agit d'un problème d'angle mort.</li> <li>• Il peut être nécessaire d'utiliser un prolongateur d'antenne, qui est décrit dans le guide d'installation du LIFESTYLE®.</li> </ul>
Votre système s'active et se désactive tout seul ou certains réglages sont modifiés sans qu'aucune touche du music center PERSONAL® II ne soit pressée.	<ul style="list-style-type: none"> <li>• Vérifiez si une autre personne, dans la pièce principale, utilise la télécommande principale et a. le même problème. Si tel n'est pas le cas, les commandes de votre télécommande entrent peut-être en conflit avec celles d'un autre système LIFESTYLE® situé à proximité. Changez le code interne pour résoudre le problème.</li> <li>• Pour plus d'informations sur la modification du code interne, reportez-vous à la notice d'utilisation de votre système LIFESTYLE®.</li> </ul>
Le flux audio 1 ne fonctionne pas	<ul style="list-style-type: none"> <li>• Si vous utilisez un produit Bose antérieur au système Bose® Link, vous devrez peut-être vous résoudre à utiliser le flux audio 2 uniquement.</li> </ul>
Impossible d'écouter la source externe	<ul style="list-style-type: none"> <li>• Vérifiez que le câble de l'appareil externe est bien connecté au jack AUX IN.</li> <li>• Vérifiez que l'appareil externe est sous tension.</li> <li>• Montez le volume de l'appareil externe.</li> </ul>

## Nettoyage

Pour nettoyer votre enceinte amplifiée RoomMate® ou votre music center PERSONAL® II, essuyez le boîtier avec un chiffon doux et sec. Vous pouvez également utiliser un aspirateur de faible puissance pour nettoyer les grilles.

- N'utilisez pas de solvants, de produits chimiques ou d'aérosols.
- Veillez à ce qu'aucun liquide ou objet ne pénètre dans les ouvertures.

## Comment contacter le service client

Pour obtenir une aide supplémentaire afin de résoudre vos problèmes, contactez le service client de Bose®. Reportez-vous à la liste d'adresses et de numéros de téléphone fournie avec le système LIFESTYLE®.

## Garantie limitée

Votre système d'enceintes amplifiées RoomMate® et votre music center PERSONAL® II sont couverts par une garantie limitée transférable. Reportez-vous à la carte d'enregistrement de votre produit pour en savoir plus. Veillez à remplir la section Informations de la carte et renvoyez-la à Bose. En cas d'oubli, votre garantie limitée ne s'en trouvera pas affectée.

## Caractéristiques techniques

### Enceinte amplifiée RoomMate®

#### Dimensions

6,65"16,89 cm (H) x 30,26 cm (L) x 11,88 cm (P)

#### Poids

2,02 kg

#### Puissance nominale

100-240V ~ 50-60Hz, 1,5A-0,8A, 64-77VA

### music center PERSONAL® II

#### Portée de la télécommande

24,4 m

#### Dimensions

21 cm (H) x 3 cm (L) x 6 cm (P)

#### Poids sans piles

3 kg

#### Type de piles

4 piles 1,5V AA (IEC-LR6)

#### Fréquence

États-Unis/Canada : 27,145 MHz  
Europe : 40,685 MHz

#### Intensité radio :

Niveau maximum : 88 dBµV/m à 3 mètres



285143

***BOSE***<sup>®</sup>  
*Better sound through research*<sup>®</sup>

©2005 Bose Corporation, The Mountain,  
Framingham, MA 01701-9168 USA  
285143 AM Rev.00 CCM-001671