

BOSE[®]



WAVE[®] MUSIC SYSTEM-SOUNDLINK[™]

Owner's Guide | Guía de usuario | Notice d'utilisation

SAFETY INFORMATION

Please read this owner's guide

Please take the time to follow the instructions in this owner's guide carefully. It will help you set up and operate your system properly and enjoy all of its advanced features. Please save this owner's guide for future reference.

WARNING: To reduce the risk of fire or electrical shock, do not expose the product to rain or moisture.

WARNING: Do not expose this apparatus to dripping or splashing, and do not place objects filled with liquids, such as vases, on or near the apparatus. As with any electronic products, use care not to spill liquids into any part of the system. Liquids can cause a failure and/or a fire hazard.

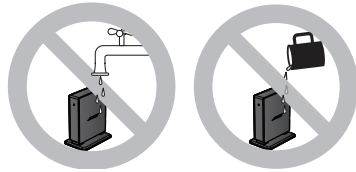

	CAUTION RISK OF ELECTRICAL SHOCK DO NOT OPEN	
CAUTION: TO REDUCE THE RISK OF ELECTRIC SHOCK, DO NOT REMOVE COVER (OR BACK). NO USER-SERVICABLE PARTS INSIDE. REFER SERVICING TO QUALIFIED PERSONNEL.		

	AVIS RISQUE DE CHOC ÉLECTRIQUE NE PAS OUVRIR	
ATTENTION : POUR RÉDUIRE LE RISQUE DE DÉCHARGE ÉLECTRIQUE, NE RETIREZ PAS LE COUVERCLE (OU L'ARRIÈRE). IL NE SE TROUVE À L'INTÉRIEUR AUCUNE PIÈCE POUVANT ÊTRE RÉPARÉE PAR L'USAGER. S'ADRESSER À UN RÉPARATEUR COMPÉTENT.		

The lightning flash with arrowhead symbol within an equilateral triangle alerts the user to the presence of uninsulated dangerous voltage within the system enclosure that may be of sufficient magnitude to constitute a risk of electrical shock.

The exclamation point within an equilateral triangle, as marked on the system, is intended to alert the user to the presence of important operating and maintenance instructions in this owner's guide.

WARNING: To prevent electric shock, match the wide blade of the line cord plug to the wide slot of the AC (mains) receptacle. Insert fully.

WARNING: Use of controls or adjustments or performance of procedures other than those specified herein may result in hazardous radiation exposure. The compact disc player should not be adjusted or repaired by anyone except properly qualified service personnel.

Class 1 laser product

This CD player is classified as a CLASS 1 LASER PRODUCT according to EN 60825-1:1994+A1+A2, IEC 60825-1:1993+A1+A2.

CLASS 1	LASER PRODUCT
KLASSE 1	LASER PRODUKT
LUOKAN 1	LASER LAITE
KLASS 1	LASER APPARAT

WARNING: Keep the remote control battery away from children. It may cause a fire or chemical burn if mishandled. Do not recharge, disassemble, heat above 100°C (212°F), or incinerate. Dispose of used batteries promptly. Replace only with a battery of the correct type and model number.

WARNING: Danger of explosion if battery is incorrectly replaced. Replace only with Duracell, Eveready, Energizer, Maxell, Toshiba, or Shun Wo CR2032 or DL2032 3-volt lithium battery.



Please dispose of used batteries properly, following any local regulations. Do not incinerate.

WARNING: Do not place any naked flame sources, such as lighted candles, on or near the apparatus.

WARNING: Contains small parts that may be a choking hazard. Not suitable for children under age 3.

Note: The product label is located on the bottom of the product.

CAUTION: Make no modifications to the system or accessories. Unauthorized alterations may compromise safety, regulatory compliance, and system performance.

CAUTION: Long-term exposure to loud music may cause hearing damage. It is best to avoid extreme volume when using headphones, especially for extended periods.

Note: Where the mains plug or appliance coupler is used as the disconnect device, such disconnect device shall remain readily operable.

Note: The product must be used indoors. It is neither designed nor tested for use outdoors, in recreation vehicles, or on boats.

This product conforms to all EU Directive requirements as applicable by law. The complete Declaration of Conformity can be found at: www.Bose.com/static/compliance.

IMPORTANT SAFETY INSTRUCTIONS

1. **Read these instructions** – for all components before using this product.
2. **Keep these instructions** – for future reference.
3. **Heed all warnings** – on the product and in the owner's guide.
4. **Follow all instructions.**
5. **Do not use this apparatus near water or moisture** – Do not use this product near a bathtub, washbowl, kitchen sink, laundry tub, in a wet basement, near a swimming pool, or anywhere else that water or moisture are present.
6. **Clean only with a dry cloth** – and as directed by Bose Corporation. Unplug this product from the wall outlet before cleaning.
7. **Do not block any ventilation openings. Install in accordance with the manufacturer's instructions** – To ensure reliable operation of the product and to protect it from overheating, put the product in a position and location that will not interfere with its proper ventilation. For example, do not place the product on a bed, sofa, or similar surface that may block the ventilation openings. Do not put it in a built-in system, such as a bookcase or a cabinet that may keep air from flowing through its ventilation openings.
8. **Do not install near any heat sources, such as radiators, heat registers, stoves or other apparatus (including amplifiers) that produce heat.**
9. **Do not defeat the safety purpose of the polarized or grounding-type plug. A polarized plug has two blades with one wider than the other. A grounding-type plug has two blades and a third grounding prong. The wider blade or third prong are provided for your safety. If the provided plug does not fit in your outlet, consult an electrician for replacement of the obsolete outlet.**
10. **Protect the power cord from being walked on or pinched, particularly at plugs, convenience receptacles, and the point where they exit from the apparatus.**
11. **Only use attachments/accessories specified by the manufacturer.**
12. **Use only with the cart, stand, tripod, bracket, or table specified by the manufacturer or sold with the apparatus. When a cart is used, use caution when moving the cart/apparatus combination to avoid injury from tip-over.** 
13. **Unplug this apparatus during lightning storms or when unused for long periods of time** – to prevent damage to this product.
14. **Refer all servicing to qualified service personnel. Servicing is required when the apparatus has been damaged in any way: such as power-supply cord or plug is damaged; liquid has been spilled or objects have fallen into the apparatus; the apparatus has been exposed to rain or moisture, does not operate normally, or has been dropped** – Do not attempt to service this product yourself. Opening or removing covers may expose you to dangerous voltages or other hazards. Please call Bose to be referred to an authorized service center near you.
15. **To prevent risk of fire or electric shock, avoid overloading wall outlets, extension cords, or integral convenience receptacles.**
16. **Do not let objects or liquids enter the product** – as they may touch dangerous voltage points or short-out parts that could result in a fire or electric shock.
17. **See product enclosure bottom for safety-related markings.**
18. **Use proper power sources** – Plug the product into a proper power source, as described in the operating instructions or as marked on the product.

19. Avoid power lines – Use extreme care when installing an outside antenna system to keep from touching power lines or circuits, as contact with them may be fatal. Do not install external antennas near overhead power lines or other electric light or power circuits, nor where an antenna can fall into such circuits or power lines.

20. Ground all outdoor antennas – If an external antenna or cable system is connected to this product, be sure the antenna or cable system is grounded. This will provide some protection against voltage surges and built-up static charges.

Section 810 of the National Electrical Code ANSI/NFPA No. 70 provides information with respect to proper grounding of the mast and supporting structure, grounding of the lead-in wire to an antenna discharge unit, size of grounding conductors, location of antenna-discharge unit, connection to grounding electrodes, and requirements for the ground electrode. Refer to the antenna grounding illustration on this page.

Antenna grounding

Example of antenna grounding as per National Electrical Code, ANSI/NFPA 70.

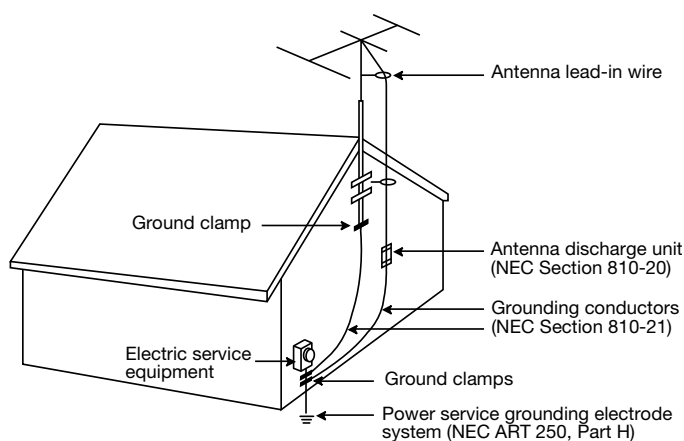

Note to CATV system installer

This reminder is provided to call the CATV system installer's attention to Article 820-40 of the NEC (of U.S.A) that provides guidelines for proper grounding. In particular, it specifies that the cable ground shall be connected to the grounding system of the building, as close to the point of cable entry as is practical.

Information about products that generate electrical noise

This device complies with FCC and industry Canada RF radiation exposure limits set forth for general population. It must not be co-located or operating in conjunction with any other antenna or transmitter.

U.S.A. only

This device complies with Part 15 of the FCC Rules. Operation is subject to the following two conditions: (1) This device may not cause harmful interference, and (2) this device must accept any interference received, including interference that may cause undesired operation.

This equipment has been tested and found to comply with the limits for a Class B digital device, pursuant to Part 15 of the FCC rules. These limits are designed to provide reasonable protection against harmful interference in a residential installation. This equipment generates, uses, and can radiate radio frequency energy and, if not installed and used in accordance with the instructions, may cause harmful interference to radio communications. However, this is no guarantee that interference will not occur in a particular installation. If this equipment does cause harmful interference to radio or television reception, which can be determined by turning the equipment off and on, you are encouraged to try to correct the interference by one or more of the following measures:

- Reorient or relocate the receiving antenna.
- Increase the separation between the equipment and receiver.
- Connect the equipment to an outlet on a different circuit than the one to which the receiver is connected.
- Consult the dealer or an experienced radio/TV technician for help.

Note: *Unauthorized modification of the receiver or radio remote control could void the user's authority to operate this equipment.*

Canada

This Class B digital apparatus complies with the Canadian ICES-003 Class B specifications.

The radio communications device incorporated into this apparatus meets all requirements of the Industry Canada standard RSS-210.

Operation is subject to the following two conditions: (1) This device may not cause interference, and (2) this device must accept any interference, including interference that may cause undesired operation of the device.

SETTING UP YOUR WAVE® MUSIC SYSTEM . . .	2	USING THE ALARM AND SLEEP FEATURES . . .	13
Introduction	2	Setting up the alarm	13
Special Features	2	Choosing a radio station or CD for wake-up . . .	13
Unpacking	3	Setting the alarm time	13
Selecting a location	3	To confirm your alarm settings	13
Connecting the Wave® music system	3	Using the alarm	13
Making the wireless connection	4	Stopping a sounding alarm	13
Setting the clock	5	To turn the alarm on or off	13
Enjoying the sound	5	Snoozing an alarm	14
OPERATING YOUR WAVE® MUSIC SYSTEM . . .	6	Setting the system for automatic turn off (Sleep) .	14
Using the remote control	6	CONNECTING OTHER EQUIPMENT	15
Reading the display	7	Rear panel inputs/outputs	15
Turning the Wave® music system on and off	7	Connecting an external FM antenna	15
Controlling the volume	7	Using headphones	16
USING YOUR COMPUTER AS A MUSIC SOURCE . . .	8	Adding audio devices	16
Listening to music on your computer	8	PERSONALIZING YOUR WAVE® MUSIC SYSTEM . . .	17
Controlling the playback	8	Using the setup menu	17
LISTENING TO FM/AM RADIO	9	Adjusting the snooze time	18
Turning on the radio	9	Choosing what plays after a CD ends	18
Tuning to a station	9	Changing the clock time format	19
Storing a radio station to memory (Presets)	10	Adjusting the display brightness	19
TALK RADIO mode	10	Setting the room code	20
USING COMPACT DISCS	11	Performing a system reset	20
Playing CDs	11	MAINTAINING YOUR WAVE® MUSIC SYSTEM . . .	21
CD play modes	11	Cleaning	21
Navigating through MP3s	12	Replacing the remote control battery	21
Play modes for music file CDs	12	Troubleshooting	22
		Manually linking the SoundLink™ adapter and USB key	24
		Customer service	24
		Limited warranty	24
		Technical information	25
		INDEX	26

SETTING UP YOUR WAVE® MUSIC SYSTEM

Introduction

Thank you for purchasing the Bose® Wave® music system, an elegant way to bring high-quality sound into any room.

Over fourteen years of research by Bose Corporation bring you the benefits of award-winning proprietary acoustic waveguide speaker technology. Using this technology, a tube efficiently transfers energy from a small speaker to the outside air over a wide range of low frequencies. And long waveguides, folded into intricate patterns, fit into products small enough to be placed comfortably in your home.

Your Wave® music system features dual tapered waveguide speaker technology, connecting two speakers to two 26" (.7 m) tapered waveguides, which combine to produce unprecedented instrument timbre from a system this size.

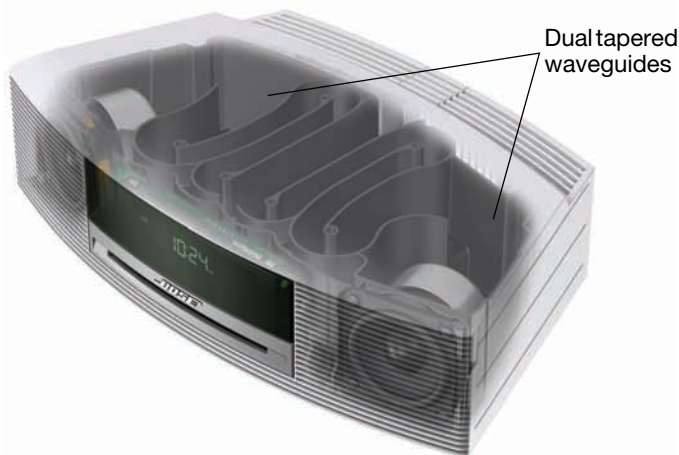

Special Features

The wireless connection turns your computer into another music source

By plugging in the SoundLink™ USB key, you make the music files on your computer and Internet radio stations available to play on your Wave® music system.



For details, see “Using your computer as a music source” on page 8.

Playing MP3 CDs adds flexibility for enjoying your favorite music files

Your Wave® music system can play MP3 music files recorded on CD-R and CD-RW discs.



You can use the remote control to easily navigate through your MP3 files and play your favorites. For details, see “Navigating through MP3s” on page 12.

Alarm settings let you wake to your favorite radio station or CD track

You can set your Wave® music system to wake to your favorite CD track.



For more details, see “Using the alarm” on page 13.

The setup menu allows you to personalize system operation

Factory system settings have been set to satisfy most owners. If you wish to change the settings, see “Using the setup menu” on page 17.



The setup menu allows you to change the following system settings to your liking:

- Snooze time
- Display brightness level
- Play a radio station automatically after a CD ends
- Bose® link room code
- Clock time format (12- or 24-hour)
- Reset to factory settings

Unpacking

Please check the shipping carton for the following items:

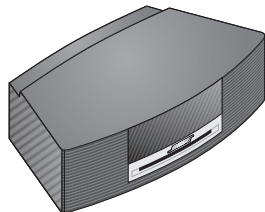

Wave® music system

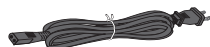

Power cable



Remote control
(battery pre-installed)



Demonstration CD

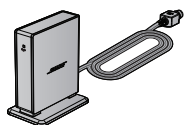

SoundLink™ adapter



SoundLink™ USB key

Selecting a location

- For best performance, place your Wave® music system across the room from where you will be listening.
- Place it on a table or other flat surface and position it within 2 feet (.7 m) of a wall but away from a corner.
- Place the adapter in a convenient location. It does not need to be within view.

If the adapter is to the left of the system (as you face it), be sure the two are at least 2 in. (5 cm) apart to eliminate any interference with AM reception.

CAUTIONS:

- *DO NOT* place your Wave® music system on a metal surface, which could interfere with AM reception.
- Avoid placing it on a heat-sensitive surface. Like all electrical equipment, it generates some heat.
- Avoid placing it in a damp location or any other place where moisture can get inside.
- Placing the adapter close to a TV, refrigerator, fluorescent lamps, halogen lamps, dimmer switches, or other electronic equipment can cause electrical noise interference.

Connecting the Wave® music system

1. Insert the flat plug on the power cable into the connector labeled **AC POWER** on the rear panel of your Wave® music system.
2. Insert the plug at the other end of the cable into an electrical outlet.

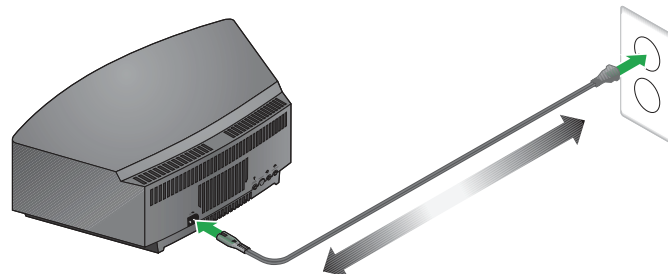

3. Unwind and straighten the power cable to ensure the best FM reception. Your Wave® music system uses the power cord as an FM antenna.
4. Plug the SoundLink™ adapter cable (with the words Bose® link facing up) into the connector labeled **Bose link** on the rear of the Wave® music system.

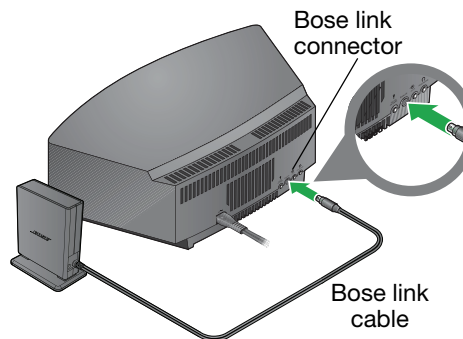

Note: You can find information on using the adapter in "Listening to music on your computer" on page 8.

SETTING UP YOUR WAVE® MUSIC SYSTEM

Making the wireless connection

- Using the provided SoundLink™ remote control, press the SoundLink/AUX button to select the computer as the music source.

Your Wave® system turns on and **SOUNDLINK, CONNECTING, DISCOVERABLE** appear in sequence on the front panel display.

- With your computer turned on, lift the antenna on the SoundLink™ USB key to the vertical position and plug the key into a USB port on your computer.

Note: To locate a USB port on your computer, look for the identifying symbol .

If you are using a USB hub with your computer, make sure it is a powered hub.

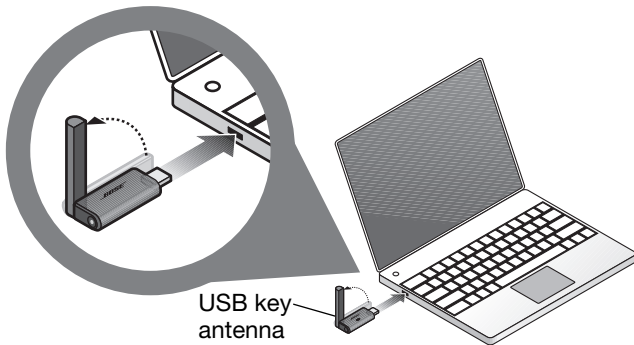

- Check to be sure the SoundLink™ USB key power light turns on and begins to flash.

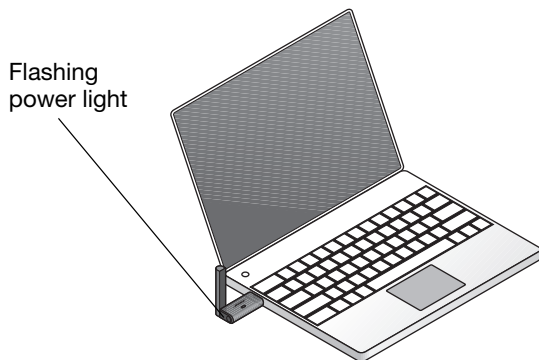

- Wait for your computer to recognize the SoundLink™ USB key. It can take up to 20 seconds the first time this occurs.

CONNECTING appears on the Wave® system display and lights on the USB key and SoundLink™ adapter flash rapidly. The lights stop blinking and the Wave® system emits a brief beep when the SoundLink™ then connection is ready for use.

To disconnect your Wave® music system from the computer:

Press the button on the end of the SoundLink™ USB key. Then you can remove the USB key from the computer USB port.

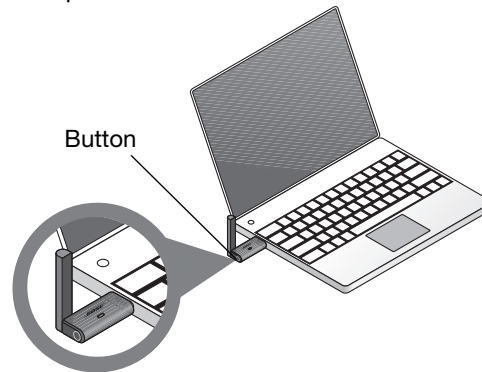

To reconnect to your Wave® music system:

When you plug the SoundLink USB key into the USB port on your computer, it should reconnect automatically to your Wave® music system. Make sure your system is turned on and **COMPUTER** appears on the system display.

If you have problems connecting, see “Troubleshooting” on page 22.

Setting the clock

After plugging in your Wave® music system, set the clock using the remote. Just aim the remote at the front panel and press the buttons.

1. Press and hold **Time -** or **Time +** for several seconds until **- CLOCK SET -** appears on the display

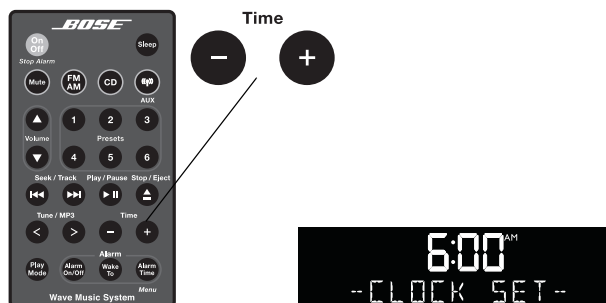

2. Press **Time -** to adjust the displayed time backward or press **Time +** to adjust the displayed time forward until it matches the current time. For rapid adjustments, press and hold the button.
3. Wait five seconds for the system to exit the clock setup mode automatically.

To change the clock display from 12-hour (AM/PM) time to 24-hour (Military) time, see “Changing the clock time format” on page 19.

Note: In the event that the Wave® music system loses power, the clock time and other system settings are stored in backup memory for up to 48 hours. This feature retains the system settings when you unplug and move the unit or when a power outage occurs.

Enjoying the sound

We encourage you to begin by listening to the demonstration CD provided.

Simply insert the disc (label side up) and your Wave® music system will play the CD automatically. While listening, you can explore the other features of your new system, as explained in this guide.

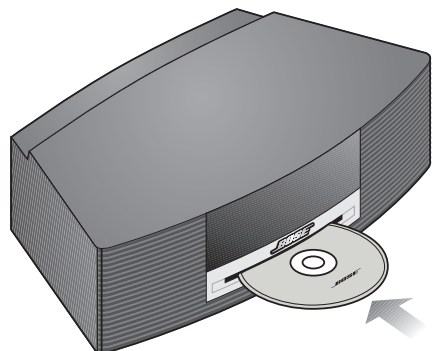

- Stop / Eject  Press **Stop/Eject** to remove the disc after it plays.

OPERATING YOUR WAVE® MUSIC SYSTEM

Using the remote control

The remote control gives you access to all the features of your Wave® music system. Just aim the remote at the front panel and press the buttons. The remote normally works within 20 feet (6 meters) of the front panel.

Basic button functions are described below. Details on which buttons to use appear with the instructions that follow.

Note: Pressing **FM/AM**, **CD**, or **SoundLink/AUX** turns on the Wave® music system to the source selected.

FM/AM

- Turns on the radio.
- Press again to switch between FM and AM.

CD

- Turns on the CD player.

On/Off (Stop Alarm)

- Turns the power on or off.
- Stops a sounding alarm.

Mute

- Press to silence audio.
- Press again to restore audio.

Volume

- Turns volume up or down.

Seek/Track*

- *Press:* Finds the next FM or AM radio station with a strong signal, or skips to the previous or next CD track or music track on your computer.
- *Press and hold:* Rapidly moves forward/backward through FM or AM radio frequencies with a strong signal, or rapidly skips to next/previous CD track.

Tune/MP3

- *Press:* Skips to previous or next radio frequency, or moves between folders when playing MP3 CDs.
- *Press and hold:* Rapidly moves forward/backward through FM or AM radio frequencies, or scans forward/backward through a CD track.

Play Mode

- Selects shuffle and repeat CD play modes.
- Turns TALK RADIO mode on or off for AM or FM.

Alarm On/Off

- Turns the alarm on or off.

Wake To

- *Press and hold:* Sets a playing radio station or CD as the alarm.

Alarm Time

- *Press once:* Activates the alarm time setup.
- *Press and hold:* Enters the setup menu.

Sleep

- Snoozes a sounding alarm temporarily.
- Sets the power to shut off automatically in 10-90 minutes.

SoundLink/AUX

- *Press:* Selects the audio from your computer or from an AUX device (if one is connected to AUX IN on your system).
- *Press again:* Switches between the computer and the AUX device.

Presets

- *Press:* Recalls a stored radio station.
- *Press and hold:* Stores a radio station for quick recall.

Stop/Eject

- *Press once:* Stops a CD (page 11).
- *Press again:* Ejects a stopped CD.

Play/Pause*

- Begins music track play.
- Pauses a playing track.

Time

- Sets the clock time.
- Sets a wake-up time for the alarm.

*May not work with Internet radio and some music applications.

Reading the display

FM, AM, CD, AUX, or Bose® link appears for the selected source.

Clock time in 12-hour (AM/PM) time or 24-hour (military) format

SHUFFLE and/or REPEAT appear when those CD play modes are selected.



Alarm time appears when the alarm is set.

SLEEP appears when the sleep timer is activated.

Displays operating information for the active source or the setup menu.

Turning the Wave® music system on and off

 Press **On/Off** once to turn the Wave® music system on or off. The Wave® music system turns on to the last source played.

Stop Alarm

OR



Press any source button to turn the Wave® music system on to that source.

Pressing the SoundLink/**AUX** button does not turn on a connected device (such as your computer or TV), so turn that on first.

Controlling the volume



Press and hold **Volume ▲** or **Volume ▼** to adjust the volume level.

VOLUME - 0 (silent) to **99** (loud) appears on the display to indicate the level.



Press **Mute** to silence the Wave® music system; Press **Mute** again, or press **Volume ▲** to unmute the system.

To lower the volume before unmuting, press **Volume ▼** while muted.

Note: When the Wave® music system is off, the volume can only be adjusted between 10 and 75.

USING YOUR COMPUTER AS A MUSIC SOURCE

Listening to music on your computer

1. Press the SoundLink/**AUX** button on the Wave® music system remote to select your computer as the source.
2. With your computer turned on and the USB key connected to it, set your computer to the maximum volume you use for the best audio performance.
3. Open a music application or locate an Internet radio station on your computer and set the music to play.



Important for Mac computer users: On first using the USB key, you may need to open your computer Sound settings in System Preferences and select "Bose SoundLink Audio."

Controlling the playback

Play / Pause Press **Play/Pause** to pause the track playing on your computer. Press **Play/Pause** again to resume play.



Note: The **Play/Pause** and **Seek/Track** buttons on your Wave® music system remote may not work with Internet radio and with some music applications.





Press **Volume +** to increase or **Volume -** to decrease the level of the sound. Press and hold the button for faster adjustment.



Press **Mute** to silence the sound. Press **Mute** again to restore the sound.



Seek / Track Press **Seek/Track**  to skip back to the previous track. Press and hold to scan backward through the current track.

Press **Seek/Track**  to skip to the next track. Press and hold to scan forward quickly through the current track.

Note: While listening to music from your computer, no sound plays through the computer's internal speakers or sound card. On some computers, you can choose a separate audio out for your music and still hear computer alerts on its internal speakers.

Turning on the radio



Press **FM/AM** to turn on the radio to the FM or AM station last selected.

Press **FM/AM** again to switch between FM and AM.

When the radio is playing, radio station information is displayed:

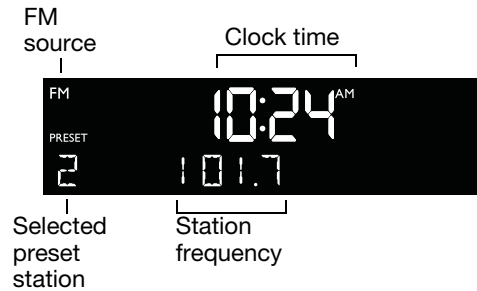

Tuning to a station



Press **FM/AM** to switch between FM and AM.



Seek / Track

Press **Seek/Track** (left arrow) to find a lower frequency station with a strong signal; press **Seek/Track** (right arrow) to find a higher frequency station with a strong signal.

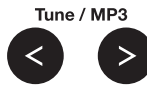

Tune / MP3

Press **Tune/MP3** (left arrow) to manually tune to a lower frequency; press **Tune/MP3** (right arrow) to manually tune to a higher frequency.

Press and hold **Tune/MP3** (left arrow) to move rapidly down through the frequency band; press and hold **Tune/MP3** (right arrow) to move rapidly up through the frequency band.

When you press **FM/AM**, **Seek/Track**, or **Tune/MP3** to tune to a radio station, the frequency appears in the center of the display while you are tuning.

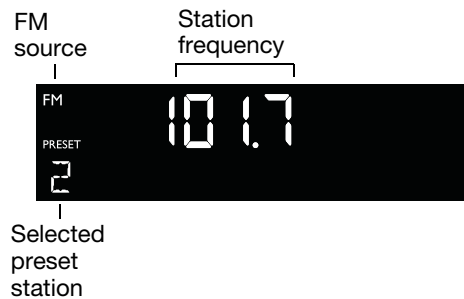

Storing a radio station to memory (Presets)

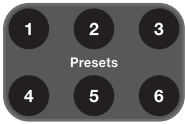

You can store up to six FM and six AM radio stations for quick recall using the **Presets** buttons.

1. Tune to the station you want to save as a preset.
2. Press and hold one of the six **Presets** buttons until you hear a double beep and the preset number and station frequency appear on the display.
3. Press one of the **Presets** buttons to quickly tune to a previously stored FM or AM station.

Note: Setting a radio station to a specific preset number will replace any station previously stored to that preset number.

Note: During a power outage, stored presets are saved in a backup memory system for 48 hours.

TALK RADIO mode

Talk radio broadcasts can be greatly affected by either the microphone selection or the boosting of low frequencies by some radio stations. They do so in an attempt to improve speech when heard through conventional radios.

In high-quality audio products, this results in sound that is unnatural or bass heavy. By selecting the TALK RADIO mode, your Wave® music system automatically adjusts to compensate for artificially boosted low frequencies.



When the radio is playing, press **Play Mode** twice to turn the TALK RADIO mode on or off.

When on, **TALK RADIO- ON** is displayed.
When off, **TALK RADIO- OFF** is displayed.

Note: The TALK RADIO setting is automatically cancelled when you tune to another station, switch to another source, or turn your Wave® music system off.

Playing CDs

Insert the disc, label side up, into the CD slot below the display. The disc player pulls the disc in farther and begins playing (if CD is the selected source).

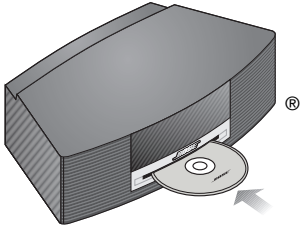

If the CD source is not selected, press **CD**.

Note: – NO DISC – will be displayed if you press **CD** when there is no disc in the disc player.

When an audio CD is playing, CD source information is displayed:

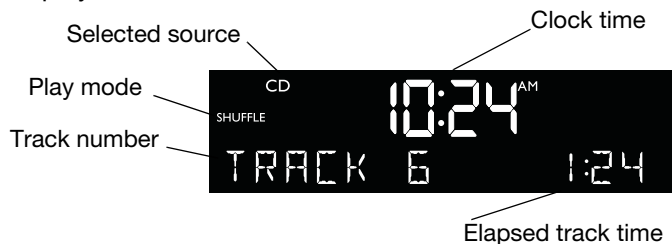

Play / Pause



Press **Play/Pause** to pause a playing CD. The elapsed time flashes while paused. Press **Play/Pause** again to resume play.

Seek / Track



Press **Seek/Track** (left arrow) to skip to beginning of the current track; press **Seek/Track** (left arrow) twice to skip to the beginning of the previous track; press **Seek/Track** (right arrow) to skip to the next track.

Tune / MP3



Press and hold **Tune/MP3** (left arrow) to scan backward quickly through a track; press **Tune/MP3** (right arrow) to scan forward quickly through a track.

Stop / Eject



Press **Stop/Eject** to stop a CD. Press **Stop/Eject** again to eject a CD. If a CD is playing, press and hold **Stop/Eject** to stop a CD and eject it.

Note: When you play a stopped CD it will always resume from the place it was stopped.

Note: If you eject a CD but do not remove it from the CD player slot within 10 seconds, the CD player will pull the CD back into the player. However, play will not begin until you press the **Play/Pause** button.

CAUTION: DO NOT INSERT mini CDs or non-circular CDs into the disc player. These discs may not play properly and could interfere with the system's ability to eject them.

CD play modes







While a CD is playing, you can change the way it is played. Press **Play Mode** repeatedly until the play mode you want is displayed:





- **NORMAL PLAY** – Plays tracks once in sequential order.
- **SHUFFLE DISC** – Plays all tracks once in random order.
- **SHUFFLE RPT** – Repeats all tracks in a random order that changes each time the disc is repeated.
- **REPEAT DISC** – Repeats the disc from the beginning after the last track is played.
- **REPEAT TRACK** – Repeats the selected track continuously.

The play mode will return to **NORMAL PLAY** whenever a CD is inserted.

USING COMPACT DISCS

Navigating through MP3s

Tune / MP3
  Press **Tune/MP3**  to skip to the previous folder; press **Tune/MP3**  to skip to the next folder.

Seek / Track
  Press **Seek/Track**  to skip to the beginning of the current track; press **Seek/Track**  twice to skip to the beginning of the previous track; press **Seek/Track**  to skip to the next track.

When navigating an MP3 CD, folder number and track number are displayed:



Once the track begins playing, artist name, song title, and elapsed track time will return to the display:

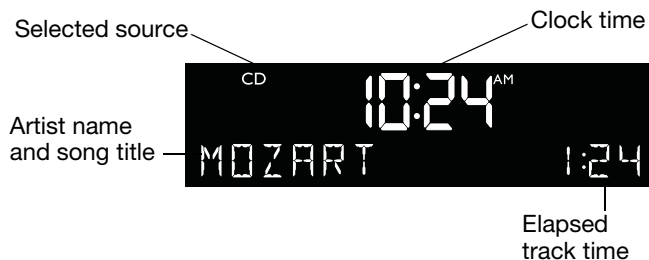

Play modes for music file CDs



While a music file CD is playing, you can change the way it is played. Press **Play Mode** repeatedly until the play mode you want is displayed:

- **NORMAL PLAY** – Plays tracks once in sequential order.
- **SHUFFLE DISC** – Plays all tracks once in random order.
- **SHUFFLE FOLDR** – Plays all tracks in the selected folder in random order.
- **SHUF RPT FLDR** – Repeats all tracks in a folder in a random order that changes each time the folder is repeated.
- **SHUF RPT DISC** – Repeats all tracks on a disc in a random order that changes each time the disc is repeated.
- **REPEAT DISC** – Repeats all tracks on a disc in order.
- **REPEAT FOLDER** – Repeats all tracks in a folder in order.
- **REPEAT TRACK** – Repeats the selected track continuously.

The play mode will return to **NORMAL PLAY** whenever a CD is inserted.

USING THE ALARM AND SLEEP FEATURES

Setting up the alarm

You can choose how and when you want to wake up, then turn on the alarm for use.

Choosing a radio station or CD for wake-up

1. Turn on your Wave® music system and tune to the radio station or play the CD track you want to hear when you wake up.
2. Adjust the volume to the wake-up level you want to hear.
3. Press and hold **Wake To** until you hear a double beep. Your alarm is now set to wake you to your chosen radio station or CD track.

Wake To

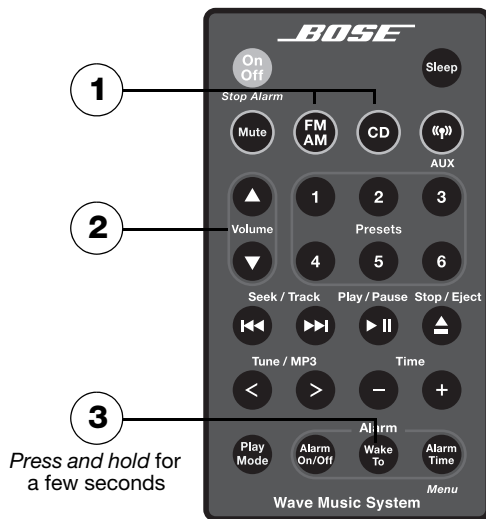

Note: Neither your computer nor any device connected to **AUX IN** on your system can be selected as the wake up sound source.

Setting the alarm time

1. Press **Alarm Time** to enter the alarm time setup mode. The alarm time appears in the center of the display and flashes in the upper right corner.
2. Press **Time -** or **Time +** to set your wake-up time.
3. Press **Alarm Time** again. Your alarm time is now set.
4. Press the **Alarm On/Off** button to make the alarm active.

Alarm Time
Menu

Time
- +

Alarm Time
Menu

Alarm On/Off

Note: During setup, if more than 10 seconds elapses between button presses, the Wave® music system will automatically exit the alarm time setup mode.

To confirm your alarm settings

Press **Alarm Time**. Alarm Time and Wake To settings will be displayed for 10 seconds.

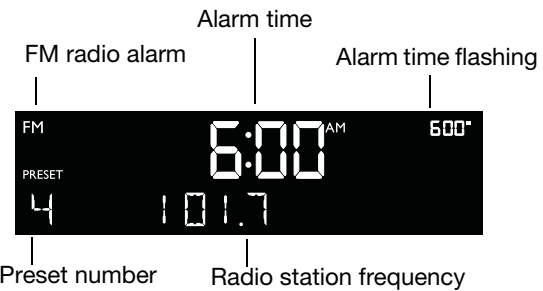

Example: Alarm is set to play radio station Preset 4, 101.7 FM, at 6:00 A.M.

Using the alarm

Stopping a sounding alarm

On Off

Stop Alarm

Press **On/Off (Stop Alarm)** to stop a sounding alarm and reset it for the next day.

To turn the alarm on or off

Alarm On/Off

Press **Alarm On/Off** to turn the alarm on or off. It's on when the alarm time is displayed in the upper right-hand corner. It's off when the alarm time is not visible in the upper right-hand corner of the display.

Snoozing an alarm

A circular icon with the word "Sleep" inside.

Press **Sleep** to snooze a sounding alarm.

During the snooze time, **SNOOZE** is displayed. After the snooze time expires, the alarm sounds again. Pressing **Sleep** again will silence the alarm for another 10 minutes.

The factory default setting for the snooze time is 10 minutes. See "Adjusting the snooze time" on page 18.

Setting the system for automatic turn off (Sleep)

You can use this feature while you listen to FM/AM, CD, AUX, or a computer that is connected wirelessly to the system.

A circular icon with the word "Sleep" inside.

Press **Sleep** to set the Wave® music system to turn off automatically after a selected period of time.

- **SLEEP – 30 MIN** (or your last setting) appears on the display and the sleep timer begins counting down. The last source selected will start playing when the count down ends.
- Press **Sleep** again to change the countdown period (10 to 90 minutes) or to turn OFF the countdown.
- When the sleep setting is not displayed, press **Sleep** to review the time that remains.
- If your Wave® music system is off, press **Sleep** to turn it on and immediately set the sleep time.
- To cancel the sleep timer, press **On/Off**.

Note: While in sleep timer setup mode, if more than 10 seconds elapses between button presses, the Wave® music system will automatically exit the sleep timer setup mode.

Note: This feature controls the Wave® music system only. It does not automatically shut down your computer or turn off a device that is connected to the system AUX IN.

Rear panel inputs/outputs

The rear panel of your Wave® music system provides connections for external equipment.

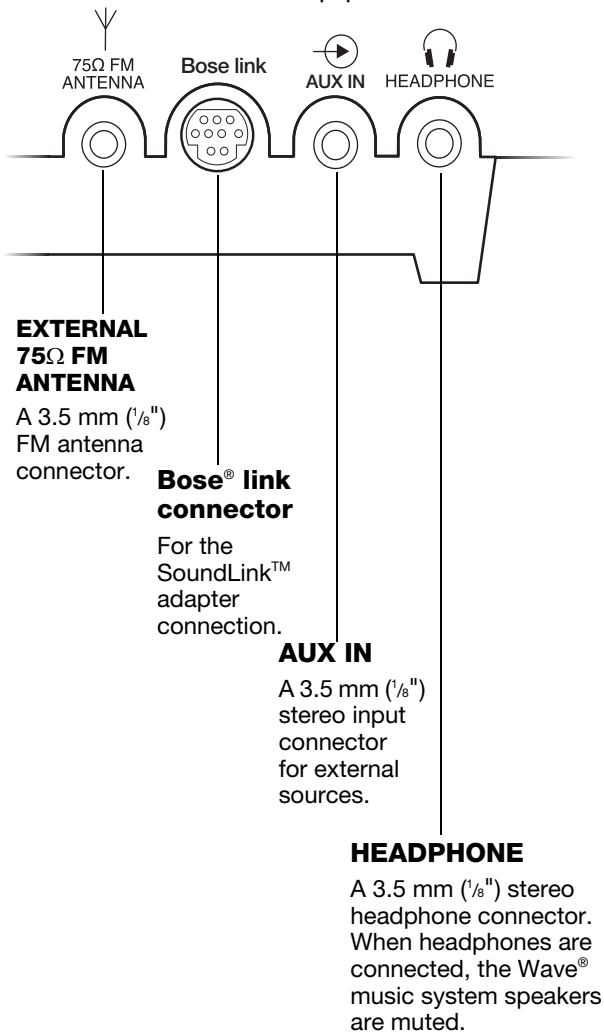

Connecting an external FM antenna

The Wave® music system power cord includes a built-in FM antenna. If you experience poor reception after adjusting the position of the power cord, you may need to use an external FM antenna. An external FM dipole antenna can be ordered through Bose Customer Service. See the phone numbers listed inside the back cover of this guide.

To connect an external FM antenna:

1. Plug the 3.5 mm (1/8") plug of the FM antenna into the **75Ω FM ANTENNA** connector on the rear panel of your Wave® music system.
2. Extend the ends of the antenna to establish optimum FM reception.
3. Extend the ends of the antenna as far from the unit and other external equipment as possible to establish optimum reception.

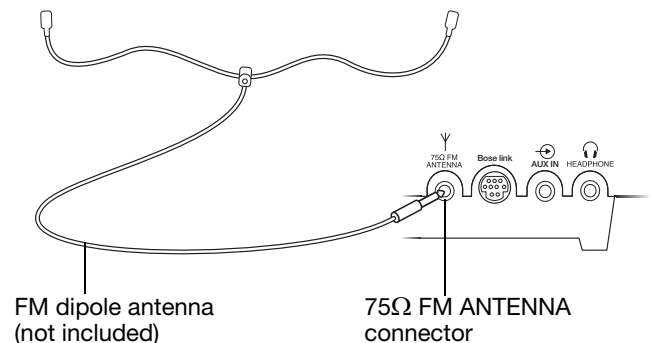

CONNECTING OTHER EQUIPMENT

Using headphones

For private listening, connect headphones to the headphone connector on the rear panel of the Wave® music system.

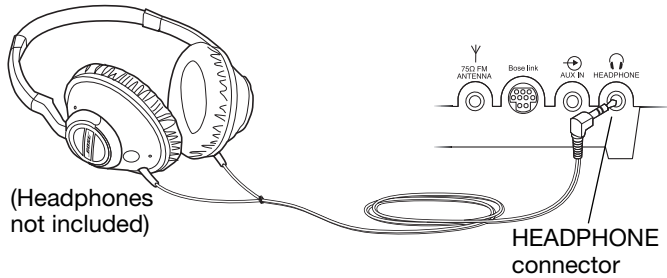

The speakers are automatically muted when you plug in your headphones.



Press **Volume ▲** or **▼** to adjust the listening level of your headphones.

Note: The speakers will automatically unmute when headphones are disconnected from the Wave® music system. Because headphone volume levels may vary from speaker volume levels, be sure to lower the volume of the Wave® music system before connecting or disconnecting headphones.

Note: If an alarm sounds while using headphones, it will sound through the Wave® music system speakers.

CAUTION: Long-term exposure to loud music may cause hearing damage. It is best to avoid extreme volume when using headphones, especially for extended periods.

Adding audio devices

You can play the audio from your TV, a video game, or a cassette tape through your Wave® music system for greater enjoyment.

Connecting an audio device to your Wave® music system requires one of the following cables:

- Male-to-male 3.5 mm (1/8") stereo cable



- Dual RCA male to 3.5 mm (1/8") male stereo cable

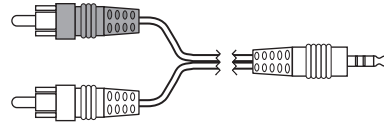

To obtain the correct cable, contact Bose® Customer Service or visit a local electronics store. See the phone numbers listed inside the back cover of this guide.

To connect an audio device, such as your TV, to your Wave® music system:

1. Connect one end of the stereo cable to the output of the audio device.
2. Connect the other end of the cable to the **AUX IN** connector on the rear panel of your Wave® music system.
3. Turn on your Wave® music system and the audio device.
4. Press **SoundLink/AUX**.
If **AUX** does not appear on the system display, press the button again.
5. Press and hold **Volume ▲** or **▼** to adjust the listening level.



Note: If the volume level of your Wave® music system cannot be adjusted high enough, try increasing the volume level of the connected audio device.

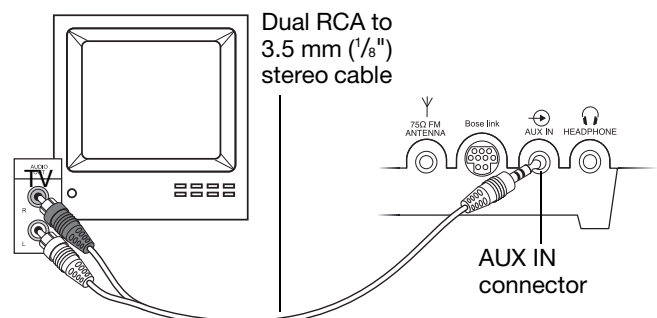

PERSONALIZING YOUR WAVE® MUSIC SYSTEM





Factory defaults have been set to satisfy most owners. However, if you wish to adjust the system settings, use the information that follows.

Using the setup menu

The setup menu allows you to customize the operation of the Wave® music system.

Press and hold **Alarm Time (Menu)** until **- SETUP MENU -** is displayed.









1. Press **Tune/MP3 >** until the menu item you want to change is displayed. 
2. Press **Time -** or **Time +** to change the value or selection.  
3. Press **Alarm Time (Menu)** to exit the setup menu or wait 10 seconds for the setup menu to end automatically. 

Wave® music system Setup Menu

System Setting	Menu Item	Factory Setting	Choices	Description
Snooze Control	SNOOZE -	10 MIN	10 MIN, 20 MIN, 30 MIN, 40 MIN, 50 MIN, 60 MIN	Determines the snooze time.
Continuous Play	CONT PLAY -	NO	NO, AUX, FM, AM	Determines which source will automatically play after a CD ends.
Clock Time Format	TIME -	12 HOUR	12-HOUR, 24-HOUR	Sets the clock display for 12-hour (AM/PM) or 24-hour (military) time.
Display High Brightness Level	BRIGHT HI -	12	8-15	Sets the display brightness level when the unit detects high ambient light conditions.
Display Low Brightness Level	BRIGHT LO -	4	1-8	Sets the display brightness level when the unit detects low ambient light conditions.
Room Code Codes apply <i>only</i> if the SoundLink™ adapter is not connected and your Wave® system is connected to a Lifestyle® system in another room.	ROOM -	B _ _ _ -	B _ _ _ -, C _ _ _ -, D _ _ _ -, E _ _ _ -, F _ _ _ -, G _ _ _ -, H _ _ _ -, I _ _ _ -, J _ _ _ -, K _ _ _ -, L _ _ _ -, M _ _ _ -, N _ _ _ -, O _ _ _ -	Sets the room code for your Wave® music system when it is connected to your Lifestyle® system through a Bose® link network. The dashes following the room letter indicate how the microswitches should be set on the Lifestyle® remote control.
System Reset	RESET ALL -	NO	NO, YES	Restores the Wave® music system to factory settings.







Adjusting the snooze time

This setting determines the duration of time the system remains silent when the snooze function is activated.

1. Press and hold **Alarm Time (Menu)** until **- SETUP MENU -** is displayed. 
2. Press **Tune/MP3**  once until **SNOOZE - 10 MIN** is displayed. 
3. Press **Time -** or **Time +** to change the snooze time to 10-60 minutes (in 10-minute increments).  
4. Press **Alarm Time (Menu)** to exit the setup menu or wait 10 seconds for the setup menu to end automatically. 

Choosing what plays after a CD ends

Your Wave® music system has a continuous play feature. When a CD stops playing, you can choose to have another source start playing automatically.

1. Press and hold **Alarm Time (Menu)** until **- SETUP MENU -** is displayed. 
2. Press **Tune/MP3**  two times until **CONT PLAY -** is displayed. 
3. Press **Time -** or **Time +** to select FM/AM radio or AUX.  
4. Press **Alarm Time (Menu)** to exit the setup menu or wait 10 seconds for the setup menu to end automatically. 

Changing the clock time format

You can choose to have the display show the time in 12-hour (AM/PM) or 24-hour (military) time.

1. Press and hold **Alarm Time (Menu)** until **- SETUP MENU -** is displayed.



2. Press **Tune/MP3** three times until **TIME -** is displayed.



3. Press **Time -** or **Time +** to select **12 HOUR** or **24 HOUR**.



4. Press **Alarm Time (Menu)** to exit the setup menu or wait 10 seconds for the setup menu to end automatically.



Adjusting the display brightness

The brightness level of the display automatically adjusts itself for low and high ambient light conditions. This feature brightens the display for better visibility in high ambient light conditions and dims the display making it less intrusive in low ambient light conditions. High and low brightness settings can be set independently.

1. Press and hold **Alarm Time (Menu)** until **- SETUP MENU -** is displayed.



2. Press **Tune/MP3** four times until **BRIGHT HI -** is displayed.



3. Press **Time -** or **Time +** to set the high display brightness level to a value from 8-15.



4. Press **Tune/MP3** once until **BRIGHT LO -** is displayed.



5. Press **Time -** or **Time +** to set the low display brightness level from 1-8.



6. Press **Alarm Time (Menu)** to exit the setup menu or wait 10 seconds for the setup menu to end automatically.



Setting the room code

Your Wave® music system comes from the factory ready to operate as a second room (room code B) when connected to a Bose® link enabled Lifestyle® system. If you want to use your Wave® music system with your Lifestyle® system beyond a second room you will need to change the room code to match that of the remote control you are using for that room.

Refer to your Lifestyle® system owner's guide for more information on room codes.

1. Press and hold **Alarm Time (Menu)** until **- SETUP MENU -** is displayed.



2. Press **Tune/MP3** six times until **ROOM - B _ _ -** is displayed. The dashes following the room letter indicate how the microswitches should be set on the Lifestyle® remote control.

Tune / MP3



3. Press **Time -** or **Time +** to select a room code other than room B.

Time



4. Press **Alarm Time (Menu)** to exit the setup menu or wait 10 seconds for the setup menu to end automatically.



Performing a system reset

If you wish, you can restore your Wave® music system to the original factory settings.

1. Press and hold **Alarm Time (Menu)** until **- SETUP MENU -** is displayed.



2. Press **Tune/MP3** seven times until **RESET ALL -NO** is displayed.

Tune / MP3



3. Press **Time -** or **Time +** to change **RESET ALL - NO** to **RESET ALL - YES**.

Time



4. When **PRESS 2 TO CONFIRM** appears on the display, press **Presets** button **2**. When the reset is complete, **DEFAULTS RESET** is displayed.

5. Press **Alarm Time (Menu)** to exit the setup menu or wait 10 seconds for the setup menu to end automatically.



Cleaning

Use only a soft dry cloth to clean the enclosure of your Wave® music system. If necessary, you may use a soft-bristled attachment to gently vacuum the front of the enclosure. Do not use any liquid cleaning solutions, solvents, chemicals, alcohol, ammonia, or abrasives.

CAUTION: Do not allow liquids to spill into any openings in the enclosure. If liquids get into the unit, turn it off immediately. Call Bose® Customer Support as soon as possible to arrange for service. See the list of phone numbers inside the back cover.

Replacing the remote control battery

To replace the remote battery:

1. Place the remote face down on a flat surface.
2. Using your finger, push the tab lock to the side as shown and hold. Slide the battery compartment open.

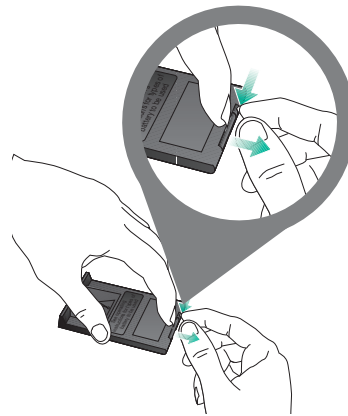

3. Remove the old battery and install the new one with the plus (+) symbol facing up.

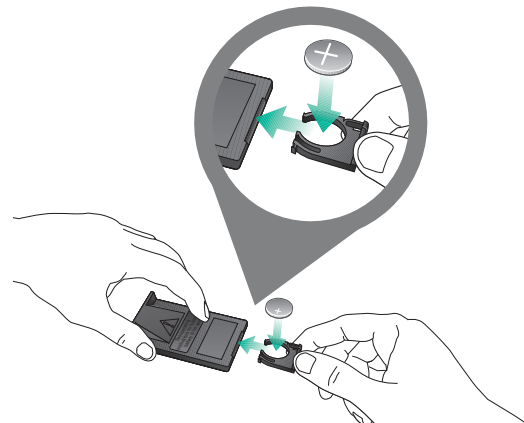

4. Gently slide the battery compartment closed. It locks automatically.

WARNING: Keep the remote control battery away from children. It may cause a fire or chemical burn if mishandled. Do not recharge, disassemble, heat above 212°F (100°C), or incinerate. Dispose of a used battery promptly. Replace only with a battery of the correct type and model number.

CAUTION: Danger of explosion if battery is incorrectly replaced. Replace only with Duracell, Eveready, Energizer, Maxell, Toshiba, or Shun Wo CR2032 or DL2032 3-volt lithium battery.

Troubleshooting

Problem	What to do
System does not function	<ul style="list-style-type: none"> • Make sure the power cord is fully plugged into an operating electrical outlet. • Press On/Off to see if the display lights.
No sound	<ul style="list-style-type: none"> • Turn the volume up. • Press Mute. • Eject the CD and reload it. • Check connections for an auxiliary source. • Press SoundLink/AUX to listen to an external source connected to the AUX IN input. • Make sure the external source is turned on. • Disconnect headphones.
Remote control is inconsistent or does not work	<ul style="list-style-type: none"> • Operate the remote control closer to the unit. • Check that the remote control battery is installed with positive (+) polarity facing up. • Replace the remote control battery. • Check for interference from room lighting, sunlight, or dust or dirt on lens. • Try the unit in a different location.
AM reception is weak	<ul style="list-style-type: none"> • Adjust the internal antenna by rotating the unit slightly one way and then the other. • Move the unit farther from a TV, refrigerator, fluorescent lamps, halogen lamps, dimmer switches, or other electronic equipment that generates electrical noise. • If neither suggestion works, you may be in an area of weak AM signal coverage.
FM reception is weak	<ul style="list-style-type: none"> • Extend the power cord as much as possible. The power cord acts as an FM antenna. • Try an external antenna. Call Bose® Customer Service to order an external FM antenna.
CD does not play	<ul style="list-style-type: none"> • Check that the CD source is selected. The CD icon should appear on the display. If not, press CD. • Check that the CD was loaded label-side up. • Check that the disc surface is clean. If not, try cleaning it. • Check that an audio CD was loaded, not a DVD. • Try another disc.
Computer does not recognize the SoundLink™ USB key (in its list of connected devices).	<ul style="list-style-type: none"> • Remove the SoundLink™ USB key from your computer, wait 30 seconds, and insert it again. • If you are using a USB hub, make sure the hub is powered. • Try a different USB port. If you are using a powered USB hub, try moving the SoundLink™ USB key to a USB port on the computer. • Remove the SoundLink™ USB key, restart your computer, and insert the USB key again. • Refer to the owner's guide, help system, or technical support for your computer to learn how to detect and install new hardware.

Problem	What to do
<p>Computer and Wave® system do not connect.</p> <p>Symptom A: SOUNDLINK or COMPUTER never appear on the Wave® system display and no lights blink.</p> <p>Symptom B: CONNECTING remains on the Wave® system display and the adapter light blinks continuously. – NO SIGNAL – eventually appears on the system display.</p>	<ul style="list-style-type: none"> • Press the SoundLink/AUX button to turn on the system and select the computer. • Make sure the SoundLink™ adapter is connected to the Wave® system. • Unplug the Wave® music system for 30 seconds and plug it back in. <ul style="list-style-type: none"> • Make sure the USB key is plugged in and your computer is turned on. • Decrease the distance between the Wave® system and your computer. See “Connection range” on page 25. • Try moving the Wave® system away from possible sources of interference such as another wireless device, a microwave oven, or a wireless computer network router. • If you are using a desktop computer, try moving the USB key to a port that provides a more direct path to the adapter. Or use a USB extension cable, available for purchase at computer stores. • Remove the USB key from your computer, wait 30 seconds and insert it again. • Disconnect the power supply from the Wave® system and reconnect it. • Try restoring the wireless link between the speaker and the USB key. See “Manually linking the SoundLink™ adapter and USB key” on page 24.
<p>No sound when the computer music plays.</p>	<ul style="list-style-type: none"> • Press the SoundLink/AUX button on the SoundLink™ remote to select your computer as the source. COMPUTER should be displayed. • Make sure your Wave® system volume is turned up and the sound is not muted. • Make sure the volume on your computer is turned up and is not muted. • Make sure your music application is running and the volume is turned up and not muted. • Check your computer Sound settings to make sure “Bose SoundLink Audio” is selected as the audio output device. • Close or quit the music application on your computer and restart it. • Restart your computer.
<p>Reception of sound from the computer is poor or the sound is dropping out.</p>	<ul style="list-style-type: none"> • Move the SoundLink™ adapter farther from the right side of the Wave® system. • Change the angle of the antenna on the SoundLink™ USB key. • Decrease the distance between the Wave® system and your computer. See “Connection range” on page 25. • Try moving the Wave® system away from possible sources of interference such as another wireless device, a microwave oven, or a wireless computer network router. • Use a USB extension cable, available for purchase at computer stores. Plug the USB key into the appropriate end of the cable and the computer into the other end. • Close other applications that can tax your computer memory. • If you continue to experience reception problems, contact Bose® Customer Service. Refer to the address list included in the carton.
<p>Play/Pause and Seek buttons do not control music on the computer</p>	<ul style="list-style-type: none"> • Make sure your computer media player or Internet radio application is selected as the active window. <hr/> <p>Note: <i>Not all players and Internet radio services support this form of playback control.</i></p>

Manually linking the SoundLink™ adapter and USB key

You may be using a replacement SoundLink™ USB key or SoundLink™ adapter or troubleshooting the wireless connection. In either case, you should link the USB key and adapter manually.

1. Using the Wave® music system remote control, press the SoundLink/**AUX** button to select the computer as the music source.
2. *Press and hold* the **Presets 5** button on the remote control until **DISCOVERABLE** is displayed and flashing on the Wave® system display.
3. With your computer turned on, lift the antenna on the SoundLink™ USB key to the vertical position and plug the key into a USB port on your computer.
4. *Press and hold* the button on the USB key for *more than 3 seconds* until the light begins to flash. When the USB power light changes from flashing to solid and the Wave® system emits a beep, linking is complete.

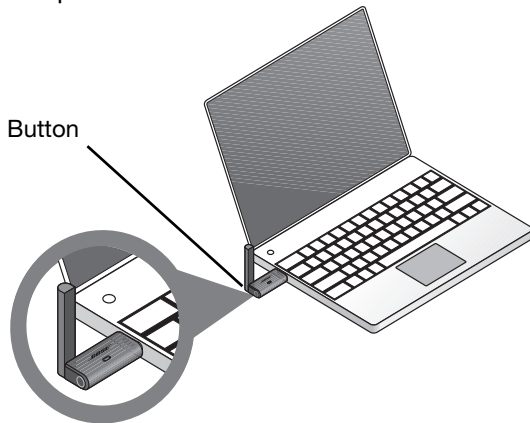

Customer service

For additional help in solving problems, see notes about the product at:

www.owners.Bose.com

To contact Bose® Customer Service for help, or to replace a lost remote control, see the phone numbers inside the back cover of your Wave® music system guide.

Limited warranty

Your Bose Wave® music system is covered by a limited transferable warranty. Details of the limited warranty are provided on the product registration card that is included in the carton. Please complete the information section on the card and mail it to Bose. Failure to do so will not affect your limited warranty rights.

What you must do to obtain Limited Warranty Service:

Return product, with proof of purchase from an authorized Bose dealer, using the following procedures:

1. Contact the Bose organization in your country/region (visit global.Bose.com for Bose contact information in your country/region) for specific return and shipping instructions;
2. Label and ship the product, freight prepaid, to the address provided by the Bose organization in your country; and
3. Place any necessary return authorization number prominently on the outside of the carton. Cartons not bearing a return authorization number, where required, will be refused.

Technical information

AC power rating

120V~ 50/60Hz 60W

Dimensions

Wave® music system: 14.6" W x 8.6" D x 4.2" H
(36.8 cm x 21.9 cm x 10.6 cm)

SoundLink™ adapter: 3.6" H x 2.6" D x 1" W
(9.1 cm H x 7.63 cm D x 2.3 cm W)

Weight

Wave® music system: 8.7 lb (3.9 kg)

SoundLink™ adapter: 0.33 lb (150 gm +/-10 gm)

Connection range

Wireless capability covers a range of up to 60 ft (18.5 m), which can vary according to the type of home construction and signal obstructions (multiple walls, metal appliances, etc.). It can also be affected by the presence of other wireless devices (such as network routers or microwave ovens.)

Computer requirements

Compatible with computers running Windows XP or Vista systems or Mac OS X (10.4 or later).

Requires use of a USB port on the computer or a powered USB hub connected to the computer.

Bose® system requirement

Exclusive use of the **Bose link** connector on the rear of the Wave® system.

Bluetooth® QD ID

SoundLink™ USB key: B015403

SoundLink™ Adapter: B123456789

The *Bluetooth*® word mark and logos are registered trademarks owned by Bluetooth SIG, Inc. and any use of such marks by Bose Corporation are under license.

INDEX

- A**
- AC power connector 3
 - AC power rating 25
 - acoustic waveguide 2
 - adapter placement 3
 - alarm on or off 13
 - alarm settings 13
 - alarm volume level 13
 - alarms, using the 13
 - AM 9
 - AM reception 3, 22
 - AM/PM (12-hour) time 5, 17, 19
 - ambient light conditions 17, 19
 - audio CD 11
 - audio device, connecting 16
 - audio equipment, other 16
 - automatically shut down 14
 - AUX IN connector 15, 16
 - auxiliary source 22
- B**
- backup memory 5, 10
 - battery disposal 21
 - battery replacement 21
 - beeping sound 4
 - Bose® link connector 3, 15
 - Bose link 3, 15, 17, 20
 - Bose system requirement 25
 - brightness level 17, 19
- C**
- carton 24
 - CD 2, 11
 - CD play mode 11
 - CD source 11, 22
 - CD source information 11
 - CD track 11
 - clean the enclosure 21
 - cleaning 21
 - clock display 7
 - clock setup mode 5
 - clock time 5, 7
 - clock time format 5, 19
 - clock, setting 5
 - computer 2, 4, 8, 22
 - computer as the source 8
 - Computer requirements 25
 - computer shut down 14
 - connecting other equipment 15
 - Connection range 25
 - connections 22
 - continuous play 17
 - customer service 22, 24
 - customizing operation 17
- D**
- demonstration CD 5
 - Dimensions 25
 - dipole antenna 15
 - disc player 11
 - disconnect 4
 - DISCOVERABLE message 24
 - display 7, 13, 22
 - display brightness 17, 19
 - DVD 22
- E**
- electrical noise 3, 22
 - electrical outlet 22
 - external equipment 15
 - external FM antenna 15, 22
 - external source 15, 22
- F**
- factory settings 2, 17, 20
 - FM 9
 - FM antenna 3, 15, 22
 - FM reception 3, 15, 22
 - FM source 9
 - frequency band 9
- H**
- headphones 15, 16, 22
- I**
- interference 3
 - internal antenna 22
 - internal speakers 8
 - Internet radio 8
- L**
- Lifestyle® systems 15, 17, 20
 - light, flashing 4, 24
 - light, solid 4, 24
 - linking manually 24
 - listening level 16
 - listening to FM/AM radio 9
 - location, selecting 3
 - loud music 16
- M**
- Mac computer 8
 - military (24-hour) time 5, 17, 19
 - MP3 CDs 2, 12
 - music application 8
 - music files, navigating 12
 - music source 2
- N**
- no sound 22
- O**
- operating information 7

P

patented 2
personalize 2
personalizing 17
play mode 11, 12
playing compact discs 11
poor reception 15
power cord 3, 15, 22
power outage 5, 10
preset number 10
presets 10
press and hold operations 6
previous track 8

Q

quick recall 10

R

radio 2
radio station 9, 10
rear panel 15, 16
registration card 24
remote control 6
remote control battery 21, 22
research 2
restore audio 6
room code, setting 17, 20

S

scan 8
scan through a track 11
second room 20
setting alarm 13
setup menu 17, 19, 20
shipping carton 3
shipping instructions 24
skip 8, 11, 12
sleep timer setup mode 14
snooze 14
snooze control 17
snooze time 14, 18
sound card 8
sounding alarm 13, 14
SoundLink™ 2
SoundLink™ USB key 4
SoundLink™ 2
station frequency 9, 10
stereo cable 16
stereo headphone connector 15
stereo input connector 15
stopping a sounding alarm 13
stored presets 10
storing a radio station 10
system operation 2
system reset 20
system settings 2, 7, 17, 18, 19, 20
system setup mode 20

T

talk radio broadcasts 10
TALK RADIO mode 10
tapered waveguide 2
technical information 25
time increment 18
track number 11
tuning the radio 9
turning alarm on and off 13
turning the radio on 9
TV 16

U

unpacking 3
USB hub 4
USB key 2, 4, 8
USB port 4

V

video game 16
volume level 7, 16, 22

W

wake to a CD track, setting 13
wake to a FM/AM radio, setting 13
wake-up time 13
warranty 24
waveguide speaker technology 2
weak AM reception 22
weak FM reception 22
weight 25
wireless connection 2, 4

INFORMACIÓN DE SEGURIDAD

Lea esta guía del usuario

Dedique el tiempo que sea necesario para seguir atentamente las instrucciones de esta guía del usuario, que le ayudará a instalar y utilizar correctamente el sistema y a disfrutar de todas sus funciones avanzadas. Guarde esta guía del usuario para utilizarla como material de referencia en el futuro.

ADVERTENCIA: Con el fin de reducir el riesgo de descargas eléctricas, no exponga el producto a la lluvia o la humedad.

ADVERTENCIA: No exponga este aparato a salpicaduras o goteo. No coloque encima o cerca del aparato objetos que contengan líquidos, como jarrones. Al igual que con cualquier producto electrónico, evite que se derramen líquidos en los componentes del sistema, ya que podrían producirse fallos o fuego.

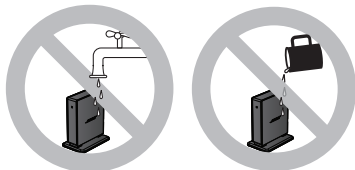

	CAUTION RISK OF ELECTRICAL SHOCK DO NOT OPEN	
CAUTION: TO REDUCE THE RISK OF ELECTRIC SHOCK, DO NOT REMOVE COVER (OR BACK). NO USER-SERVICABLE PARTS INSIDE. REFER SERVICING TO QUALIFIED PERSONNEL.		

	PRECAUCIÓN RIESGO DE DESCARGA ELÉCTRICA ABSTÉNGASE DE ABRIR	
PRECAUCIÓN: PARA REDUCIR EL RIESGO DE SUFRIR DESCARGAS ELÉCTRICAS, ABSTÉNGASE DE ABRIR LA TAPA (O LA PARTE POSTERIOR). EL INTERIOR NO CONTIENE PIEZAS DE UTILIDAD PARA EL USUARIO. ENCARGUE TODO SERVICIO AL PERSONAL CUALIFICADO.		

El símbolo de relámpago con una flecha dentro de un triángulo equilátero indica al usuario que la caja del sistema puede contener una tensión sin aislar de magnitud suficiente para constituir un riesgo de descarga eléctrica.

El signo de exclamación dentro de un triángulo equilátero, tal como aparece marcado en el sistema, avisa al usuario de que existen instrucciones de operación y mantenimiento importantes en esta guía del usuario.

ADVERTENCIA: Para evitar que se produzcan descargas eléctricas, haga coincidir la patilla ancha de la clavija del cable de línea con la ranura ancha de la toma de red e insértela completamente.

ADVERTENCIA: El uso de controles o ajustes o la realización de procedimientos distintos de los especificados en este documento pueden ocasionar la exposición a radiaciones peligrosas. Sólo técnicos convenientemente cualificados deberán ajustar y reparar el reproductor de discos compactos.

Producto láser clase 1

Este reproductor de CD está clasificado como PRODUCTO LÁSER CLASE 1 de acuerdo con la norma EN60825-1:1994+A1+A2, IEC60825-1:1993+A1+A2.

CLASS 1	LASER PRODUCT
KLASSE 1	LASER PRODUKT
LUOKAN 1	LASER LAITE
KLASS 1	LASER APPARAT

ADVERTENCIA: Mantenga la pila del mando a distancia fuera del alcance de los niños. Si no se manipula correctamente, puede provocar un incendio o una combustión química. No se debe recargar, desmontar, calentar por encima de los 100° C ni incinerar. Deseche cuanto antes las pilas usadas. Sustitúyalas únicamente por pilas del tipo y del modelo correctos.

ADVERTENCIA: Existe riesgo de explosión si no se reemplaza la pila correctamente. Cámbiela únicamente por pilas de litio de 3 voltios Duracell, Eveready, Energizer, Maxell, Toshiba o Shun Wo CR2032 o DL2032.



Deseche correctamente las pilas usadas, siguiendo las disposiciones locales. No las quemé.

ADVERTENCIA: No coloque sobre el aparato o cerca de éste llamas vivas, por ejemplo, velas.

ADVERTENCIA: Contiene piezas pequeñas que pueden suponer riesgo de asfixia. No adecuado para niños de menos de 3 años.

Nota: La etiqueta del producto se encuentra en la base del mismo.

PRECAUCIÓN: No realice modificaciones en el sistema o los accesorios. Las alteraciones no autorizadas pueden comprometer aspectos de seguridad, cumplimiento normativo y rendimiento del sistema.

PRECAUCIÓN: La exposición durante mucho tiempo a la música a gran volumen puede causar lesiones auditivas. Evite utilizar los auriculares a un volumen extremo, en especial durante largos periodos de tiempo.

Nota: Si se utiliza el enchufe de red o el conector del aparato como dispositivo de desconexión, deberá poder accionarse fácilmente.

Nota: Este producto debe utilizarse en espacios interiores. No está diseñado ni se ha probado para uso al aire libre o en embarcaciones.



Este producto cumple los requisitos de todas las Directivas de la UE aplicables legalmente. Encontrará la declaración de conformidad completa en: www.Bose.com/static/compliance.

INSTRUCCIONES DE SEGURIDAD IMPORTANTES

1. **Lea las instrucciones** sobre todos los componentes antes de utilizar este producto.
2. **Guarde estas instrucciones** para consultarlas en el futuro.
3. **Respete todas las advertencias** que se indican en el producto y en la guía de usuario.
4. **Siga todas las instrucciones.**
5. **No utilice este producto cerca del agua o de lugares húmedos**, como bañeras, lavabos, fregaderos, pilas, sótanos húmedos, en las proximidades de una piscina o en cualquier otro lugar donde haya agua o humedad.
6. **Límpielo con un trapo seco**, según las instrucciones de Bose Corporation. Desenchufe el producto de la toma de pared antes de limpiarlo.
7. **No bloquee las aberturas de ventilación. Instálelo siguiendo las instrucciones del fabricante.** Para garantizar un funcionamiento fiable del producto y evitar que se recaliente, colóquelo en una ubicación y posición que permitan una ventilación adecuada. Por ejemplo, no coloque el producto sobre una cama, sofá o superficie similar que pueda bloquear las aberturas de ventilación. No lo coloque en lugares similares a estanterías o armarios que pueden impedir que el aire pase por las aberturas de ventilación.
8. **No lo instale cerca de fuentes de calor, tales como radiadores, salidas de aire caliente, cocinas u otros aparatos (incluidos amplificadores) que generen calor.**
9. **No elimine el mecanismo de seguridad del enchufe con toma a tierra o polarizado. Los enchufes polarizados disponen de dos clavijas, una de mayor tamaño que la otra. Los enchufes con toma a tierra tienen dos clavijas y un tercer terminal de tierra. La patilla más ancha y el tercer terminal se incluyen como medida de seguridad. Si el enchufe suministrado no encaja en la toma, póngase en contacto con un electricista para sustituir la toma antigua.**
10. **Proteja el cable de alimentación de forma que nadie lo pise ni quede pinzado, en particular cerca de enchufes, receptáculos de tomas múltiples y salidas del aparato.**
11. **Utilice sólo conexiones y accesorios suministrados por el fabricante.**
12. **Utilícelo sólo con el carrito, soporte, trípode, abrazadera o mesa suministrados por el fabricante o incluidos con el dispositivo. Cuando utilice un carrito, tenga cuidado al mover el carrito con el dispositivo para evitar que caiga y produzca daños.**
13. **Desenchufe el dispositivo si se produce una tormenta eléctrica o si no lo va a utilizar durante periodos prolongados de tiempo** para evitar que se dañe.
14. **Toda reparación debe ser realizada por personal cualificado. Lleve el dispositivo a reparar si presenta algún daño como, por ejemplo, si el cable de alimentación o el enchufe están dañados, si se han vertido líquidos o se han caído objetos sobre el dispositivo o si éste ha estado expuesto a la lluvia o humedad; si no funciona correctamente o se ha caído al suelo. No intente reparar el producto usted mismo.** La apertura o retirada de las tapas le expondrá a tensiones peligrosas o a otros peligros. Póngase en contacto con Bose para conocer cuál es el centro de servicio técnico autorizado de su zona.
15. **Para prevenir el riesgo de incendio o descarga eléctrica, evite la sobrecarga de los enchufes, alargadores o receptáculos de las tomas.**
16. **Evite que caigan objetos o líquidos sobre el producto**, ya que podrían entrar en contacto con puntos de niveles de alta tensión o piezas que podrían sufrir un cortocircuito y causar incendios o descargas eléctricas.
17. **Consulte las indicaciones de seguridad en la parte inferior de la caja del producto.**
18. **Utilice fuentes de alimentación adecuadas.** Conecte el producto a una fuente de alimentación, tal y como se describe en las instrucciones de funcionamiento o en el propio producto.



19. Evite las líneas de energía eléctrica. Sea extremadamente precavido cuando instale un sistema de antena externa para evitar el contacto con circuitos o líneas de energía eléctrica, ya que el contacto con estos podría ser letal. No instale antenas externas cerca de líneas eléctricas elevadas o de otros circuitos de energía o de iluminación eléctrica ni donde la antena pudiera caer sobre dichos circuitos o líneas eléctricas.

20. Conecte a tierra todas las antenas exteriores. Si conecta un sistema de cable o de antena externa a este producto, asegúrese de conectarlo a tierra. Esto lo protegerá de posibles subidas de tensión y de la concentración de cargas estáticas.

La sección 810 del National Electrical Code ANSI/NFPA N.º 70 ofrece información relativa al modo de conexión a tierra de la antena y la estructura de soporte, la conexión a tierra del cable con la unidad de descarga de la antena, el tamaño de los conductores de conexión a tierra, la ubicación de la unidad de descarga de la antena, la conexión a los electrodos de conexión a tierra y los requisitos que deben tenerse en cuenta con dichos electrodos. Consulte la ilustración de la conexión a tierra de la antena en esta misma página.

Conexión a tierra de la antena

Ejemplo de conexión a tierra de la antena, tal y como indica el National Electrical Code ANSI/NFPA 70.

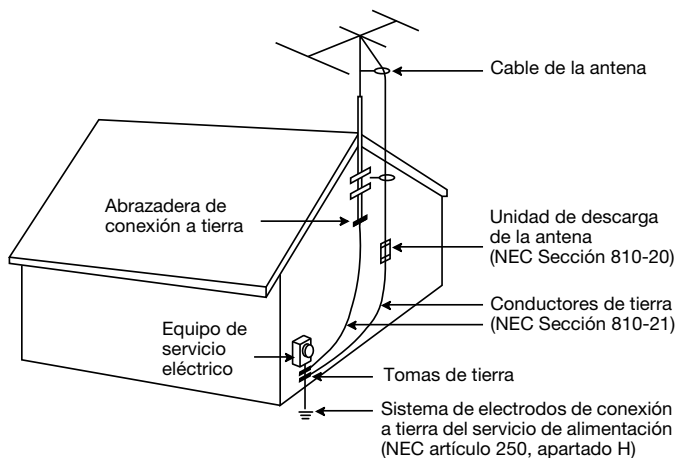

Nota para el instalador del sistema CATV

Esta información se incluye para que el instalador del sistema CATV recuerde el artículo 820-40 del NEC (de EE.UU.), que proporciona las instrucciones necesarias para efectuar una conexión a tierra correcta. En particular, especifica que el cable de conexión a tierra debe conectarse al sistema de conexión a tierra del edificio, tan próximo al punto de entrada del cable como sea posible.

Información sobre productos que generan ruido eléctrico

Este dispositivo respeta los límites de exposición a la radiación de radiofrecuencia establecidos por la FCC y las normas canadienses para la población general. No debe ubicarse ni utilizarse junto a ninguna otra antena o transmisor.

Sólo EE.UU.

Este dispositivo cumple la Parte 15 de las Normas de la FCC. Su utilización está sujeta al cumplimiento de las siguientes dos condiciones: (1) este dispositivo no debe provocar interferencias dañinas y (2) este dispositivo debe aceptar cualquier interferencia recibida, incluidas las interferencias que puedan provocar un funcionamiento no deseado.

Este equipo se ha probado y ha demostrado que cumple con los límites para dispositivos digitales de clase B, de acuerdo con el apartado 15 de las normas de la FCC. Estos límites están diseñados para ofrecer una protección razonable contra las interferencias perjudiciales en una instalación doméstica. Este equipo genera, utiliza y puede irradiar energía de radiofrecuencia y, si no se instala y se utiliza de acuerdo con las instrucciones suministradas, podría ocasionar interferencias perjudiciales para las comunicaciones por radio. No obstante, no se puede garantizar que no se vaya a producir este tipo de interferencias en una instalación en particular. Si este equipo ocasiona interferencias perjudiciales en la recepción de radio o televisión, que puede comprobarse encendiendo y apagando el equipo, se recomienda que intente corregir la interferencia mediante una o más de las siguientes acciones:

- Reoriente o reubique la antena receptora.
- Aumente la separación entre el equipo y el receptor.
- No conecte el equipo en la toma del mismo circuito que el receptor.
- Póngase en contacto con el distribuidor o con un técnico de radio y televisión.

Nota: Cualquier modificación no autorizada del mando a distancia del receptor o de la radio podría anular la autorización que tiene el usuario para utilizar este equipo.

Canadá

Este aparato de Clase B cumple las especificación canadiense ICES-003.

El dispositivo de comunicaciones por radio que incorpora este aparato cumple todos los requisitos de la norma canadiense RSS-210.

Su utilización está sujeta al cumplimiento de las siguientes dos condiciones: (1) este dispositivo no debe provocar interferencias y (2) este dispositivo debe aceptar cualquier interferencia, incluidas las interferencias que puedan provocar un funcionamiento no deseado.

INSTALACIÓN DEL SISTEMA DE MÚSICA WAVE®	2	USO DE LAS FUNCIONES DE ALARMA Y DESCONEXIÓN	13
Introducción	2	Configuración de la alarma	13
Funciones especiales	2	Selección de una emisora de radio o un CD para despertarse	13
Desembalaje	3	Configuración de la alarma	13
Selección de una ubicación	3	Para confirmar la configuración de la alarma ..	13
Conexión del sistema de música Wave®	3	Uso de la alarma	14
Conexión inalámbrica	4	Desactivación del sonido de una alarma	14
Ajuste del reloj	5	Para activar o desactivar la alarma	14
Disfrute del sonido	5	Repetición de la alarma	14
USO DEL SISTEMA DE MÚSICA WAVE®	6	Configuración del sistema para apagado automático (desconexión)	14
Uso del mando a distancia	6	CONEXIÓN DE OTROS EQUIPOS	15
Lectura de la pantalla	7	Entradas/salidas del panel posterior	15
Encendido y apagado del sistema de música Wave®	7	Conexión de una antena externa de FM	15
Control del volumen	7	Uso de auriculares	16
USO DEL ORDENADOR COMO FUENTE DE MÚSICA	8	Conexión de dispositivos de audio	16
Escucha de música del ordenador	8	PERSONALIZACIÓN DEL SISTEMA DE MÚSICA WAVE®	17
Control de la reproducción	8	Uso del menú de configuración	17
USO DE LA RADIO AM/FM	9	Ajuste del tiempo de repetición	18
Encendido de la radio	9	Selección de lo que se reproduce cuando termina un CD	18
Sintonización de una emisora	9	Cambio del formato de la hora del reloj	19
Memorización de una emisora de radio (presintonías)	10	Ajuste del brillo de la pantalla	19
Modo TALK RADIO	10	Configuración del código de habitación	20
USO DE DISCOS COMPACTOS	11	Restauración del sistema	20
Reproducción de CD	11	MANTENIMIENTO DEL SISTEMA DE MÚSICA WAVE®	21
Modos de reproducción de CD	11	Limpieza	21
Navegación por archivos MP3	12	Cambio de la pila del mando a distancia	21
Modos de reproducción de CD de archivos de música	12	Resolución de problemas	22
		Enlace manual del adaptador SoundLink™ y la llave USB	24
		Atención al cliente	24
		Garantía limitada	24
		Información técnica	25
		ÍNDICE	26

INSTALACIÓN DEL SISTEMA DE MÚSICA WAVE®

Introducción

Gracias por comprar el sistema de música Bose® Wave®, una forma elegante de llevar sonido de elevada calidad a cualquier habitación.

Los más de catorce años que Bose Corporation lleva dedicados a la investigación ponen a su disposición las ventajas de la tecnología patentada de guía de ondas acústicas para altavoces, merecedora de varios galardones. Gracias a esta tecnología, un tubo transfiere eficazmente la energía hacia afuera desde un pequeño altavoz y a través de una amplia gama de frecuencias bajas. Las guías de ondas largas, mezcladas con patrones elaborados, forman productos lo bastante pequeños como para que los puedan colocar cómodamente en su casa.

El sistema de música Wave® incluye la nueva tecnología de guía de ondas de variación progresiva, que conecta dos altavoces con dos guías de onda de variación progresiva de 0,7 m (26"), combinados para producir un timbre sin precedentes en sistemas de este tamaño.

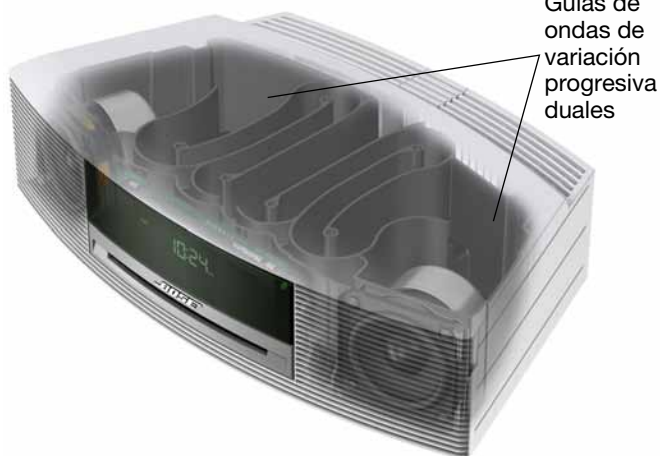

Guías de ondas de variación progresiva duales

Funciones especiales

La conexión inalámbrica enciende el ordenador con otra fuente de música

Conectando la llave USB SoundLink™ podrá reproducir archivos de música del ordenador y radio por Internet en el sistema de música Wave®.



Para obtener más información, consulte "Uso del ordenador como fuente de música" en la página 8.

La reproducción de CD con MP3 aporta flexibilidad para disfrutar de sus archivos de música favoritos

El sistema de música Wave® puede reproducir archivos de música MP3 grabados en discos CD-R y CD-RW.



Puede utilizar el mando a distancia para desplazarse de forma sencilla por los archivos MP3 y reproducir sus favoritos. Para obtener más información, consulte "Navegación por archivos MP3" en la página 12.

La configuración de la alarma le permite despertarse con la emisora de radio o pista de CD que elija.

Puede configurar el sistema de música Wave® para despertar con la pista de CD que prefiera.



Para obtener más información, consulte "Uso de la alarma" en la página 14.

En el menú de configuración, puede personalizar el funcionamiento del sistema

Los ajustes predeterminados de fábrica pretenden satisfacer a la mayoría de usuarios. Si desea cambiar la configuración, consulte "Uso del menú de configuración" en la página 17.

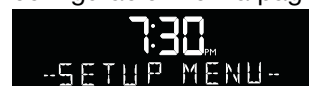

En el menú de configuración puede cambiar los siguientes ajustes del sistema:

- Tiempo de repetición
- Nivel de brillo de la pantalla
- Reproducción automática de una emisora de radio cuando finalice un CD
- Código de habitación de conexión Bose®
- Formato de hora de reloj (12 ó 24 horas)
- Restauración de ajustes de fábrica

Desembalaje

Compruebe que la caja contiene los elementos siguientes:

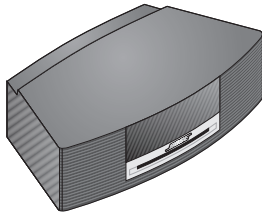

Sistema de música Wave®



Mando a distancia
(pila preinstalada)

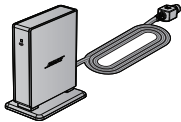

Adaptador SoundLink™



Cable de
alimentación



CD de demostración



Llave USB SoundLink™

Selección de una ubicación

- Para conseguir un rendimiento óptimo, sitúe el sistema de música Wave® al otro lado de la habitación donde vaya a escuchar música.
- Colóquelo sobre una mesa u otra superficie plana y a un máximo de 0,7 m (2 pies) de una pared, pero lejos de rincones.
- Coloque el adaptador en un lugar adecuado. No es necesario que esté a la vista.

Si el adaptador se encuentra a la izquierda del sistema (frente a usted), procure que ambos se encuentren separados a un mínimo de 5 cm (2") para eliminar posibles interferencias de la recepción de AM.

PRECAUCIONES:

- *NO coloque el sistema de música Wave® sobre superficies metálicas, ya que podría interferir en la recepción de AM.*
- *Evite colocarlo sobre una superficie sensible al calor. Como todos los equipos eléctricos, esta unidad genera cierta cantidad de calor.*
- *Evite colocarlo en lugares húmedos o en cualquier otro lugar donde pueda penetrar la humedad.*
- *Si sitúa el adaptador cerca de un televisor, refrigerador, luces fluorescentes, lámparas halógenas, reguladores de luz u otros equipos electrónicos pueden producirse interferencias de ruido eléctrico.*

Conexión del sistema de música Wave®

1. Inserte el conector plano del cable de alimentación en el conector que lleva la etiqueta **AC POWER** en el panel posterior del sistema de música Wave®.
2. Inserte el conector del otro extremo del cable en una toma eléctrica.

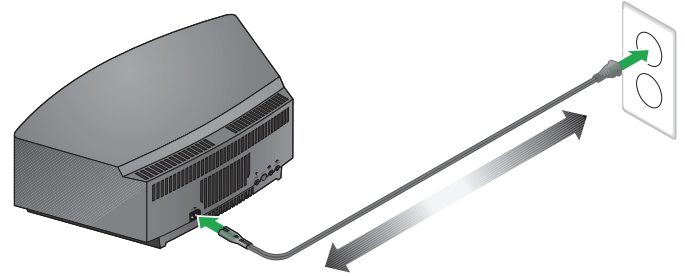

3. Desenrolle y estire el cable de alimentación para asegurar la mejor recepción de FM. El sistema de música Wave® utiliza el cable de alimentación como una antena de FM.
4. Conecte el cable del adaptador de SoundLink™ (con la palabras Bose® link mirando hacia arriba) en el conector con la etiqueta **Bose link** de la parte posterior del sistema de música Wave®.

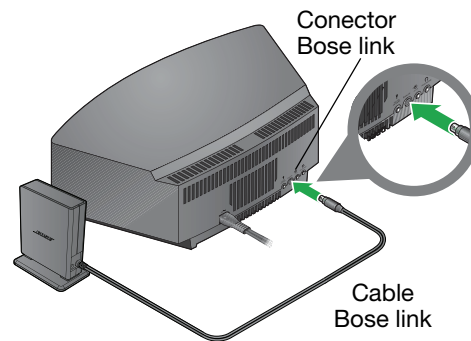

Nota: Encontrará información sobre el uso del adaptador en "Escucha de música del ordenador" en la página 8.

Conexión inalámbrica

1. Empleando el mando a distancia SoundLink™ suministrado, pulse el botón SoundLink/**AUX** para seleccionar el ordenador como fuente de música. Se encenderá el sistema Wave® y aparecerán **SOUNDLINK, CONNECTING, DISCOVERABLE** en secuencia en la pantalla del panel frontal.
2. Con el ordenador encendido, levante la antena de la llave USB SoundLink™ para dejarla en posición vertical y conecte la llave a un puerto USB del ordenador.

Nota: Para localizar un puerto USB en el ordenador, busque el símbolo que lo identifica .

Si utiliza un concentrador USB con el ordenador, asegúrese de que recibe alimentación.

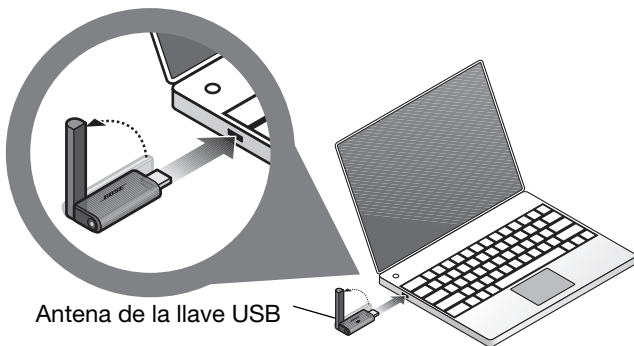

3. Compruebe que la luz de encendido de la llave USB SoundLink™ se ilumina y comienza a parpadear.

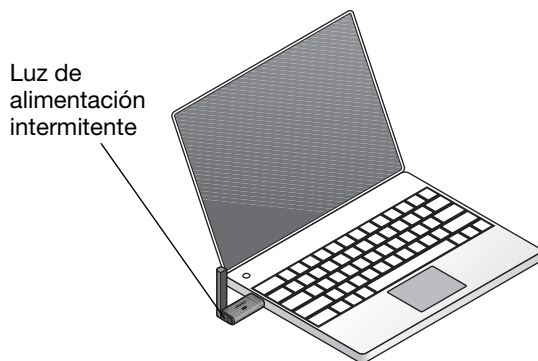

4. Espere a que el ordenador reconozca la llave USB SoundLink™. Puede tardar 20 segundos la primera vez que esto ocurra.

En la pantalla del sistema Wave® aparecerá **CONNECTING** y las luces de la llave USB y del adaptador SoundLink™ parpadearán rápidamente. Las luces dejan de parpadear y el sistema Wave® emite un breve pitido cuando la conexión de SoundLink™ está lista para usar.

Para desconectar el sistema de música Wave® del ordenador:

Pulse el botón en el extremo de la llave USB SoundLink™. A continuación puede retirar la llave USB del puerto USB del ordenador.

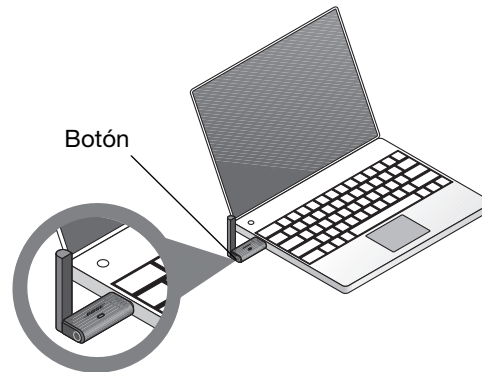

Para volver a conectar el sistema de música Wave®:

Cuando conecte la llave USB SoundLink al puerto USB del ordenador, deberá volver a conectarse automáticamente al sistema de música Wave®. Compruebe que el sistema está encendido y que aparece **COMPUTER** en la pantalla del sistema.

Si tiene problemas para conectar, consulte "Resolución de problemas" en la página 22.

Ajuste del reloj

Después de conectar el sistema de música Wave®, ajuste el reloj utilizando el mando a distancia. Simplemente tiene que apuntar con el mando a distancia al panel frontal y pulsar los botones.

1. Mantenga pulsado **Time -** o **Time +** durante varios segundos hasta que aparezca **- CLOCK SET -** en la pantalla

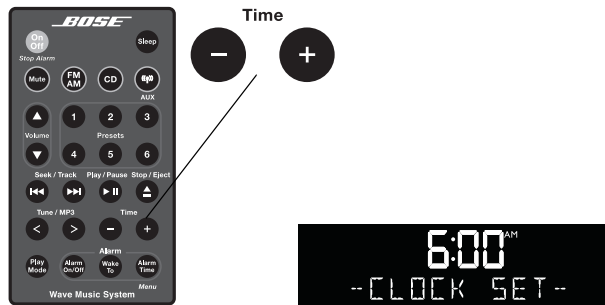

2. Pulse **Time -** para atrasar la hora mostrada o pulse **Time +** para adelantarla hasta que coincida con la actual. Para realizar ajustes rápidos, mantenga pulsado el botón.
3. Espere cinco segundos a que el sistema salga del modo de configuración automáticamente.

Para cambiar la pantalla del reloj de formato de 12 horas (AM/PM) a 24 horas (militar), consulte "Cambio del formato de la hora del reloj" en la página 19.

Nota: En caso de que el sistema de música Wave® se desconecte, la hora del reloj y otros ajustes del sistema se almacenarán en la memoria de reserva durante 48 horas. Esta función retiene los ajustes del sistema cuando desenchufa la unidad o la mueve o cuando se produce un apagón.

Disfrute del sonido

Le animamos a que empiece por escuchar el CD de demostración proporcionado.

Inserte simplemente el disco (con la cara de la etiqueta hacia arriba) y el sistema de música Wave® reproducirá el CD automáticamente. Mientras escucha música puede explorar otras funciones del sistema que se explican en esta guía.

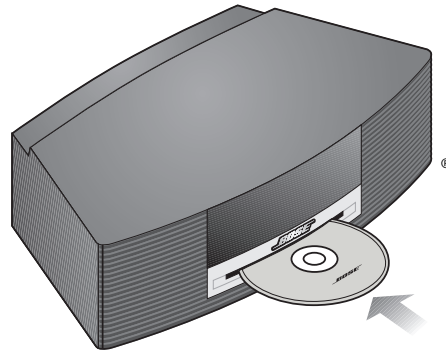

Stop / Eject Pulse **Stop/Eject** para extraer el disco después de reproducirlo.



USO DEL SISTEMA DE MÚSICA WAVE®

Uso del mando a distancia

El mando a distancia le permite acceder a todas las funciones del sistema de música Wave®. Simplemente tiene que apuntar con el mando a distancia al panel frontal y pulsar los botones. El mando a distancia funciona normalmente a una distancia de 6 metros (20 pies) del panel frontal.

A continuación se describen las funciones básicas de los botones. Las instrucciones siguientes se indica qué botones debe utilizar.

Nota: Si pulsa **FM/AM, CD,** o **SoundLink/AUX,** se encenderá el sistema de música Wave® con la fuente seleccionada.



FM/AM

- Enciende la radio.
- Vuelva a pulsar para alternar entre FM y AM.

CD

- Enciende el reproductor de CD.

Sleep

- Repite temporalmente una alarma sonora.
- Configura el apagado automático en 10-90 minutos.

SoundLink/AUX

- Pulse para seleccionar el audio del ordenador o de un dispositivo AUX (si hay uno conectado a AUX IN en el sistema).
- Vuelva a pulsar para alternar entre el ordenador y el dispositivo AUX.

Preselecciones

- Pulse para recuperar una emisora de radio memorizada.
- Mantenga pulsado para almacenar una emisora de radio y poder recuperarla rápidamente.

Stop/Eject

- Pulse una vez para detener un CD (la página 11).
- Vuelva a pulsar para expulsar el CD detenido.

Play/Pause*

- Comienza a reproducir una pista de música.
- Realiza una pausa en una pista que se está reproduciendo.

Time

- Ajusta la hora del reloj.
- Ajusta una hora de despertar para la alarma.

Alarm Time

- Pulse una vez para activar el ajuste de la hora de la alarma.
- Mantenga pulsado para acceder al menú de configuración.

Wake To

- Mantenga pulsado para establecer una emisora de radio o un CD en reproducción como alarma.

Alarm On/Off

- Activa o desactiva la alarma.

Play Mode

- Selecciona los modos de reproducción aleatoria y repetida de CD.
- Activa o desactiva el modo TALK RADIO para AM o FM.

Tune/MP3

- Pulse para pasar a la frecuencia de radio anterior o siguiente o para moverse entre carpetas cuando reproduce CD de MP3.
- Mantenga pulsado para avanzar/retroceder rápidamente por las frecuencias de radio FM o AM con una señal potente o para pasar rápidamente a la pista siguiente/anterior del CD.

Seek/Track*

- Pulse para buscar la siguiente emisora de radio FM o AM con suficiente potencia o pasar a la pista anterior o siguiente del CD o la pista de música del ordenador.
- Mantenga pulsado para avanzar/retroceder rápidamente por las frecuencias de radio FM o AM con una señal potente o para pasar rápidamente a la pista siguiente/anterior del CD.

Volume

- Sube o baja el volumen.

Mute

- Pulse este botón para silenciar el sonido.
- Vuelva a pulsarlo para restaurar el sonido.

On/Off (Stop Alarm)

- Enciende y apaga el sistema.
- Desactiva el sonido de una alarma.

*Es posible que no funcione con radio por Internet y algunas aplicaciones de música.

Lectura de la pantalla

Aparecerán FM, AM, CD, AUX o conexión Bose® para la fuente seleccionada.

Hora del reloj en formato de 12 (AM/PM) o 24 horas

Aparecerán SHUFFLE y/o REPEAT cuando estén seleccionados esos modos de reproducción de CD.



Aparecerá la hora de alarma cuando la alarma esté configurada.

SLEEP aparece cuando el temporizador de desconexión está activado.

Muestra información operativa de la fuente activa o del menú de configuración.

Encendido y apagado del sistema de música Wave®



Pulse **On/Off** una vez para encender o apagar el sistema de música Wave®. El sistema de música Wave® se enciende con la última fuente reproducida.

O BIEN



Pulse cualquier botón para encender el sistema de música Wave® en esa fuente.

El botón SoundLink/**AUX** no sirve para encender un dispositivo conectado (como el ordenador o el televisor). Por tanto, enciéndalo primero.

Control del volumen



Mantenga pulsado **Volume ▲** o **▼** para ajustar el volumen de escucha.

Aparecerá VOLUME - 0 (silencio) a **99** (alto) en la pantalla para indicar el nivel.



Pulse **Mute** para silenciar el sistema de música Wave®. Vuelva a pulsar **Mute** o pulse **Volume ▲** para recuperar el sonido del sistema.

Para bajar el volumen antes de restaurar el sonido, pulse **Volume ▼** mientras el dispositivo está en silencio.

Nota: Cuando el sistema de música Wave® está apagado, el volumen sólo se puede ajustar entre 10 y 75.

USO DEL ORDENADOR COMO FUENTE DE MÚSICA

Escucha de música del ordenador

1. Pulse el botón SoundLink/**AUX** en el mando a distancia del sistema de música Wave® para seleccionar el ordenador como fuente.
2. Con el ordenador encendido y la llave USB conectada a éste, ajuste el ordenador al máximo volumen que utilice para conseguir un rendimiento óptimo de audio.
3. Abra una aplicación de música o busque una emisora de radio por Internet en el ordenador y reproduzca la música.



Importante para usuarios de Mac: la primera vez que utilice la llave USB es posible que deba abrir la configuración de Sonido del ordenador en Preferencias del sistema y seleccionar "Bose SoundLink Audio".

Control de la reproducción

Play / Pause Pulse **Play/Pause** para realizar una pausa en la pista que se está reproduciendo en el ordenador. Pulse **Play/Pause** otra vez para reanudar la reproducción.



Nota: Es posible que los botones **Play/Pause** y **Seek/Track** del mando a distancia del sistema de música Wave® no funcionen con la radio por Internet y algunas aplicaciones de música.



Pulse **Volume +** para subir o **Volume -** para bajar el volumen del sonido. Mantenga pulsado el botón para un ajuste rápido.



Pulse **Mute** para silenciar el sonido. Pulse **Mute** otra vez para restablecer el sonido.



Seek / Track

Pulse **Seek/Track** para volver a la pista anterior. Manténgalo pulsado para desplazarse hacia atrás por la lista actual.

Pulse **Seek/Track** para pasar a la siguiente pista. Manténgalo pulsado para desplazarse rápidamente hacia adelante por la pista actual.

Nota: Mientras escucha música del ordenador, no se reproducirá ningún sonido por los altavoces internos o la tarjeta de sonido del ordenador. En algunos ordenadores puede elegir una salida de audio aparte para la música y seguir escuchando las alertas del ordenador por sus altavoces internos.

Encendido de la radio



Pulse **FM/AM** para encender la radio con la emisora de AM o FM que seleccionó.

Vuelva a pulsar **FM/AM** para alternar entre FM y AM.

Mientras la radio está en funcionamiento, aparece información sobre la emisora:

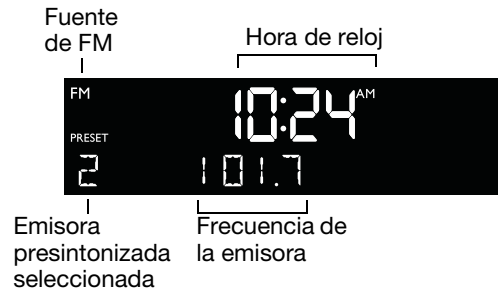

Sintonización de una emisora



Pulse **FM/AM** para pasar de FM a AM y viceversa.



Seek / Track

Pulse **Seek/Track** (←) para buscar una emisora de una frecuencia inferior con una buena señal; pulse **Seek/Track** (→) para buscar una emisora de una frecuencia superior.

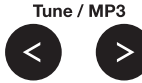

Tune / MP3

Pulse **Tune/MP3** (←) para sintonizar manualmente una frecuencia inferior; pulse **Tune/MP3** (→) para sintonizar manualmente una frecuencia superior.

Mantenga pulsado **Tune/MP3** (←) para desplazarse rápidamente hacia abajo por la banda de frecuencias; mantenga pulsado **Tune/MP3** (→) para desplazarse rápidamente hacia arriba.

Si pulsa **FM/AM**, **Seek/Track** o **Tune/MP3** para sintonizar una emisora de radio, la frecuencia aparecerá en el centro de la pantalla mientras realiza la sintonización.

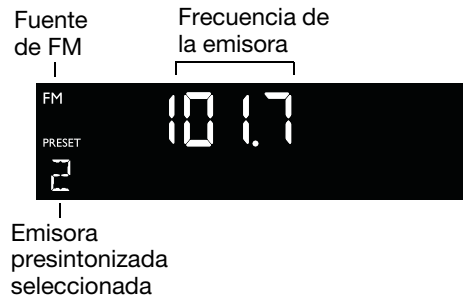

Memorización de una emisora de radio (presintonías)

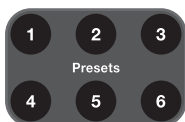

Puede memorizar hasta seis emisoras de FM y seis de AM para acceder a ellas rápidamente utilizando los botones **Presets**.

1. Sintonice la emisora que quiera guardar como una presintonía.
2. Mantenga pulsado uno de los seis botones **Presets** hasta oír un pitido doble y hasta que aparezcan en la pantalla el número de presintonía y la frecuencia de la emisora.
3. Pulse uno de los botones **Presets** para sintonizar rápidamente una emisora de FM o AM memorizada previamente.

Nota: Si asigna una emisora de radio a un número de presintonía específico, se sustituirá la emisora memorizada anteriormente con ese número.

Nota: Durante un apagón, las presintonías memorizadas se guardan en una memoria de copia de seguridad durante 48 horas.

Modo TALK RADIO

Las emisiones de radio hablada pueden verse considerablemente afectadas por la selección de micrófono o la potenciación de frecuencias bajas por parte de algunas emisoras de radio. Estas operaciones se realizan para aumentar la velocidad al escuchar la emisión en radios convencionales.

En productos de audio de alta calidad, el resultado es un sonido poco natural o demasiado grave. Al seleccionar el modo TALK RADIO, el sistema de música Wave® realiza un ajuste automático para compensar las frecuencias bajas potenciadas artificialmente.



Cuando la radio esté funcionando, pulse **Play Mode** dos veces para activar o desactivar el modo TALK RADIO.

Cuando se activa, se muestra **TALK RADIO- ON**. Cuando se desactiva, se muestra **TALK RADIO- OFF**.

Nota: La configuración de TALK RADIO se cancela automáticamente al sintonizar otra emisora, cambiar a otra fuente o apagar el sistema de música Wave®.

Reproducción de CD

Inserte el disco, con la cara de la etiqueta hacia arriba, en la ranura del CD, bajo la pantalla. El reproductor de discos inserta el disco y comienza a reproducirlo (si CD es la fuente seleccionada).

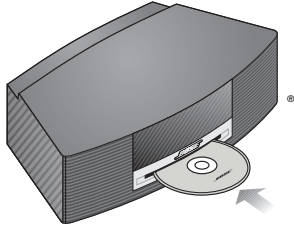

Si la fuente de CD no está seleccionada, pulse **CD**.

Nota: Aparecerá **– NO DISC –** si pulsa **CD** cuando no hay un disco en el reproductor.

Cuando se está reproduciendo un CD de audio, se muestra la información de la fuente de CD:



Play / Pause



Pulse **Play/Pause** para poner interrumpir la reproducción de un CD. El tiempo transcurrido parpadea cuando el dispositivo está en pausa. Pulse **Play/Pause** otra vez para reanudar la reproducción.

Seek / Track



Pulse **Seek/Track** (←) para ir al principio de la pista actual; pulse **Seek/Track** (←) dos veces para ir al principio de la pista anterior; pulse **Seek/Track** (→) para ir a la pista siguiente.

Tune / MP3



Mantenga pulsado **Tune/MP3** (←) para retroceder rápidamente por una pista; pulse **Tune/MP3** (→) para avanzar rápidamente por una pista.

Stop / Eject



Pulse **Stop/Eject** para detener un CD. Pulse **Stop/Eject** otra vez para extraer un CD. Si hay un CD reproduciéndose, mantenga pulsado **Stop/Eject** para detenerlo y extraerlo.

Nota: Cuando reproduce un CD detenido, la reproducción se retoma desde el punto en el que se detuvo.

Nota: Si expulsa un CD, pero no lo retira de la ranura del reproductor del CD en 10 segundos, el reproductor del CD volverá a introducirlo. Sin embargo, la reproducción no comenzará hasta que pulse el botón **Play/Pause**.

PRECAUCIÓN: NO INSERTE mini CD o CD no circulares en el reproductor de discos. Tal vez estos discos no se reproduzcan correctamente o no permitan que el sistema los expulsa correctamente.

Modos de reproducción de CD











Mientras se reproduce un CD, puede cambiar la forma en que se reproduce. Pulse **Play Mode** varias veces hasta que se muestre el modo de reproducción que desee:

- **NORMAL PLAY:** reproduce las pistas una vez en orden secuencial.
- **SHUFFLE DISC:** reproduce todas las pistas una vez en orden aleatorio.
- **SHUFFLE RPT:** repite todas las pistas en orden aleatorio que cambia cada vez que se repite un disco.
- **REPEAT DISC:** repite el disco desde el principio cada vez que se reproduce la última pista.
- **REPEAT TRACK:** repite la pista seleccionada de forma continua.

El modo de reproducción volverá a **NORMAL PLAY** cada vez que se inserte un CD.

Navegación por archivos MP3

- Tune / MP3**
-   Pulse **Tune/MP3**  para pasar a la carpeta anterior; pulse **Tune/MP3**  para pasar a la siguiente.
- Seek / Track**
-   Pulse **Seek/Track**  para ir al principio de la pista actual; pulse **Seek/Track**  dos veces para ir al principio de la pista anterior; pulse **Seek/Track**  para ir a la pista siguiente.

Al desplazarse por un CD de MP3 CD, se muestran el número de carpeta y el de pista:



Una vez que la carpeta empieza a reproducirse, volverán a mostrarse en la pantalla el nombre de artista, el título de la canción y el tiempo transcurrido de la pista:

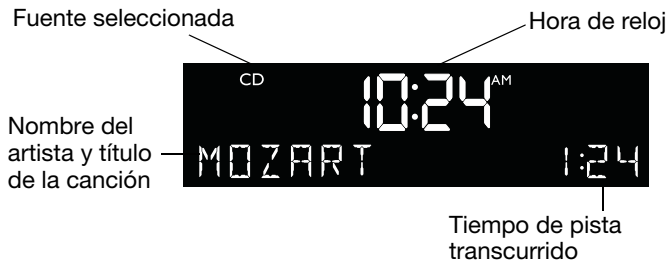

Modos de reproducción de CD de archivos de música



Mientras se reproduce un CD de archivos de música, puede cambiar la forma en que se reproduce. Pulse **Play Mode** varias veces hasta que se muestre el modo de reproducción que desee:

- **NORMAL PLAY:** reproduce las pistas una vez en orden secuencial.
- **SHUFFLE DISC:** reproduce todas las pistas una vez en orden aleatorio.
- **SHUFFLE FOLDR:** reproduce todas las pistas de la carpeta seleccionada en orden aleatorio.
- **SHUF RPT FLDR:** repite todas las pistas en orden aleatorio que cambia cada vez que se repite una carpeta.
- **SHUF RPT DISC:** repite todas las pistas en orden aleatorio que cambia cada vez que se repite un disco.
- **REPEAT DISC:** repite todas las pistas de un disco en orden.
- **REPEAT FOLDER:** repite todas las pistas de una carpeta en orden.
- **REPEAT TRACK:** repite la pista seleccionada de forma continua.

El modo de reproducción volverá a **NORMAL PLAY** cada vez que se inserte un CD.

Configuración de la alarma

Puede elegir cómo y cuándo desea despertarse y luego conectar la alarma.

Selección de una emisora de radio o un CD para despertarse

1. Encienda el sistema de música Wave® y sintonice la emisora de radio o reproduzca la pista de CD que desea oír cuando se despierte.
2. Ajuste el volumen al nivel que desea escuchar cuando se despierte.
3. Mantenga pulsado **Wake To** hasta que oiga un pitido doble. La alarma ya está configurada para despertarle con la emisora de radio o la pista de CD que desee.

Wake To



Mantenga pulsado unos segundos

Nota: No puede seleccionar como fuente de sonido para despertar un ordenador ni un dispositivo conectado a **AUX IN** en el sistema.

Configuración de la alarma

1. Pulse **Alarm Time** para acceder al modo de configuración de la alarma. La hora de la alarma se muestra en el centro de la pantalla y parpadea en la esquina superior derecha.
2. Pulse **Time -** o **Time +** para especificar la hora del despertador.
3. Vuelva a pulsar **Alarm Time**. La alarma ya está configurada.
4. Pulse el botón **Alarm On/Off** para activar la alarma.

Alarm Time
Menu

Time
-

Alarm Time
Menu

Alarm On/Off

Nota: Durante la configuración, si transcurren más de 10 segundos desde que pulsó un botón, el sistema de música Wave® saldrá automáticamente del modo de configuración de la alarma.

Para confirmar la configuración de la alarma

Pulse **Alarm Time**. Los ajustes de Alarm time y Wake To se mostrarán durante 10 segundos.



Ejemplo: la alarma se configura para que suene la presintonía 4, 101.7 FM, a las 6:00 A.M.

Uso de la alarma

Desactivación del sonido de una alarma



Pulse **On/Off (Stop Alarm)** para detener una alarma en funcionamiento y volver a activarla para el próximo día.

Para encender o apagar la alarma



Pulse **Alarm On/Off** para encender y apagar la alarma. Está activada cuando la hora de la alarma aparece en la esquina superior derecha. Si la hora de la alarma no está visible en la esquina superior derecha de la pantalla, está desactivada.

Repetición de la alarma



Pulse **Sleep** para repetir una alarma que esté funcionando.

Durante el tiempo de repetición, se muestra **SNOOZE**. Cuando termine el tiempo de repetición, volverá a sonar la alarma. Si vuelve a pulsar **Sleep** se silenciará la alarma durante otros 10 minutos.

El ajuste predeterminado de fábrica para el tiempo de repetición es 10 minutos. Consulte "Ajuste del tiempo de repetición" en la página 18

Configuración del sistema para apagado automático (desconexión)

Puede utilizar esta función mientras escucha FM/AM, CD, AUX o un ordenador conectado sin cables al sistema.



Pulse **Sleep** para configurar el sistema de música Wave® para que se apague automáticamente después de un periodo de tiempo seleccionado.

- **Aparecerá SLEEP - 30 MIN** (o el último ajuste) en la pantalla y el temporizador de desconexión empezará la cuenta atrás. Comenzará a reproducirse la última fuente seleccionada cuando termine la cuenta atrás.
- Pulse **Sleep** otra vez para cambiar el periodo de cuenta atrás (de 10 a 90 minutos) o para desactivarla.
- Cuando no se muestra el ajuste de desconexión, pulse **Sleep** para comprobar el tiempo que queda.
- Si el sistema de música Wave® está apagado, pulse **Sleep** para encenderlo y configurar inmediatamente el tiempo de desconexión automática.
- Para cancelar el temporizador de desconexión, pulse **On/Off**.

Nota: Mientras esté en modo de configuración del temporizador de desconexión, si transcurren más de 10 segundos desde que pulsó un botón, el sistema de música Wave® saldrá automáticamente del modo de configuración del temporizador de desconexión.

Nota: Esta función sólo controla el sistema de música Wave®. No apaga automáticamente el ordenador ni un dispositivo que esté conectado a la entrada AUX IN del sistema.

Entradas/salidas del panel posterior

El panel posterior del sistema de música Wave® cuenta con conexiones para equipos externos.

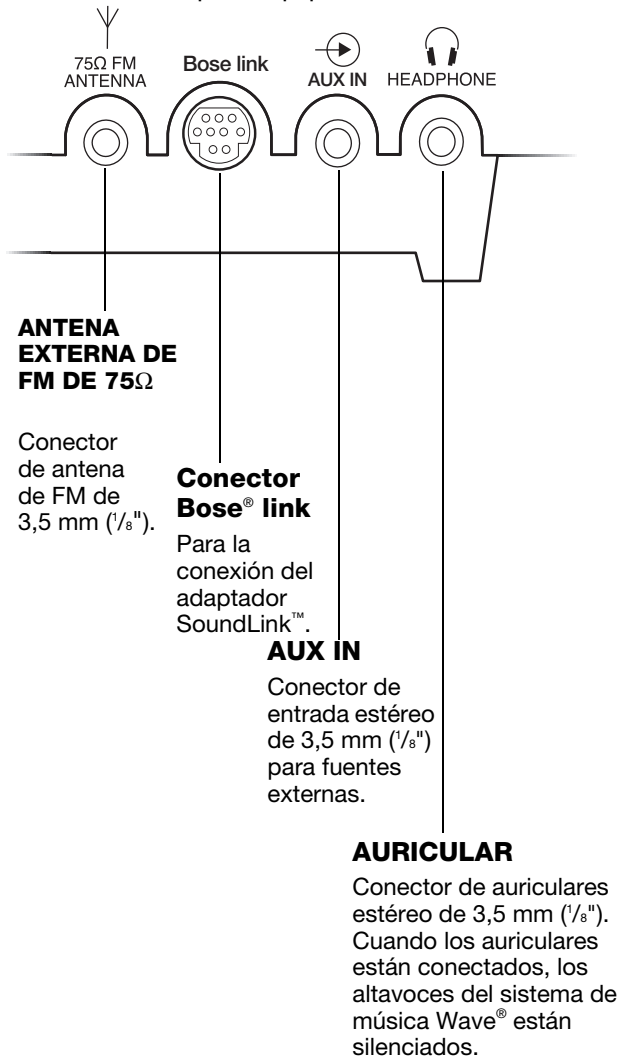

Conexión de una antena externa de FM

El cable de alimentación del sistema de música Wave® incluye una antena de FM integrada. Si experimenta una recepción deficiente después de ajustar la posición del cable de alimentación, es posible que necesite una antena externa de FM. Puede solicitar una antena dipolo externa de FM a través del departamento de atención al cliente Bose. Consulte la lista de números de teléfono que aparece en la contraportada de esta guía.

Para conectar una antena externa de FM:

1. Enchufe la clavija de 3,5 mm (1/8") de la antena de FM al conector de **ANTENA de FM de 75Ω** del panel trasero del sistema de música Wave®.
2. Extienda los extremos de la antena para establecer una recepción FM óptima.
3. Extienda los extremos de la antena separándolos tanto como sea posible de la unidad y otros equipos externos para establecer una recepción óptima.

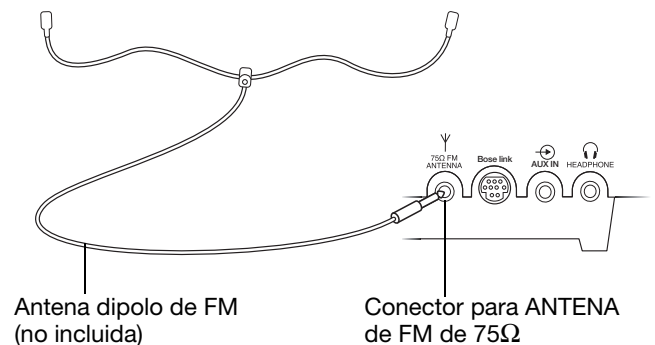

CONEXIÓN DE OTROS EQUIPOS

Uso de auriculares

Para una escucha privada, conecte los auriculares al conector de auriculares del panel trasero del sistema de música Wave®.

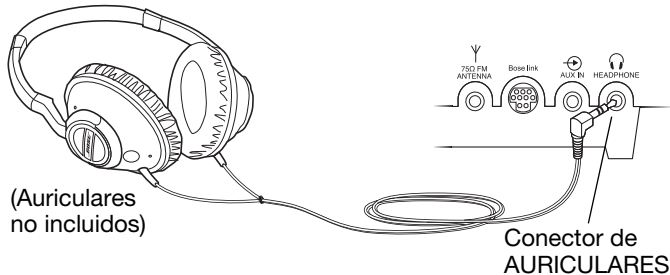

Los altavoces se silencian automáticamente al conectar los auriculares.



Pulse **Volume ▲** o **▼** para ajustar el nivel de escucha de los auriculares.

Nota: Los altavoces dejarán de silenciarse cuando los auriculares se desconecten del sistema de música Wave®. Dado que el volumen de los auriculares puede variar del de los altavoces, asegúrese de bajar el volumen del sistema de música Wave® antes de conectar o desconectar auriculares.

Nota: Si suena una alarma al utilizar los auriculares, se emitirá a través de los altavoces del sistema de música Wave®.

PRECAUCIÓN: La exposición durante mucho tiempo a la música a gran volumen puede causar lesiones auditivas. Evite utilizar los auriculares a un volumen extremo, en especial durante largos periodos de tiempo.

Conexión de dispositivos de audio

Puede reproducir audio de un televisor, un videojuego o una cinta de cassette a través del sistema de música Wave® para disfrutar aún más.

La conexión de un dispositivo de audio al sistema de música Wave® requiere uno de los siguientes cables:

- Cable estéreo macho a macho de 3,5 mm (1/8")



- Cable RCA estéreo dual macho a macho de 3,5 mm (1/8")

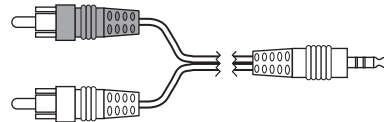

Para obtener el cable correcto, póngase en contacto con el departamento de atención al cliente de Bose® o acuda a una tienda de electrónica. Consulte la lista de números de teléfono que aparece en la contraportada de esta guía.

Para conectar un dispositivo de audio, como el televisor, al sistema de música Wave®:

1. Conecte un extremo del cable estéreo a la salida del dispositivo de audio.
2. Conecte el otro extremo del cable al conector **AUX IN** del panel posterior del sistema de música Wave®.
3. Encienda el sistema de música Wave® y el dispositivo de audio.



Stop Alarm

4. Pulse **SoundLink/AUX**.

Si no aparece **AUX** en la pantalla del sistema, pulse otra vez el botón.



5. Mantenga pulsado **Volume ▲** o **▼** para ajustar el volumen de escucha.



Nota: Si volumen del sistema de música Wave® no se puede ajustar lo bastante alto, aumente el volumen del dispositivo de audio conectado.

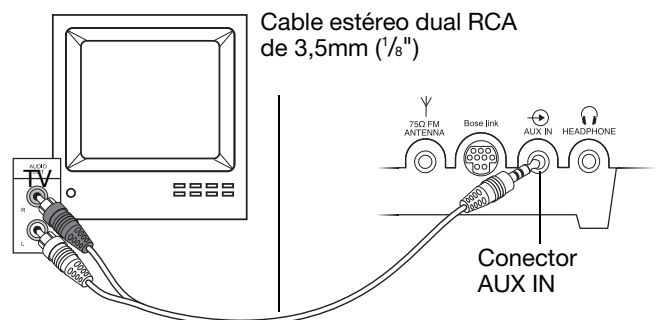

PERSONALIZACIÓN DEL SISTEMA DE MÚSICA WAVE®





Los ajustes predeterminados de fábrica se han establecido para satisfacer a la mayoría de usuarios. Sin embargo, si desea modificar estos ajustes, utilice la información siguiente.

Uso del menú de configuración

El menú de configuración permite personalizar el funcionamiento del sistema de música Wave®.

Mantenga pulsado **Alarm Time (Menu)** hasta que aparezca - **SETUP MENU** -.



1. Pulse **Tune/MP3** > hasta que aparezca el elemento del menú que desea cambiar. 
2. Pulse **Time -** o **Time +** para cambiar el valor o la selección.  
3. Pulse **Alarm Time (Menu)** para salir del menú de configuración o espere diez segundos a que el menú de configuración finalice automáticamente. 

Menú de configuración del sistema de música Wave®

Configuración del sistema	Elemento de menú	Configuración de fábrica	Opciones	Descripción
Control de repetición	SNOOZE -	10 MIN	10 MIN, 20 MIN, 30 MIN, 40 MIN, 50 MIN, 60 MIN	Determina el tiempo que tardará la alarma en volver a sonar.
Reproducción continua	CONT PLAY -	NO	NO, AUX, FM, AM	Determina qué fuente se reproducirá automáticamente cuando termine un CD.
Formato de hora	TIME -	12 HORAS	12 HORAS, 24 HORAS	Ajusta la pantalla del reloj para el formato de 12 horas (AM/PM) o 24 horas.
Alto nivel de brillo de la pantalla	BRIGHT HI -	12	8-15	Configura el nivel de brillo de la pantalla cuando la unidad detecta una abundante luz ambiente.
Bajo nivel de brillo de la pantalla	BRIGHT LO -	4	1-8	Configura el nivel de brillo de la pantalla cuando la unidad detecta una luz ambiente escasa.
Código de habitación Los códigos se aplican <i>sólo</i> si el adaptador SoundLink™ no está conectado y el sistema Wave® está conectado a un sistema Lifestyle® en otra habitación.	ROOM -	B _ _ _ -	B _ _ _ -, C _ _ - , D _ _ - , E _ _ - , F _ _ - , G _ _ - , H _ _ - , I _ _ - , J _ _ - , K _ _ - , L _ _ - , M _ _ - , N _ _ - , O _ _ -	Establece el código de habitación para el sistema de música Wave® cuando está conectado a un sistema Lifestyle® a través de una red Bose® link. Los guiones que aparecen después de la letra de la habitación indican cómo se deben configurar los microconmutadores en el mando a distancia Lifestyle®.
Restauración del sistema	RESET ALL -	NO	NO, YES	Restablece la configuración de fábrica del sistema de música Wave®.

Ajuste del tiempo de repetición

Este ajuste determina el tiempo que el sistema estará en silencio cuando la función de repetición esté activada.

1. Mantenga pulsado **Alarm Time (Menu)** hasta que aparezca **-SETUP MENU -**.



2. Pulse **Tune/MP3** hasta que aparezca **SNOOZE - 10 MIN.**

Tune / MP3



3. Pulse **Time -** o **Time +** para cambiar el tiempo de repetición a 10-60 minutos (en incrementos de 10 minutos).

Time



4. Pulse **Alarm Time (Menu)** para salir del menú de configuración o espere diez segundos a que el menú de configuración finalice automáticamente.



Selección de lo que se reproduce cuando termina un CD

El sistema de música Wave® incorpora una función de reproducción continua. Cuando deja de reproducirse un CD, puede elegir otra fuente para que empiece automáticamente.

1. Mantenga pulsado **Alarm Time (Menu)** hasta que aparezca **-SETUP MENU-**.



2. Pulse **Tune/MP3** dos veces hasta que se muestre **CONT PLAY -**.

Tune / MP3



3. Pulse **Time -** o **Time +** para seleccionar radio FM/AM o AUX.

Time



4. Pulse **Alarm Time (Menu)** para salir del menú de configuración o espere diez segundos a que el menú de configuración finalice automáticamente.



Cambio del formato de la hora del reloj

Puede elegir un formato de 12 horas (AM/PM) o de 24 horas (militar).

1. Mantenga pulsado **Alarm Time (Menu)** hasta que aparezca **-SETUP MENU-**.



2. Pulse **Tune/MP3** tres veces hasta que aparezca **TIME-**.



3. Pulse **Time -** o **Time +** para seleccionar **12 HOUR** o **24 HOUR**.



4. Pulse **Alarm Time (Menu)** para salir del menú de configuración o espere diez segundos a que el menú de configuración finalice automáticamente.



Ajuste del brillo de la pantalla

El nivel de brillo de la pantalla se ajusta automáticamente a las distintas condiciones de luz ambiente. Esta función ilumina la pantalla para mejorar la visibilidad cuando hay luz ambiente abundante y la atenúa para que resulte menos molesta cuando la luz ambiente es escasa. Los ajustes de brillo alto y bajo se pueden configurar independientemente.

1. Mantenga pulsado **Alarm Time (Menu)** hasta que aparezca **-SETUP MENU-**.



2. Pulse **Tune/MP3** cuatro veces hasta que aparezca **BRIGHT HI -**.



3. Pulse **Time -** o **Time +** para configurar un nivel de brillo elevado con un valor de entre 8 y 15.



4. Pulse **Tune/MP3** una vez hasta que aparezca **BRIGHT LO -**.



5. Pulse **Time -** o **Time +** para configurar un nivel de brillo bajo con un valor de entre 1 y 8.







6. Pulse **Alarm Time (Menu)** para salir del menú de configuración o espere diez segundos a que el menú de configuración finalice automáticamente.



Configuración del código de habitación





El sistema de música Wave® viene configurado de fábrica para funcionar con una segunda habitación (código de habitación B) cuando se conecta a un sistema Lifestyle® que incorpore Bose® link. Si desea utilizar el sistema de música Wave® con el sistema Lifestyle® en más habitaciones, tendrá que cambiar el código de habitación para que coincida con el del mando a distancia que utilice para esa habitación.

Consulte la guía de usuario del sistema Lifestyle® para obtener más información sobre los códigos de habitación.

1. Mantenga pulsado **Alarm Time (Menu)** hasta que aparezca **-SETUP MENU-**. 
2. Pulse **Tune/MP3**  seis veces hasta que aparezca **ROOM - B _ _ _ -**. Los guiones que aparecen después de la letra de la habitación indican cómo se deben configurar los microconmutadores en el mando a distancia Lifestyle®. 
3. Pulse **Time -** o **Time +** para seleccionar un código de habitación distinto del de la habitación B. 
4. Pulse **Alarm Time (Menu)** para salir del menú de configuración o espere diez segundos a que el menú de configuración finalice automáticamente. 

Restauración del sistema

Si lo desea, puede restaurar configuración predeterminada de fábrica del sistema de música Wave®.

1. Mantenga pulsado **Alarm Time (Menu)** hasta que aparezca **-SETUP MENU-**. 
2. Pulse **Tune/MP3**  siete veces hasta que aparezca **RESET ALL-NO**. 
3. Pulse **Time -** o **Time +** para cambiar **RESET ALL-NO** a **RESET ALL-YES**. 
4. Cuando aparezca **PULSE 2 PARA CONFIRMAR** en la pantalla, pulse el botón **Presets 2**. Cuando haya terminado la restauración, aparecerá **DEFAULTS RESET**.
5. Pulse **Alarm Time (Menu)** para salir del menú de configuración o espere diez segundos a que el menú de configuración finalice automáticamente. 

Limpieza

Utilice únicamente una bayeta suave y seca para limpiar el sistema de música Wave®. Si es necesario, utilice un accesorio de cerdas blandas para aspirar suavemente la parte delantera de la caja. No use soluciones líquidas de limpieza, disolventes ni sustancias químicas, alcohol, amoníaco o abrasivos.

PRECAUCIÓN: No permita la entrada de líquidos por ninguna abertura. Si se introdujera algún líquido en el producto, apáguelo y llame al Servicio de atención al cliente de Bose® lo antes posible para solicitar asistencia técnica. Vea la lista de números de teléfono situada en el interior de la cubierta posterior.

Cambio de la pila del mando a distancia

Para cambiar la pila del mando a distancia:

1. Coloque el mando a distancia boca abajo en una superficie plana.
2. Mantenga presionado el cierre de la lengüeta hacia un lado con el dedo tal y como se muestra. Deslice el compartimento de pilas para abrirlo.

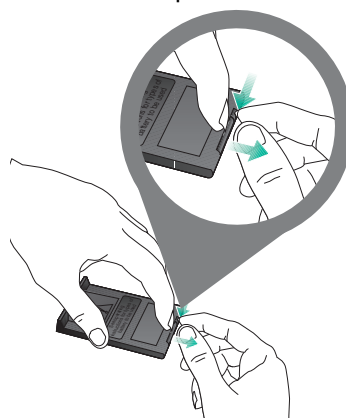

3. Retire las pilas antiguas y reemplácelas por las nuevas con el símbolo más (+) hacia arriba.

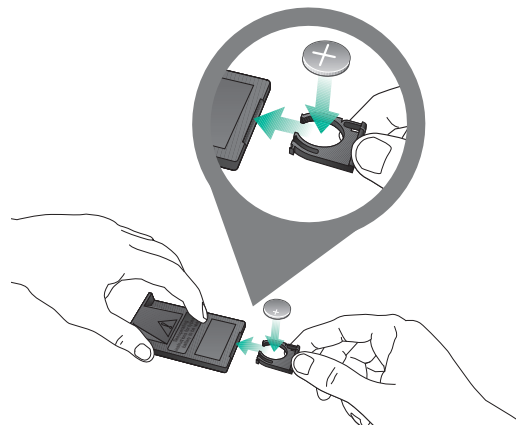

4. Deslice el compartimento de la pila con cuidado hasta que se cierre. Se bloqueará automáticamente.

ADVERTENCIA: Mantenga la pila del mando a distancia fuera del alcance de los niños. Si no se manipula correctamente, puede provocar un incendio o una combustión química. No se debe recargar, desmontar, calentar por encima de los 100° C (212°F) ni incinerar. Deseche las pilas usadas cuanto antes. Sustituya únicamente por pilas del tipo y del modelo correctos.

PRECAUCIÓN: Existe riesgo de explosión si no se cambia la pila correctamente. Cámbiela únicamente por pilas de litio de 3 voltios Duracell, Eveready, Energizer, Maxell, Toshiba o Shun Wo CR2032 o DL2032.

Resolución de problemas

Problema	Solución
El sistema no funciona	<ul style="list-style-type: none"> • Asegúrese de que el cable de alimentación esté bien conectado a una toma eléctrica operativa. • Pulse On/Off para ver si la pantalla se enciende.
No hay sonido	<ul style="list-style-type: none"> • Suba el volumen. • Pulse Mute. • Extraiga el CD y vuelva a cargarlo. • Compruebe las conexiones de una fuente auxiliar. • Pulse SoundLink/AUX para escuchar una fuente externa conectada a la entrada AUX IN. • Asegúrese de que la fuente externa está encendida. • Desconecte los auriculares.
El mando a distancia no funciona bien o no funciona en absoluto	<ul style="list-style-type: none"> • Utilice el mando a distancia más cerca del centro de medios. • Compruebe que la pila del mando a distancia esté instalada con la polaridad positiva (+) hacia arriba. • Reemplace la pila del mando a distancia. • Compruebe las interferencias de las luces de la habitación, la luz solar, el polvo o la suciedad de la lente. • Pruebe la unidad en otro lugar.
La recepción de AM es débil	<ul style="list-style-type: none"> • Ajuste la antena interna girando la unidad ligeramente a un lado o a otro. • Aleje la unidad del televisor, la nevera, luces fluorescentes, lámparas halógenas, potenciómetros o equipo electrónico de otro tipo que genere ruido eléctrico. • Si después de seguir estos consejos, sigue sin sintonizarse bien, quizá se encuentre en un área de cobertura de señal AM débil.
La recepción de FM es débil	<ul style="list-style-type: none"> • Extienda el cable de alimentación tanto como sea posible. El cable de alimentación funciona como una antena FM. • Pruebe con una antena externa. Llame al departamento de atención al cliente de Bose® para encargar una antena FM externa.
El CD no se reproduce	<ul style="list-style-type: none"> • Compruebe que está seleccionada la fuente de CD. El icono de CD debería aparecer en la pantalla. Si no es así, pulse CD. • Compruebe que el CD se cargó con el lado de la etiqueta hacia arriba. • Compruebe que la superficie del disco está limpia. Si no es así, límpiela. • Compruebe que ha cargado un CD de audio, no un DVD. • Pruebe otro disco.
El ordenador no reconoce la llave USB SoundLink™ (en su lista de dispositivos conectados).	<ul style="list-style-type: none"> • Retire la llave USB SoundLink™ del ordenador, espere 30 segundos y vuelva a insertarla. • Si utiliza concentrador USB, compruebe que está encendido. • Pruebe otro puerto USB. Si utiliza un concentrador USB con alimentación, mueva la llave USB SoundLink™ a un puerto USB del ordenador. • Retire la llave USB SoundLink™, reinicie el ordenador e inserte de nuevo la llave USB. • Consulte la guía del usuario, el sistema de ayuda o el servicio de asistencia técnica del ordenador para aprender a detectar e instalar nuevo hardware.

Problema	Solución
<p>El ordenador y el sistema Wave® no se conectan.</p> <p>Síntoma A: SOUNDLINK o COMPUTER no aparecen en la pantalla del sistema Wave® y las luces no parpadean.</p> <p>Síntoma B: CONNECTING permanece en la pantalla del sistema Wave® y la luz del adaptador parpadea continuamente. – NO SIGNAL – aparece finalmente en la pantalla del sistema.</p>	<ul style="list-style-type: none"> • Pulse el botón SoundLink/AUX para encender el sistema y seleccionar el ordenador. • Compruebe que el adaptador SoundLink™ está conectado al sistema Wave®. • Desconecte el sistema de música Wave® durante 30 segundos y vuelva a conectarlo. <ul style="list-style-type: none"> • Compruebe que la llave USB está insertada y el ordenador encendido. • Reduzca la distancia entre el sistema Wave® y el ordenador. Consulte “Alcance de la conexión” en la página 25. • Aleje el sistema Wave® de posibles fuentes de interferencia, como otro dispositivo inalámbrico, hornos de microondas o un router inalámbrico de redes de ordenadores. • Si utiliza un ordenador de sobremesa, inserte la llave USB en un puerto USB que proporciona una ruta más directa al adaptador. Utilice un cable alargador USB, disponible en establecimientos de informática. • Retire la llave USB del ordenador, espere 30 segundos y vuelva a insertarla. • Desconecte el sistema Wave® y vuelva a conectarlo. • Restablezca el enlace inalámbrico entre el altavoz y la llave USB. Consulte “Enlace manual del adaptador SoundLink™ y la llave USB” en la página 24.
<p>No hay sonido cuando se reproduce la música del ordenador.</p>	<ul style="list-style-type: none"> • Pulse el botón SoundLink/AUX en el mando a distancia del sistema SoundLink™ para seleccionar el ordenador como fuente. Deberá mostrarse COMPUTER en la pantalla. • Compruebe que el volumen del sistema Wave® está en un nivel alto y que el sonido no está silenciado. • Compruebe que el volumen del ordenador está alto, no silenciado. • Asegúrese de que la aplicación de música está ejecutándose y que el volumen está alto y no silenciado. • Compruebe en la configuración de sonido del ordenador que “Bose SoundLink Audio” aparece seleccionado como dispositivo de salida de audio. • Cierre o salga de la aplicación de música del ordenador y reiniciela. • Reinicie el ordenador.
<p>La recepción de sonido del ordenador es deficiente o el sonido se interrumpe.</p>	<ul style="list-style-type: none"> • Aleje el adaptador SoundLink™ de la parte derecha del sistema Wave®. • Cambie el ángulo de la antena en la llave USB SoundLink™. • Reduzca la distancia entre el sistema Wave® y el ordenador. Consulte “Alcance de la conexión” en la página 25. • Aleje el sistema Wave® de posibles fuentes de interferencia, como otro dispositivo inalámbrico, hornos de microondas o un router inalámbrico de redes de ordenadores. • Utilice un cable alargador USB, disponible en establecimientos de informática. Conecte la llave USB al extremo adecuado del cable y al ordenador en el otro extremo. • Cierre otras aplicaciones que puedan consumir memoria del ordenador. • Si sigue experimentando problemas de recepción, póngase en contacto con el servicio al cliente Bose®. Consulte la lista de direcciones incluida con el sistema.
<p>Los botones Play/Pause y Seek no controlan la música del ordenador</p>	<ul style="list-style-type: none"> • Asegúrese de que está seleccionado el reproductor o la aplicación de radio por Internet del ordenador como ventana activa. <p>Nota: No todos los reproductores y servicios de radio por Internet admiten esta forma de control de reproducción.</p>

Enlace manual del adaptador SoundLink™ y la llave USB

Puede utilizar una llave USB SoundLink™ o un adaptador SoundLink™ de sustitución o solucionar el problema de la conexión inalámbrica. En ambos casos deberá enlazar la llave USB y el adaptador manualmente.

1. Empleando el mando a distancia del sistema de música Wave®, pulse el botón SoundLink/**AUX** para seleccionar el ordenador como fuente de música.
2. *Mantenga pulsado* el botón **Presets 5** en el mando a distancia hasta que se muestre **DISCOVERABLE** y comience a parpadear en la pantalla del sistema Wave®.
3. Con el ordenador encendido, levante la antena de la llave USB SoundLink™ para dejarla en posición vertical y conecte la llave a un puerto USB del ordenador.
4. *Mantenga pulsado* el botón de la llave USB *durante más de 3 segundos* hasta que la luz comience a parpadear. Se habrá establecido el enlace cuando la luz de encendido USB deje de parpadear para mantenerse encendida y el sistema Wave® emita un pitido.

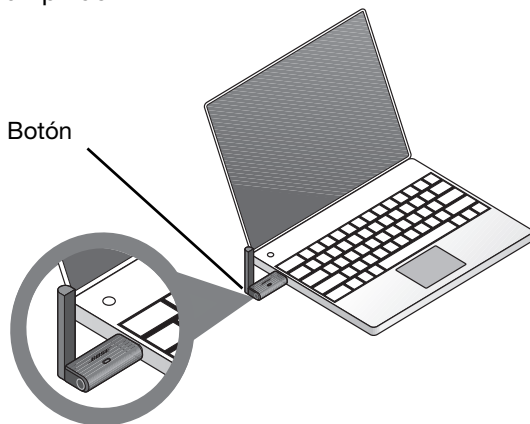

Atención al cliente

Si desea ayuda adicional para resolver problemas, consulte las notas sobre el producto en: www.owners.Bose.com

Si desea ponerse en contacto con el Servicio de atención al cliente de Bose® para solicitar ayuda o sustituir un mando a distancia, consulte los números de teléfono en el interior de la cubierta posterior de la guía del sistema de música Wave®.

Garantía limitada

El sistema de música Bose Wave® está cubierto por una garantía limitada transferible. Los detalles sobre la garantía se encuentran en la tarjeta de registro del producto que se incluye en el embalaje. Rellene la sección de información solicitada en la tarjeta y remítala a Bose. En caso de no hacerlo, la garantía limitada no se vería afectada.

Qué debe hacer para obtener servicio de garantía limitada:

Devuelva el producto, acompañado del comprobante de compra de un distribuidor autorizado de Bose, utilizando el procedimiento siguiente:

1. Póngase en contacto con las oficinas de Bose en su país/región (visite global.Bose.com si necesita información de contacto de Bose) para obtener instrucciones específicas sobre devolución y transporte;
2. Etiquete y envíe el producto con franqueo pagado a la dirección que haya proporcionado la organización Bose del país, y
3. Consigne visiblemente en el exterior de la caja el número de autorización de devolución. Se rechazarán las cajas que no tengan el debido número de autorización de devolución.

Información técnica

Potencia nominal de CA

120V~ 50/60Hz 60W

Dimensiones

Sistema de música Wave®: 36,8 x 21,9 x 10,6 cm
(ancho x fondo x alto) (14,6" x 8,6" x 4,2")

Adaptador SoundLink™: 9,1 x 7,63 cm x 2,3 cm
(alto x fondo x ancho) (3,6" x 2,6" x 1")

Peso

Sistema de música Wave®: 3,9 kg (8,7 lb)

Adaptador SoundLink™: 150 gr +/-10 gr (0,33 lb)

Alcance de la conexión

El sistema inalámbrico cubre distancias de hasta 18,5 m (60 pies), que pueden variar de acuerdo con el tipo de construcción y los obstáculos que encuentre la señal (varias paredes, estructuras metálicas, etc.). También pueden verse afectadas por la presencia de otros dispositivos inalámbricos (como routers de red u hornos microondas).

Requisitos del ordenador

Compatible con ordenadores que ejecuten sistemas Windows XP o Vista o Mac OS X (10.4 o posterior).

Requiere el uso de un puerto USB en el ordenador o un concentrador USB con alimentación en el ordenador.

Requisito del sistema Bose®

Uso exclusivo del conector **Bose link** en la parte posterior del sistema Wave®.

Bluetooth® QD ID

Llave USB SoundLink™: B015403

Adaptador SoundLink™: B015665

La marca y los logotipos *Bluetooth*® son marcas registradas de Bluetooth SIG, Inc. y todo el uso de dichas marcas por parte Bose Corporation se realiza bajo licencia.

ÍNDICE

A

acceso rápido 10
ajuste de la alarma 13
alarma encendida o apagada 13
alarmas, uso 13
Alcance de la conexión 25
altavoces internos 8
AM 9
AM/PM (formato de 12 horas) 5, 17, 19
antena de FM 3, 15, 22
antena dipolo 15
antena externa de FM 15, 22
antena interna 22
apagado automático 14
apagado del ordenador 14
aplicación de música 8
archivos de música, navegación 12
atención al cliente 22, 24
auriculares 15, 16, 22
avance y retroceso 8, 11, 12

B

banda de frecuencias 9
Bose link 3, 15, 17, 20
brillo de pantalla 17, 19

C

cable de alimentación 3, 15, 22
cable estéreo 16
caja 24
caja de transporte 3
CD 2, 11
CD con MP3 2, 12
CD de audio 11
CD de demostración 5
código de habitación, ajuste 17, 20
colocación del adaptador 3
concentrador USB 4
conector AUX IN 15, 16
conector Bose® link 3, 15
conector de alimentación de CA 3
conector de auriculares estéreo 15
conector estéreo de entrada 15
conexión de otros equipos 15
conexión inalámbrica 2, 4
conexiones 22
configuración de alarma 13
configuración de fábrica 2, 17, 20
configuración del sistema 2, 7, 17, 18, 19, 20
control de repetición 17
corte en el suministro eléctrico 5, 10

D

desactivación del sonido de una alarma 13
desconectar 4
desembalaje 3
despertar con una emisora de radio FM/AM, configuración 13
despertar con una pista de CD, configuración 13
Dimensiones 25
dispositivo de audio, conexión 16
DVD 22

E

eliminación de las pilas 21
emisiones de radio hablada 10
emisora de radio 9, 10
encendido de la radio 9
encendido y apagado de una alarma 13
enlace manual 24
equipo de audio, otro 16
equipo externo 15
exploración 8
explorar una pista 11

F

FM 9
formato de hora del reloj 5, 19
frecuencia de emisora 9, 10
fuente auxiliar 22
fuente de CD 11, 22
fuente de FM 9
fuente de música 2
fuente externa 15, 22
funcionamiento del sistema 2

G

garantía 24
guía de ondas acústica 2
guía de ondas de variación progresiva 2

H

hora de despertar 13
hora del reloj 5, 7

I

incremento de tiempo 18
información de fuente de CD 11
información operativa 7
información técnica 25
instrucciones de transporte 24
interferencias 3
investigación 2

L

limpie el sistema 21
limpieza 21
llave USB 2, 4, 8
llave USB SoundLink™ 4
luz ambiente 17, 19
luz, intermitente 4, 24
luz, no intermitente 4, 24

M

mando a distancia 6
memoria de seguridad 5, 10
memorizar una emisora de radio 10
mensaje DISCOVERABLE 24
menú de configuración 17, 19, 20
militar (formato de 24 horas) 5, 17, 19
modo de configuración de reloj 5
modo de configuración de temporizador de desconexión 14
modo de configuración del sistema 20
modo de reproducción 11, 12
modo de reproducción de CD 11
modo TALK RADIO 10
música a gran volumen 16

N

nivel de brillo 17, 19
nivel de escucha 16
número de pista 11
número preseleccionado 10

O

operación de personalización 17
operaciones de pulsación de botones 6
ordenador 2, 4, 8, 22
ordenador como fuente 8
ordenador Mac 8

P

panel trasero 16 16
pantalla del reloj 7
pantalla, 7, 13, 22
patentado 2
personalización 17
personalizar 2
peso 25
pila del mando a distancia 21, 22
pista anterior 8
pista de CD 11
pitido 4
potencia nominal de CA 25
presintonías 10
presintonías memorizadas 10
puerto USB 4

R

radio 2
radio por Internet 8
recepción de AM 3, 22
recepción de AM débil 22
recepción de FM 3, 15, 22
recepción de FM débil 22
recepción deficiente 15
reloj, ajuste 5
repetición 14
reproducción continua 17
reproducción de discos compactos 11
reproductor de discos 11
Requisitos del ordenador 25
requisitos del sistema Bose® 25
restauración del sistema 20
restaurar sonido 6
ruido eléctrico 3, 22

S

segunda habitación 20
sin sonido 22
sintonización de la radio 9
sistemas Lifestyle® 15, 17, 20
sonido de alarma 13, 14
SoundLink™ 2
SoundLink™ 2
sustitución de las pilas 21

T

tarjeta de registro 24
tarjeta de sonido 8
tecnología de altavoces de guía de ondas 2
televisión 16
tiempo de repetición 14, 18
toma eléctrica 22

U

ubicación, selección 3
uso de la radio FM/AM 9

V

videojuego 16
volumen 7, 16, 22
volumen de la alarma 13

INFORMATIONS RELATIVES À LA SÉCURITÉ

Veillez lire cette notice d'utilisation

Prenez le temps de lire attentivement les instructions de cette notice d'utilisation. Elles vous seront précieuses pour installer et utiliser correctement votre système et vous aideront à tirer le meilleur parti de sa technologie. Conservez ce mode d'emploi pour référence ultérieure.

AVERTISSEMENT : Pour limiter les risques d'incendie ou d'électrocution, ne pas exposer l'appareil à la pluie ou à l'humidité.

AVERTISSEMENT : Protégez l'appareil de tout risque de ruissellement ou d'éclaboussure. Ne placez pas d'objets contenant des liquides, tels que des vases, sur l'appareil. Comme avec tout appareil électronique, veillez à ne pas renverser de liquides sur aucune partie de l'appareil. Les liquides peuvent provoquer des pannes et/ou un risque d'incendie.

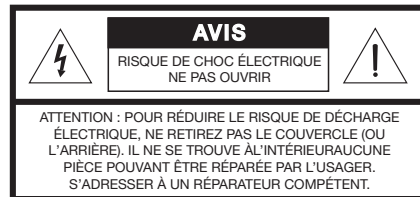
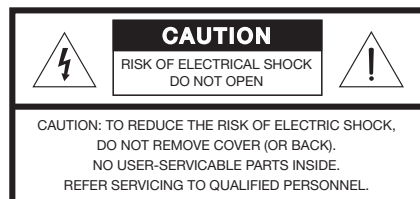
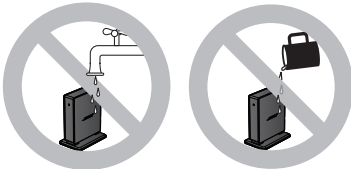

Le symbole représentant un éclair avec une flèche à l'intérieur d'un triangle équilatéral est utilisé pour prévenir l'utilisateur de la présence d'une tension électrique dangereuse non isolée à l'intérieur de l'appareil. Cette tension est d'un niveau suffisamment élevé pour représenter un risque d'électrocution.

Le symbole représentant un point d'exclamation à l'intérieur d'un triangle équilatéral, tel qu'il figure sur le système, signale à l'utilisateur la présence d'instructions importantes relatives au fonctionnement et à l'entretien de l'appareil dans cette notice d'utilisation.

AVERTISSEMENT : Afin d'éviter tout risque d'électrocution, insérez correctement la fiche du cordon d'alimentation dans la prise d'alimentation.

AVERTISSEMENT : L'utilisation de commandes, réglages ou procédures autres que ceux spécifiés dans le présent document peut provoquer une exposition dangereuse aux rayonnements. Le lecteur de CD ne doit être réglé ou réparé que par une personne qualifiée.

Produit laser de classe 1

Ce lecteur de CD est classé CLASS 1 LASER PRODUCT selon les normes EN60825-1:1994+A1+A2, IEC60825-1:1993+A1+A2.

CLASS 1	LASER PRODUCT
KLASSE 1	LASER PRODUKT
LUOKAN 1	LASER LAITE
KLASS 1	LASER APPARAT

AVERTISSEMENT : Conservez la pile de la télécommande hors de portée des enfants. En cas de manipulation inappropriée, elle risque de provoquer un incendie ou des brûlures chimiques. Ne la rechargez pas, ne la démontez pas, ne la portez pas à une température supérieure à 100 °C et ne l'incinerez pas. Pour jeter la pile usagée, respectez la manière appropriée définie par la réglementation locale. Remplacez la pile uniquement par une pile de même type, portant la même référence.

AVERTISSEMENT : La pile risque d'exploser lorsqu'elle est remplacée par une pile inappropriée. Utilisez uniquement une pile au lithium de 3 volts Duracell, Eveready, Energizer, Maxell, Toshiba ou Shun Wo, de type CR2032 ou DL2032.

Veillez à vous débarrasser de vos piles usagées conformément aux réglementations locales. Ne l'incinerez pas.

AVERTISSEMENT : Ne jamais placer d'objets enflammés, tels que des bougies allumées, sur l'appareil.

AVERTISSEMENT : Certaines pièces présentent un risque d'électrocution. Ne pas laisser à la portée des enfants de moins de 3 ans.

Remarque : L'étiquette d'identification du produit est située au-dessous de l'appareil.

ATTENTION : N'apportez aucune modification au système ou aux accessoires. Toute modification non autorisée peut compromettre votre sécurité, le respect des réglementations et les performances.

ATTENTION : L'écoute prolongée de musique à un volume élevé peut causer des troubles auditifs. Il est conseillé de ne pas utiliser le casque audio au volume maximum, en particulier pendant de longues durées.

Remarque : Lorsque la fiche d'alimentation ou la prise multiple est utilisée comme dispositif de débranchement de l'appareil, elle doit rester facilement accessible.

Remarque : Ce produit doit être utilisé à l'intérieur. Il n'a pas été conçu ni testé pour une utilisation en extérieur, dans des véhicules ou sur des bateaux.

Ce produit est conforme à toutes les directives de la Communauté Européenne qui s'y appliquent. L'attestation complète de conformité est disponible à l'adresse www.Bose.com/static/compliance.

INSTRUCTIONS IMPORTANTES RELATIVES À LA SÉCURITÉ

1. **Veillez lire ces instructions** avant d'utiliser le produit. Elles sont valables pour tous les composants.
2. **Veillez les conserver** pour référence ultérieure.
3. **Respectez tous les avertissements**, qu'ils soient donnés sur le produit lui-même ou dans la notice d'utilisation.
4. **Suivez toutes les instructions.**
5. **N'utilisez pas cet appareil à proximité d'eau ou d'une source d'humidité**, telle qu'une baignoire, un lavabo, un évier de cuisine, une piscine, dans un sous-sol humide ou tout autre emplacement humide.
6. **Utilisez uniquement un chiffon sec pour le nettoyage** comme indiqué par Bose Corporation. Débranchez ce produit de la prise électrique murale avant de le nettoyer.
7. **Ne bloquez jamais les orifices d'aération. Suivez les instructions du fabricant pour l'installation** – Pour garantir un fonctionnement fiable du produit et protéger celui-ci contre tout risque de surchauffe, installez-le à un emplacement et dans une position permettant d'assurer une ventilation correcte. Par exemple, ne placez pas le produit sur un lit, un canapé ou toute autre surface semblable qui risquerait d'obstruer les ouvertures. Ne le placez pas sur un support fermé, tel qu'une bibliothèque ou une armoire qui empêche une libre circulation de l'air à travers les ouvertures.
8. **N'installez pas cet appareil à proximité d'une quelconque source de chaleur, telle qu'un radiateur, une arrivée d'air chaud, un four ou tout autre appareil (notamment les amplificateurs) produisant de la chaleur.**
9. **Veillez à profiter de la sécurité offerte par les fiches de type terre ou polarisées. Les fiches polarisées sont équipées de deux bornes de largeurs différentes. Les fiches de type terre sont équipées de deux bornes et d'un orifice pour la mise à la terre. Ces deux types de dispositifs ont pour but d'assurer votre sécurité. Si la prise fournie ne s'adapte pas à votre prise de courant, consultez un électricien pour qu'il remplace cette prise obsolète.**
10. **Protégez le cordon d'alimentation contre les risques de piétinement ou de pincement, notamment au niveau des fiches, des prises de courant et des branchements à l'appareil.**
11. **Utilisez uniquement les accessoires spécifiés par le fabricant.**
12. **Utilisez uniquement le chariot, le support, le trépied, l'équerre ou la table spécifié(e) par le fabricant ou vendu(e) avec l'appareil. Lorsque vous utilisez un chariot, faites attention à ne pas vous blesser en déplaçant l'ensemble chariot/appareil, car celui-ci risque de basculer.** 
13. **Débranchez cet appareil pendant les orages ou au cours des longues périodes de non-utilisation** afin d'éviter de l'endommager.
14. **Confiez toute réparation à du personnel qualifié. Une réparation est nécessaire lorsque l'appareil a été endommagé de quelque façon que ce soit (endommagement du cordon d'alimentation ou de la fiche électrique, renversement d'un liquide ou de tout objet sur l'appareil, exposition de l'appareil à la pluie ou à l'humidité, mauvais fonctionnement, chute de l'appareil, etc.).** N'essayez pas de réparer ce produit vous-même. L'ouverture ou la dépose d'un couvercle risque de vous exposer à des tensions électriques ou autres dangers. Veuillez contacter Bose pour connaître les coordonnées du centre de réparation agréé le plus proche.
15. **Pour éviter tout risque d'incendie ou d'électrocution, ne surchargez pas les prises murales, les rallonges ou les prises multiples.**
16. **Ne laissez jamais d'eau ou d'objets pénétrer à l'intérieur du produit** : des éléments sous tension pourraient être touchés ou il pourrait se produire un court-circuit susceptible d'entraîner un incendie ou un risque d'électrocution.
17. **Consultez les marquages de sécurité sous le boîtier du produit.**
18. **Utilisez des sources d'alimentation appropriées** – Branchez le produit sur une source d'alimentation appropriée, comme indiqué dans les instructions relatives au fonctionnement ou signalé sur le produit.

19. Évitez les lignes électriques – Soyez très vigilant lorsque vous installez un système d'antenne extérieure pour ne pas avoir à toucher aux circuits ou aux lignes électriques dont le contact pourrait être mortel. N'installez pas d'antennes extérieures à proximité de lignes électriques aériennes ou de tout autre circuit d'éclairage ou d'alimentation, car elles sont susceptibles de chuter sur ces mêmes circuits ou lignes électriques.

20. Mettez à la terre toutes les antennes extérieures – Si une antenne extérieure ou un système câblé est connecté à ce produit, assurez que cette antenne ou ce système sont mis à la terre de façon à garantir une protection contre les variations momentanées de tension et les charges d'électricité statique.

La section 810 de la norme du National Electrical Code, ANSI/NFPA N° 70, fournit des informations concernant une mise à la terre adéquate du mât et de la structure de support, la mise à la terre du câble d'entrée vers une unité de décharge de l'antenne, la taille des conducteurs de mise à la terre, la connexion aux prises de terre et les caractéristiques requises pour la prise de terre. Reportez-vous à l'illustration figurant sur cette page.

Mise à la terre de l'antenne

Exemple de mise à la terre de l'antenne selon la norme du National Electrical Code, ANSI/NFPA 70.

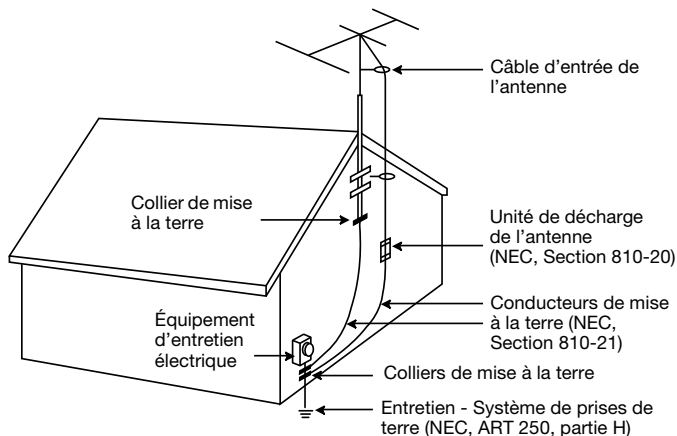

Note à l'attention de l'installateur du système de réception collective d'antenne de télévision

Cette note de rappel est destinée à attirer l'attention de l'installateur du système de réception collective d'antenne de télévision sur l'article 820-40 de la norme du NEC des États-unis, qui contient des informations fondamentales sur la façon de procéder à une mise à la terre adéquate. Elle spécifie, tout particulièrement, que le câble de mise à la terre doit être connecté au système de mise à la terre du bâtiment concerné, le plus prêt possible du point d'entrée du câble.

Informations sur les produits générateurs de bruit électrique

Cet appareil est conforme aux réglementations de la FCC et d'Industry Canada sur les limites d'exposition aux rayonnements électromagnétiques pour le grand public. Il ne doit pas être placé à côté, ni utilisé en conjonction avec, un autre émetteur radio ou son antenne.

U.S.A. uniquement

Cet appareil est conforme à la partie 15 de la réglementation de la FCC. Son utilisation est assujettie aux conditions suivantes : (1) cet appareil ne doit pas provoquer d'interférences et (2) cet appareil doit tolérer les interférences externes, y compris celles qui peuvent provoquer un fonctionnement anormal de cet appareil.

Ce matériel a fait l'objet de tests prouvant sa conformité aux limites imposées aux appareils numériques de classe B, conformément à la partie 15 des réglementations de la FCC. Ces limites sont conçues pour offrir une protection raisonnable contre les interférences nuisibles dans une installation résidentielle. Ce matériel génère, utilise et est susceptible d'émettre de l'énergie à des fréquences radio. À ce titre, s'il n'est pas installé ou utilisé conformément aux instructions, il est susceptible de perturber les communications radio. Cependant, il n'est nullement garanti que de telles perturbations ne se produisent pas dans une installation donnée. Si ce matériel perturbe effectivement la réception de la radio ou de la télévision (ce qui peut être vérifié en allumant et en éteignant le matériel), vous êtes invité à tenter de remédier au problème en prenant une ou plusieurs des mesures ci-dessous :

- Réorientez ou déplacez l'antenne de réception.
- Augmentez la distance séparant le matériel du récepteur.
- Connectez le matériel à une prise située sur un circuit différent de celui auquel est connecté le récepteur.
- Consultez votre revendeur ou un technicien radio/TV expérimenté pour assistance.

Remarque : Toute modification non autorisée du récepteur ou de la télécommande radio risquerait d'annuler le droit de l'utilisateur à mettre en œuvre ce matériel.

Canada

Ce produit de classe B est conforme aux spécifications de la réglementation ICES-003 (appareils de classe B) du Canada.

Le cas échéant, l'équipement de communications radio incorporé à cet appareil est conforme aux exigences de Industry Canada, standard RSS-210.

Son utilisation est assujettie aux conditions suivantes : (1) cet appareil ne doit pas provoquer d'interférences et (2) cet appareil doit tolérer les interférences externes, y compris celles qui peuvent provoquer un fonctionnement anormal de cet appareil.

INSTALLATION DU SYSTÈME MUSICAL WAVE®	2	UTILISATION DE L'ALARME ET DE LA MINUTERIE	13
Introduction	2	Réglage de l'alarme	13
Caractéristiques spéciales	2	Choix d'une station radio ou d'un CD pour le réveil	13
Déballage	3	Réglage de l'heure de l'alarme	13
Choix d'un emplacement	3	Pour vérifier les réglages de l'alarme	13
Branchement de la chaîne Wave®	3	Utilisation de l'alarme	14
Établissement d'une connexion sans fil	4	Arrêt de l'alarme	14
Paramétrage de l'horloge	5	Pour activer ou désactiver l'alarme	14
Découverte du son	5	Rappel d'alarme	14
UTILISATION DU SYSTÈME MUSICAL WAVE®	6	Réglage de l'arrêt automatique (minuterie)	14
Utilisation de la télécommande	6	BRANCHEMENT D'APPAREILS EXTERNES	15
Affichage	7	Connecteurs d'entrées et sorties du panneau arrière	15
Mise en marche et arrêt du système Wave®	7	Branchement d'une antenne FM externe	15
Réglage du volume	7	Utilisation d'un casque audio	16
UTILISATION DE L'ORDINATEUR COMME SOURCE MUSICALE	8	Ajout d'autres appareils audio	16
Écoute de musique sur l'ordinateur	8	RÉGLAGES DIVERS DU SYSTÈME MUSICAL WAVE®	17
Contrôles de lecture	8	Utilisation du menu de paramétrage	17
ÉCOUTE D'UNE STATION RADIO FM/AM	9	Réglage de l'heure du rappel d'alarme	18
Activation de la réception radio	9	Choix de la lecture suivante lorsqu'un CD se termine	18
Sélection d'une station	9	Modification du format de l'heure	19
Mise en mémoire d'une station radio (Présélections)	10	Réglage de la luminosité de l'affichage	19
Mode TALK RADIO	10	Modification du code de pièce	20
LECTURE DE CD	11	Réinitialisation du système	20
Lecture de CD	11	ENTRETIEN DU SYSTÈME MUSICAL WAVE®	21
Modes de lecture des CD	11	Nettoyage	21
Navigation dans des fichiers MP3	12	Remplacement de la pile de la télécommande ..	21
Modes de lecture des CD de fichiers de musique	12	Dépannage	22
		Réalisation manuelle d'une liaison entre l'adaptateur SoundLink™ et une clé USB	24
		Service client	24
		Garantie limitée	24
		Caractéristiques techniques	25
		INDEX	26

INSTALLATION DU SYSTÈME MUSICAL WAVE®

Introduction

Nous vous remercions pour votre acquisition d'un système Wave® de Bose®, une manière élégante d'écouter du son de très haute qualité dans toutes les pièces.

Fruit de plus de 14 ans de recherche de Bose Corporation, il vous offre les avantages de notre célèbre technologie d'enceintes à guide d'ondes acoustiques. Avec cette technologie, un « tube » transfère efficacement l'énergie d'une enceinte de petite taille dans l'air extérieur sur une grande plage de fréquences basses. Et ces longs guides d'ondes, repliés selon un chemin complexe, sont montés dans des appareils suffisamment petits pour être placés en n'importe quel recoin d'un domicile.

Votre système Wave® est doté d'une technologie d'enceintes à guides d'ondes à double angulation, qui relie deux haut-parleurs à deux guides d'ondes de 70 cm. Cette combinaison permet de reproduire le timbre des instruments avec une qualité inégalée dans un appareil aussi petit.

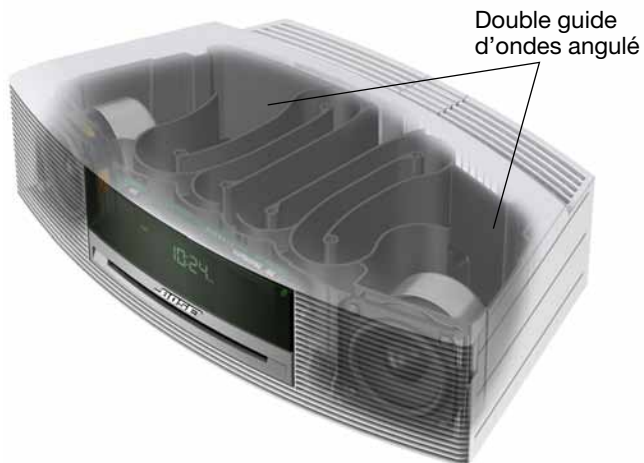

Caractéristiques spéciales

La connexion sans fil permet d'utiliser votre ordinateur comme seconde source musicale

Insérez la clé USB SoundLink™ : les fichiers de musique enregistrés sur votre ordinateur et les stations radio qu'il reçoit via l'Internet peuvent maintenant être écoutés sur votre système Wave®.



Pour plus de détails, reportez-vous à la section « Utilisation de l'ordinateur comme source musicale » à la page 8.

La lecture de CD MP3 permet d'écouter encore plus aisément vos morceaux préférés

Votre chaîne Wave® peut lire des fichiers MP3 enregistrés sur disques CD-R et CD-RW.



La télécommande permet de parcourir aisément vos dossiers de fichiers MP3 et de les sélectionner. Pour plus de détails, reportez-vous à la section « Navigation dans des fichiers MP3 » à la page 12.

L'alarme permet de vous faire réveiller au son de votre station radio ou CD préférés.

Votre système Wave® peut vous réveiller aux accents de votre piste de CD préférée.



Pour plus de détails, reportez-vous à la section « Utilisation de l'alarme » à la page 14.

Le menu de configuration permet de modifier le fonctionnement général du système

Les réglages par défaut du système ont été choisis pour convenir à la majorité des utilisateurs. Pour modifier ces réglages, consultez la section « Utilisation du menu de paramétrage » à la page 17.



Le menu de configuration permet de modifier les réglages suivants selon vos goûts :

- Délai du rappel d'alarme
- Luminosité de l'écran
- Écoute automatique d'une station radio lorsqu'un CD se termine
- Code de salle Bose® Link
- Format de l'heure (sur 12 ou 24 heures)
- Réinitialisation de la configuration par défaut

Déballage

Vérifiez que les composants suivants figurent bien dans le carton d'emballage :

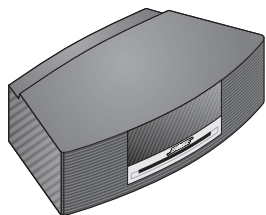

Système musical Wave®



Câble d'alimentation



Télécommande (pile pré-installée)



CD de démonstration

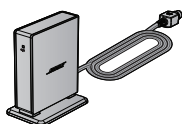

Adaptateur SoundLink™



Clé USB SoundLink™

Choix d'un emplacement

- Pour obtenir les meilleures performances, placez le système Wave® de l'autre côté de la pièce par rapport au point d'écoute.
- Placez-le sur une table ou une surface plane, à moins de 70 cm d'un mur mais loin d'un angle.
- Posez l'adaptateur à l'emplacement qui vous convient. Il n'est pas nécessaire qu'il soit visible.

Si l'adaptateur est placé à gauche du système (quand vous lui faites face), éloignez-le de celui-ci d'au moins 5 cm pour éliminer tout risque d'interférences avec la réception AM.

ATTENTION

- Ne placez PAS votre système Wave® sur une surface métallique, celle-ci pourrait gêner la réception AM.
- Ne le placez pas sur une surface sensible à la chaleur. Comme tout appareil électrique, il génère de la chaleur.
- N'utilisez pas votre système dans un emplacement humide, ni dans tout endroit où de l'humidité peut pénétrer à l'intérieur.
- Éloignez l'adaptateur de toute source d'interférences : TV, réfrigérateur, lampes fluorescentes, lampes halogènes, variateurs de tension ou autres appareils électroniques.

Branchement de la chaîne Wave®

1. Insérez la fiche du cordon d'alimentation dans le connecteur marqué **AC POWER** à l'arrière de votre système Wave®.
2. Branchez l'autre extrémité du cordon à une prise secteur.

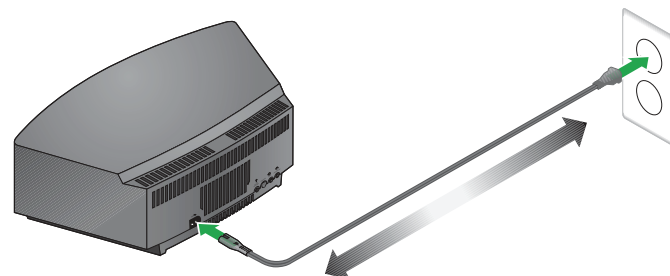

3. Déroulez et étendez le câble secteur pour assurer une bonne réception FM. En effet, le système Wave® utilise ce cordon d'alimentation comme antenne FM.
4. Raccordez le câble de l'adaptateur SoundLink™ (les mots Bose® link orientés vers le haut) dans le connecteur marqué **Bose link** à l'arrière du système Wave®.

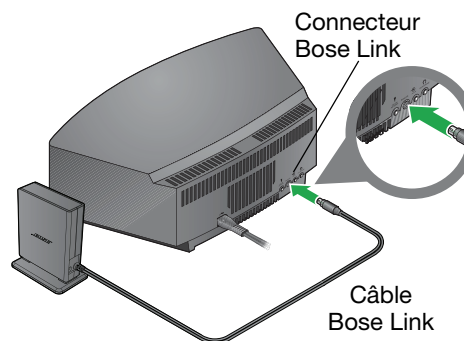

Remarque : L'utilisation de l'adaptateur est décrite dans la section « Écoute de musique sur l'ordinateur » à la page 8.

Établissement d'une connexion sans fil

1. Sur la télécommande SoundLink™, appuyez sur la touche SoundLink/AUX pour sélectionner l'ordinateur comme source musicale.

Le système Wave® s'allume et les messages **SOUNDLINK, CONNECTING, DISCOVERABLE** apparaissent tour à tour sur l'affichage.

2. Après avoir allumé l'ordinateur, mettez l'antenne de la clé USB SoundLink™ en position verticale et connectez la clé à un port USB de l'ordinateur.

Remarque : Les ports USB de votre ordinateur sont identifiés par le symbole .

Si vous utilisez un hub USB, vérifiez qu'il est alimenté.

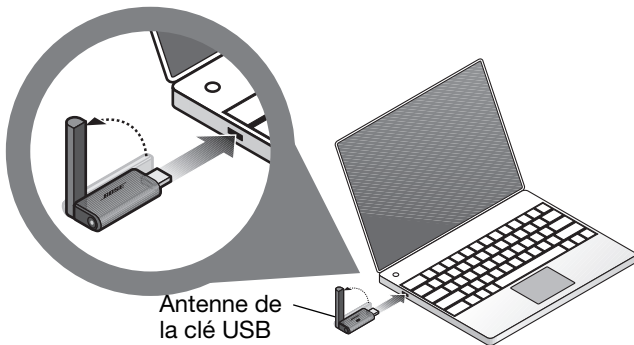

3. Vérifiez que la diode de la clé USB SoundLink™ s'allume, puis se met à clignoter.

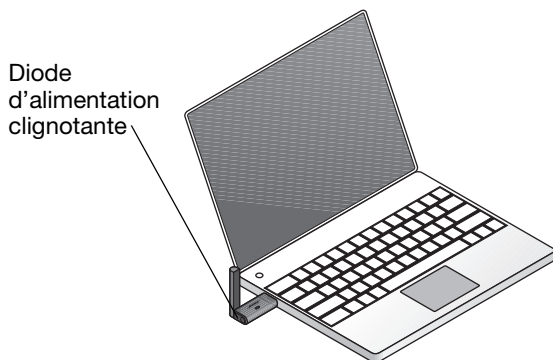

4. Attendez quelques secondes pour permettre à votre ordinateur de détecter la clé USB SoundLink™. Pour la première connexion, une vingtaine de secondes peuvent être nécessaires.

Le message CONNECTING apparaît sur l'afficheur du système Wave® et les diodes de la clé USB et de l'adaptateur SoundLink™ clignotent rapidement. Les diodes cessent ensuite de clignoter et le système Wave® émet un bref bip lorsque la connexion avec le SoundLink™ est établie.

Pour déconnecter votre système Wave® de l'ordinateur :

Appuyez sur la touche à l'extrémité de la clé USB SoundLink™. Vous pouvez alors débrancher la clé USB de l'ordinateur.

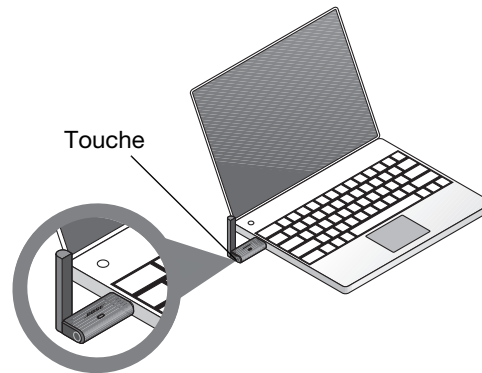

Pour reconnecter l'ordinateur à votre système Wave® :

Lorsque vous branchez la clé USB SoundLink dans le port USB de l'ordinateur, celui-ci doit se reconnecter automatiquement à votre chaîne Wave®. Vérifiez que votre ordinateur est sous tension et que le message **COMPUTER** apparaît sur l'afficheur.

En cas de problème de connexion, consultez la section Dépannage, page 22

Réglage de l'horloge

Après avoir mis votre système Wave® sous tension, réglez l' horloge à l'aide de la télécommande. Il suffit de pointer la télécommande vers la face avant et d'appuyer sur les touches.

1. **Maintenez** enfoncée la touche **Time -** ou **Time +** plusieurs secondes jusqu'à ce que le message **- CLOCK SET -** apparaisse sur l'afficheur

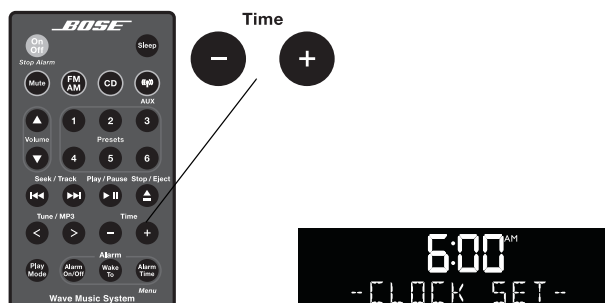

2. Appuyez sur la touche **Time -** pour reculer l'heure affichée ou **Time +** pour l'avancer jusqu'à ce que l'heure soit correcte. Pour un ajustement rapide, maintenez cette touche enfoncée.
3. Après cinq secondes sans intervention de votre part, le système quitte automatiquement le mode de réglage de l'horloge.

Pour savoir comment changer l'affichage de l'heure sur 12 heures (AM/PM) ou sur 24 heures, consultez la section « Modification du format de l'heure » à la page 19.

Remarque : Si le système Wave® n'est plus alimenté par le secteur, l'heure et les autres réglages du système sont conservés dans une mémoire de secours durant 48 heures. Cette fonctionnalité permet de préserver les réglages si vous débranchez l'appareil pour le déplacer, ou en cas de coupure de courant.

Découverte du son

Nous vous suggérons de commencer par écouter le CD de démonstration fourni.

Insérez ce disque (côté imprimé vers le haut) : votre système Wave® lit alors le CD automatiquement. Pendant cette écoute, vous pouvez explorer les autres possibilités de votre nouveau système, telles qu'elles sont expliquées dans ce guide.

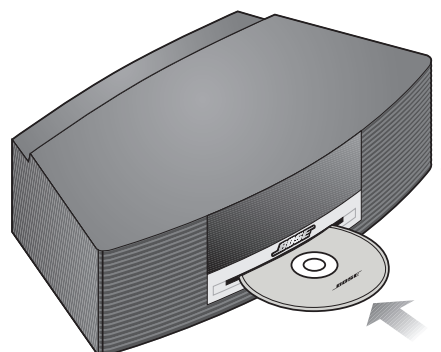

Stop / Eject



Appuyez sur la touche **Stop/Eject** pour éjecter le disque après l'avoir écouté.

UTILISATION DU SYSTÈME MUSICAL WAVE®

Utilisation de la télécommande

La télécommande permet d'accéder à toutes les fonctions de votre chaîne Wave®. Il suffit de pointer la télécommande vers la face avant et d'appuyer sur les touches. Dans des conditions normales, la télécommande fonctionne à une distance maximale de 6 m de la face avant.

Les fonctions de base sont décrites ci-dessous. Les détails sur les touches à utiliser sont suivis des instructions adéquates.

Remarque : Un appui sur la touche **FM/AM, CD** ou **SoundLink/AUX** active automatiquement la source sélectionnée auprès du système Wave®.



FM/AM

- Activation de la radio.
- Appuyez à nouveau sur cette touche pour passer de la bande FM à la bande AM et inversement.

On/Off (arrêt de l'alarme)

- Mise en marche ou arrêt de l'appareil.
- Arrêt de l'alarme.

Mute (Silence)

- Coupure provisoire du son.
- Appuyez à nouveau sur cette touche pour rétablir le son.

Volume

- Augmentation ou réduction du volume des enceintes.

Recherche/Piste*

- *Appui* : Recherche de la station radio suivante (FM ou AM) ayant un bon signal, ou passage à la piste de CD ou piste de musique suivante sur l'ordinateur.
- *Appui prolongé* : Parcours haut/bas rapide des stations radio FM ou AM ayant un bon signal, ou passage rapide à la piste de CD suivante/précédente.

Accord/MP3

- *Appui* : Passage à la station radio suivante/précédente, ou déplacement dans les dossiers lors de la lecture de CD MP3.
- *Appui prolongé* : Parcours haut/bas rapide des stations radio FM ou AM ayant un bon signal, ou parcours rapide des pistes de CD suivantes/précédentes.

Mode de lecture

- Sélection des modes shuffle (lecture aléatoire) et repeat (répétition) pour la lecture du CD.
- Mise en marche ou arrêt du mode TALK RADIO AM ou FM.

Alarm On/Off (Marche/Arrêt alarme):

- Mise en service ou arrêt de l'alarme.

Wake To (Réveil sur)

- *Appui prolongé* : Sélection de la station radio active ou du CD en cours de lecture pour l'alarme.

CD

- Mise en service du lecteur de CD.

Sleep (Minuterie arrêt)

- Déclenchement du rappel provisoire de l'alarme
- Réglage de l'arrêt automatique du système dans un délai de 10 à 90 minutes.

SoundLink/AUX

- *Appui* : Sélection du signal audio de l'ordinateur ou de l'appareil connecté à l'entrée AUX (le cas échéant).
- *Nouvel appui* : Activation tour à tour de l'ordinateur et de l'appareil connecté à l'entrée AUX.

Presets (Présélections) :

- *Appui* : Rappel d'une station radio présélectionnée.
- *Appui prolongé* : Mémorisation d'une station radio pour la présélectionner.

Arrêt/Éjection

- *Appui* : Arrêt du CD (page 11).
- *Nouvel appui* : Éjection du CD arrêté.

Lecture/Pause*

- Démarrage de la lecture des pistes.
- Mise en pause en cours de lecture.

Heure

- Réglage de l'horloge.
- Réglage de l'heure de réveil (alarme).

Alarm Time (Heure de l'alarme)

- *Appui* : Activation du réglage de l'heure de l'alarme.
- *Appui prolongé* : Activation du menu de configuration.

*Peut ne pas fonctionner avec la radio sur Internet et certaines applications musicales.

Affichage

L'indication FM, AM, CD, AUX ou Bose® apparaît selon la source sélectionnée.

Horloge sur 12 heures (AM/PM) ou 24 heures

L'indication SHUFFLE et/ou REPEAT apparaît lorsque ces modes de lecture de CD sont activés.

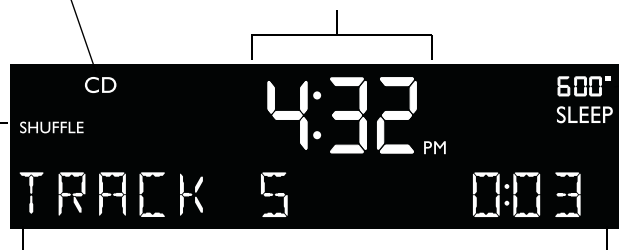

L'heure d'alarme apparaît lors de l'activation de l'alarme.

L'indication **SLEEP** apparaît lorsque la minuterie d'arrêt est activée.

Affichage des informations d'utilisation pour la source active ou le menu de configuration.

Mise en marche et arrêt du système Wave®



Appuyez sur la touche **On/Off** pour allumer ou éteindre votre système Wave®. À sa mise en marche, le système Wave® active la dernière source utilisée.

OU



Appuyez sur la touche d'une source pour allumer le système Wave® et activer cette source.

Un appui sur la touche SoundLink/**AUX** n'allume pas la source externe connectée (par exemple le téléviseur), il est donc nécessaire de mettre celle-ci sous tension auparavant.

Réglage du volume



Un appui maintenu sur la touche **Volume ▲** ou **▼** permet de régler le niveau sonore.

Le message VOLUME - 0 (silence) à **99** (maximum) apparaît sur l'afficheur pour indiquer le niveau relatif.



Appuyez sur la touche **Mute** pour couper provisoirement le son du système Wave® ; pour restaurer le son, appuyez à nouveau sur la touche **Mute** ou appuyez sur **Volume ▲**.

Pour diminuer le volume sonore avant de restaurer le son, appuyez sur la touche **Volume ▼** pendant que le son est coupé.

Remarque : Lorsque le système Wave® est éteint, le volume ne peut être ajusté qu'entre 10 et 75.

UTILISATION DE L'ORDINATEUR COMME SOURCE MUSICALE

Écoute de musique sur l'ordinateur

1. Appuyez sur la touche **SoundLink/AUX** de la télécommande Wave® pour sélectionner l'ordinateur comme source.
2. Après avoir mis l'ordinateur sous tension et lui avoir connecté la clé USB, réglez son volume au maximum que vous utilisez pour obtenir la qualité audio qui vous convient.
3. Ouvrez une application musicale ou connectez-vous à une station radio Internet, et mettez cette source en lecture.



Remarque importante pour les utilisateurs d'un Macintosh : lors de la première utilisation de la clé USB, il peut être nécessaire d'ouvrir le paramétrage audio dans les Préférences système et d'activer l'option "Bose SoundLink Audio".

Contrôles de lecture

Play / Pause Appuyez sur la touche **Play/Pause** pour mettre en pause la piste en cours de lecture sur l'ordinateur. Appuyez de nouveau sur la touche **Play/Pause** pour reprendre la lecture.



Remarque : Les touches **Play/Pause** et **Seek/Track** de la télécommande Wave® peuvent ne pas fonctionner avec les radios Internet et certaines applications musicales.



Appuyez sur la touche **Volume +** ou **Volume -** pour augmenter ou réduire le niveau sonore. *Maintenez enfoncée* la touche pour accélérer le réglage.



Appuyez sur la touche **Mute** pour couper provisoirement le son. Appuyez à nouveau sur la touche **Mute** pour restaurer le son.



Appuyez sur **Seek/Track** (◀) pour passer à la piste précédente. *Maintenez la touche appuyée* pour obtenir une lecture en marche arrière de la piste en cours.

Appuyez sur **Seek/Track** (▶) pour passer à la piste suivante. *Maintenez la touche appuyée* pour une écoute en avance rapide.

Remarque : Pendant l'écoute à partir de l'ordinateur, aucun son n'est émis par les haut-parleurs internes ou la carte son de celui-ci. Certains ordinateurs permettent de choisir une sortie audio séparée pour la musique tout en entendant encore les alertes sonores sur les haut-parleurs internes.

Activation de la réception radio



Appuyez sur la touche **FM/AM** pour activer l'écoute de la dernière station radio FM ou AM sélectionnée.

Appuyez à nouveau sur la touche **FM/AM** pour passer de la bande FM à la bande AM et inversement.

Lors de l'écoute radio, des informations sur l'émetteur actuel apparaissent sur l'afficheur :



Sélection d'une station



Appuyez sur la touche **FM/AM** pour passer de la bande FM à la bande AM et inversement.



Pour trouver un émetteur stable sur une fréquence inférieure, appuyez sur la touche **Seek/Track** ; pour trouver un émetteur stable sur une fréquence supérieure, appuyez sur la touche **Seek/Track** .



Pour rechercher manuellement une fréquence inférieure, appuyez sur la touche **Tune/MP3** . Pour rechercher manuellement une fréquence supérieure, appuyez sur la touche **Tune/MP3** .

Pour parcourir rapidement la **gamme de fréquences vers le bas**, maintenez enfoncée la touche Tune/MP3. Pour parcourir rapidement la gamme de fréquences vers le haut, maintenez enfoncée la touche **Tune/MP3** .

Si vous appuyez sur la touche **FM/AM**, **Seek/Track** ou **Tune/MP3** pour syntoniser l'appareil sur une station radio, la fréquence de celle-ci apparaît au centre de l'afficheur.



Mise en mémoire d'une station radio (Présélections)

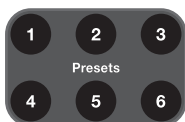

Vous pouvez mémoriser jusqu'à six stations radio FM et six stations AM pour les retrouver instantanément à l'aide des touches **Presets**.

1. Syntonisez l'appareil sur la station à mémoriser.
2. Maintenez enfoncée l'une des six touches **Presets** jusqu'à ce qu'un double bip soit émis. Le numéro de présélection et la fréquence de la station apparaissent sur l'afficheur.
3. Appuyez rapidement sur l'une des touches **Presets** pour sélectionner instantanément l'un des émetteurs FM ou AM mémorisés.

Remarque : L'enregistrement d'une station dans une présélection remplace la station précédemment enregistrée dans celle-ci.

Remarque : En cas de coupure de courant, les présélections sont préservées durant 48 heures par une batterie de secours.

Mode TALK RADIO

Les émissions de radio interactives, lors desquelles les auditeurs dialoguent avec un invité, sont souvent caractérisées par une disparité de microphones et par l'amplification des fréquences graves. En effet, les radios tentent ainsi d'améliorer la qualité de la parole transmise par les émetteurs conventionnels.

En cas d'écoute avec un appareil de haute qualité, le son ainsi produit manque de naturel et est surchargé en graves. Le mode TALK RADIO permet à votre chaîne Wave® de régler automatiquement le son pour compenser cette augmentation artificielle des basses fréquences.



Lors de l'écoute d'une station radio, appuyez à deux reprises sur la touche **Play Mode** pour activer ou désactiver le mode TALK RADIO.

Le message **TALK RADIO- ON** s'affiche lorsque ce mode est activé. Dans le cas contraire, le message **TALK RADIO- OFF** est affiché.

Remarque : Le mode TALK RADIO est automatiquement désactivé lorsque vous passez sur une autre station, changez de source d'écoute ou éteignez le système Wave®.

Lecture de CD

Insérez un disque, face imprimée vers le haut, dans la fente CD située sous l'afficheur. Le lecteur de CD entraîne automatiquement le disque et la lecture débute si le CD est actuellement sélectionné comme source.

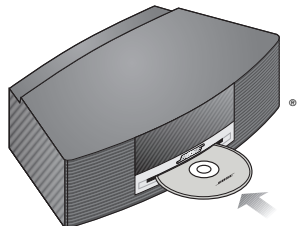

Si la source CD n'est pas activée, appuyez sur **CD**.

Remarque : Le message – **NO DISC** – s'affiche si vous appuyez sur la touche **CD** lorsqu'il n'y a pas de disque dans le lecteur.

Pendant la lecture d'un CD audio, des informations sur le CD source sont affichées :

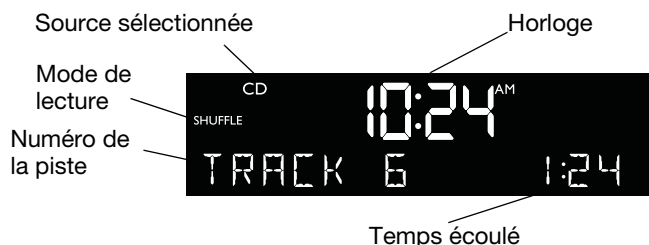

Play / Pause



Appuyez sur **Play/Pause** pour mettre la lecture du CD en pause. En mode Pause, le temps écoulé clignote. Appuyez de nouveau sur la touche **Play/Pause** pour reprendre la lecture.

Seek / Track



Appuyez sur la touche **Seek/Track** (précédent) pour revenir au début de la piste en cours ; appuyez à deux reprises sur la touche **Seek/Track** (précédent) pour passer au début de la piste précédente ; appuyez sur la touche **Seek/Track** (suivant) pour passer à la piste suivante.

Tune / MP3



Maintenez enfoncée la touche **Tune/MP3** (rapide arrière) pour effectuer une lecture rapide en marche arrière de la piste ; appuyez sur la touche **Tune/MP3** (rapide avant) pour effectuer une lecture rapide de la piste.

Stop / Eject



Appuyez sur la touche **Stop/Eject** pour arrêter la lecture d'un CD. Appuyez une seconde fois sur la touche **Stop/Eject** pour éjecter le CD. Pendant la lecture d'un CD, maintenez enfoncée la touche **Stop/Eject** pour arrêter et éjecter le CD.

Remarque : Si vous mettez en lecture un CD ainsi arrêté, la lecture reprend à partir du point d'arrêt.

Remarque : Si vous éjectez un CD mais ne le retirez pas de son logement dans un délai de 10 secondes, le CD sera à nouveau entraîné dans le lecteur. Toutefois, la lecture ne démarrera alors que si vous appuyez sur la touche **Play/Pause**.

ATTENTION : N'insérez pas de mini-CD ou de CD non circulaires dans le lecteur de CD. La mauvaise stabilité rotationnelle de certains de ces disques peut empêcher le système de les éjecter.

Modes de lecture des CD



Pendant la lecture d'un CD, il est possible de changer de mode de lecture. Appuyez à plusieurs reprises sur la touche **Play Mode** jusqu'à ce que le mode de lecture désiré s'affiche :

- **NORMAL PLAY** (Lecture normale) : les pistes sont lues une fois, dans l'ordre.
- **SHUFFLE DISC** (Lecture aléatoire) : lecture de toutes les pistes dans un ordre aléatoire.
- **SHUFFLE RPT** (Répétition aléatoire) : lecture de toutes les pistes dans un ordre aléatoire, qui change à chaque nouvelle lecture du disque.
- **REPEAT DISC** (Répétition du disque) : répétition de la lecture du disque à partir du début lorsque la dernière piste est terminée.
- **REPEAT TRACK** (Répétition de la piste) : répétition en continu de la lecture de la piste sélectionnée.



Le mode de lecture redevient normal lors de l'insertion d'un nouveau CD.

LECTURE DE CD

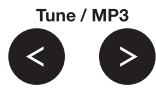
Navigation dans des fichiers MP3





Tune / MP3

Appuyez sur la touche **Tune/MP3**  pour revenir au dossier précédent ; appuyez sur **Tune/MP3**  pour passer au dossier suivant.



Seek / Track

Appuyez sur la touche **Seek/Track**  pour passer au début de la piste en cours ; appuyez à deux reprises sur **Seek/Track**  pour passer au début de la piste précédente ; appuyez sur **Seek/Track**  pour passer à la piste suivante.

Lors de la navigation dans un CD MP3, les numéros de dossier et de piste sont affichés :

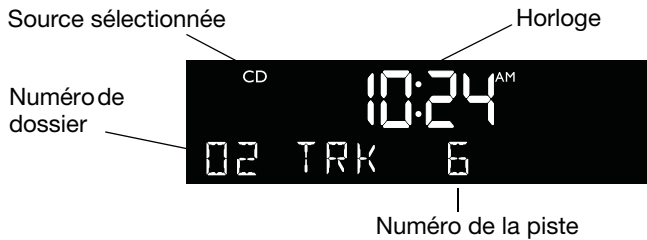

Lorsque la lecture de la piste a débuté, le nom de l'artiste, le titre du morceau et le temps écoulé depuis le début de celui-ci sont affichés :

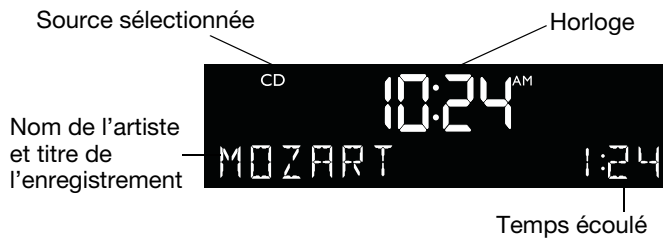

Modes de lecture des CD de fichiers de musique



Il est possible de modifier le mode de lecture d'un CD de fichiers de musique. Appuyez à plusieurs reprises sur la touche **Play Mode** jusqu'à ce que le mode de lecture désiré s'affiche :

- **NORMAL PLAY** (Lecture normale) : les pistes sont lues une fois, dans l'ordre.
- **SHUFFLE DISC** (Lecture aléatoire) : lecture de toutes les pistes dans un ordre aléatoire.
- **SHUFFLE FOLDR** (Lecture aléatoire du dossier) : lecture de toutes les pistes du dossier sélectionné, en ordre aléatoire.
- **SHUF RPT FLDR** (Lecture répétée aléatoire du dossier) : répétition de toutes les pistes du dossier dans un ordre aléatoire qui change à chaque répétition.
- **SHUFF RPT DISC** (Lecture répétée aléatoire du disque) : répétition de toutes les pistes du CD sélectionné dans un ordre aléatoire qui change à chaque répétition du CD.
- **REPEAT DISC** (Lecture répétée du disque) : lecture à répétition de toutes les pistes du CD, dans l'ordre.
- **REPEAT FOLDER** (Lecture répétée aléatoire du dossier) : Lecture à répétition de toutes les pistes du dossier dans l'ordre.
- **REPEAT TRACK** (Répétition de la piste) : répétition en continu de la lecture de la piste sélectionnée.

Le mode de lecture normal est restauré dès que vous insérez un nouveau CD.

UTILISATION DE L'ALARME ET DE LA MINUTERIE

Réglage de l'alarme

Il est possible de choisir l'heure et le type de réveil, et d'activer ou désactiver celui-ci.

Choix d'une station radio ou d'un CD pour le réveil

1. Mettez votre système Wave® sous tension et réglez la station radio ou mettez en lecture la piste de CD que vous voulez entendre pour vous réveiller.
2. Réglez le volume au niveau souhaité pour le réveil.
3. Maintenez appuyée la touche **Wake To** (Réveil sur) jusqu'à ce qu'un double bip soit émis. L'alarme est maintenant réglée pour vous réveiller aux accents de la station radio ou piste de CD choisie.

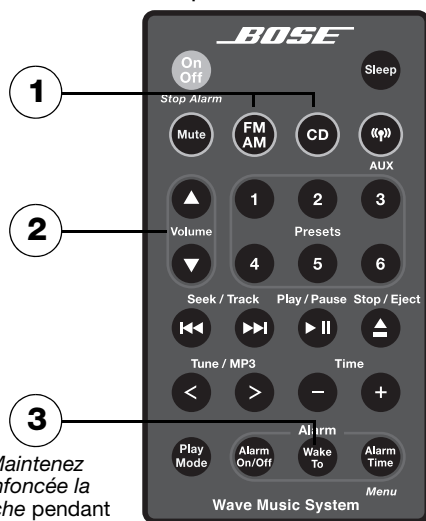

Maintenez enfoncée la touche pendant quelques secondes

Remarque : Il est impossible de sélectionner l'ordinateur ou l'appareil connecté à la prise **AUX IN** comme source sonore pour le réveil.

Réglage de l'heure de l'alarme

1. Appuyez sur la touche Alarm Time (Heure de l'alarme) pour régler l'heure de l'alarme. Cette heure apparaît au centre de l'afficheur et le symbole clignote dans le coin supérieur droit.
2. Pour régler l'heure de réveil, appuyez sur la touche **Time -** ou **Time +**.
3. Appuyez à nouveau sur la touche Alarm Time (Heure de l'alarme). Le réveil est maintenant réglé.
4. Appuyez sur la touche **Alarm On/Off (Marche/Arrêt alarme)** pour activer l'alarme.



Remarque : Pendant ces réglages, si vous n'appuyez sur aucune touche durant plus de 10 secondes, le système Wave® quitte automatiquement le mode de réglage de l'alarme.

Pour vérifier les réglages de l'alarme

Appuyez sur la touche **Alarm Time** (Heure de l'alarme). L'heure et la source de l'alarme s'affichent alors pendant 10 secondes.

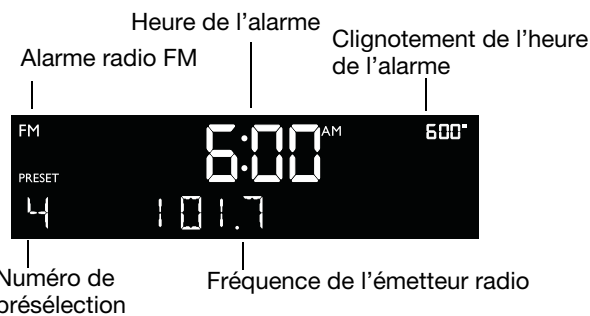

Exemple : L'alarme est réglée pour diffuser le son de la station radio présélectionnée n° 4, 101.7 FM, à 6h00 du matin.

Utilisation de l'alarme

Arrêt de l'alarme



Appuyez sur **On/Off (Stop Alarm)** pour arrêter l'alarme et la réactiver pour le lendemain.

Stop Alarm

Pour activer ou désactiver l'alarme



Appuyez sur la touche **Alarm On/Off (Marche/Arrêt alarme)**: pour activer ou désactiver l'alarme. Lorsque l'alarme est activée, son heure de déclenchement est affichée dans le coin supérieur droit. Lorsque l'alarme est désactivée, son heure de déclenchement n'est pas visible dans le coin supérieur droit.

Rappel d'alarme



Appuyez sur la touche **Sleep** pour activer le rappel d'alarme lorsque celle-ci est déclenchée.

Durant le délai précédant le rappel d'alarme, le message **SNOOZE** est affiché.

À l'expiration du délai du rappel d'alarme, celle-ci se déclenche à nouveau. Appuyez à nouveau sur la touche **Sleep** pour interrompre l'alarme et la déclencher à nouveau dans 10 minutes.

Par défaut, le délai du rappel d'alarme est réglé sur 10 minutes. Voir « Réglage de l'heure du rappel d'alarme » à la page 18

Réglage de l'arrêt automatique (minuterie)

Cette fonction est utilisable avec l'écoute de tous types de source : FM/AM, CD, AUX ou un ordinateur connecté au système par liaison sans fil.



Appuyez sur la touche **Sleep** pour régler l'arrêt automatique du système Wave® après un délai déterminé.

- **SLEEP – 30 MIN** (ou votre dernier réglage) apparaît sur l'afficheur, et le compte à rebours de la minuterie débute. La lecture de la dernière source sélectionnée débute à la fin de ce compte à rebours.
- Appuyez à nouveau sur la touche **Sleep** pour modifier le délai (10 à 90 minutes) ou pour arrêter le compte à rebours.
- Lorsque le délai d'arrêt automatique n'est pas affiché, appuyez sur la touche **Sleep** pour voir le temps restant.
- Si le système Wave® est éteint, appuyez sur la touche **Sleep** pour le mettre sous tension et définir immédiatement l'heure d'arrêt automatique.
- Pour annuler la minuterie d'arrêt automatique, appuyez sur la touche **On/Off**.

Remarque : Pendant les réglages de la minuterie d'arrêt automatique, si vous n'appuyez sur aucune touche durant plus de 10 secondes, le système Wave® quitte automatiquement le mode de réglage de l'alarme.

Remarque : Cette fonction contrôle uniquement le système Wave®. Elle n'éteint pas automatiquement l'ordinateur ou l'appareil connecté à l'entrée AUX IN.

Connecteurs d'entrées et sorties du panneau arrière

Le panneau arrière du système Wave® permet de connecter des appareils externes.

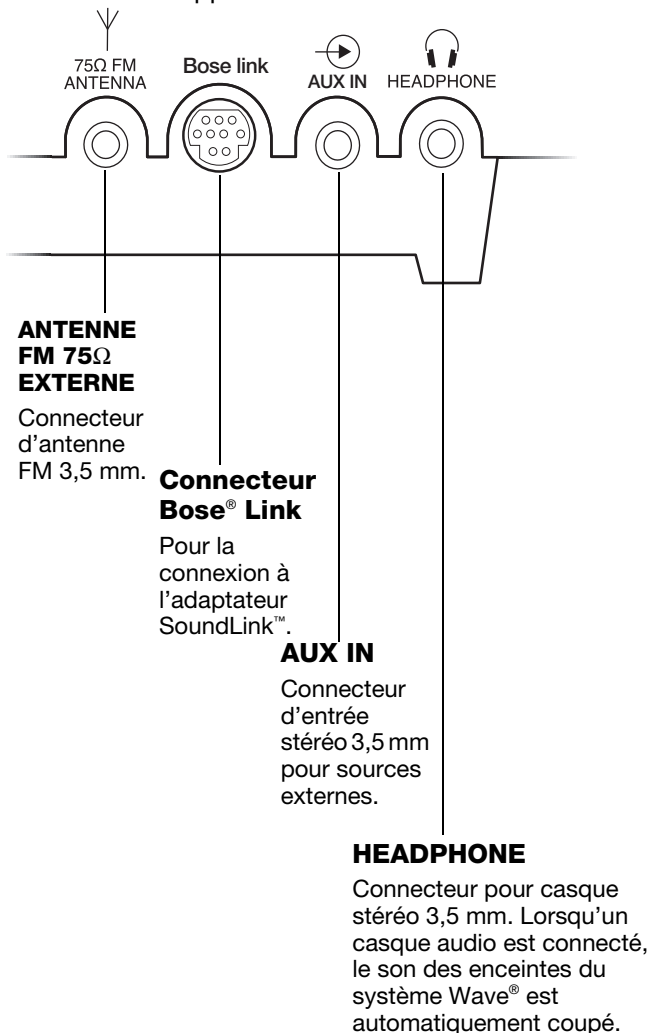

Branchement d'une antenne FM externe

Le cordon d'alimentation du système Wave® comporte une antenne FM intégrée. En cas de réception médiocre, essayez de modifier la position du cordon d'alimentation, ou utilisez une antenne FM externe. Il est possible de commander une antenne FM externe auprès du Service client de Bose. Reportez-vous à la liste de numéros de téléphone qui figure sur l'avant-dernière page de ce guide.

Pour connecter une antenne FM externe :

1. Raccordez le mini-jack 3,5 mm (de l'antenne FM au connecteur **75Ω FM ANTENNA** du panneau arrière de la chaîne Wave®.
2. Développez les extrémités de l'antenne pour établir une réception FM optimale.
3. Étendez les extrémités de l'antenne le plus loin possible du système et des autres appareils, afin d'établir une réception optimale.

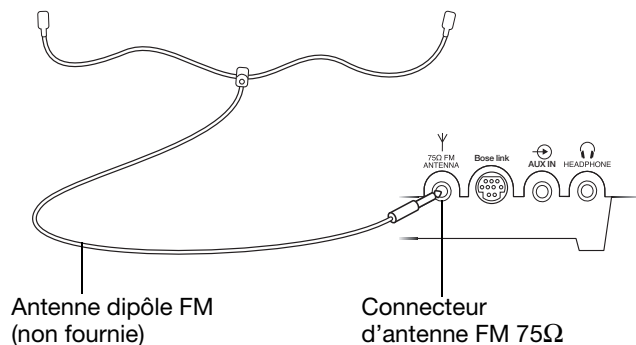

Utilisation d'un casque audio

Pour écouter de la musique discrètement, vous pouvez connecter un casque audio au connecteur Headphone du panneau arrière de la chaîne Wave®.

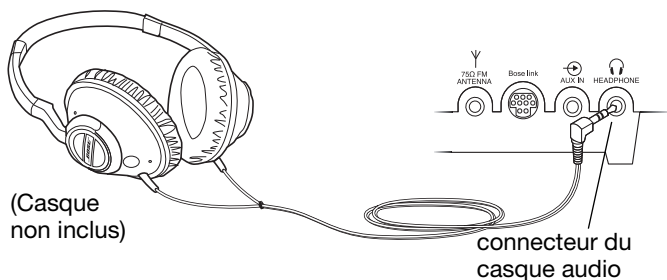

Le son des enceintes est automatiquement coupé lorsqu'un casque audio est connecté.



Appuyez sur la touche **Volume ▲** ou **▼** pour régler le niveau d'écoute au casque.

Remarque : Le son des enceintes est automatiquement rétabli lorsque le casque audio est déconnecté de la chaîne Wave®. Le niveau sonore du casque peut être différent de celui des enceintes. Il est donc conseillé de réduire le volume du système Wave® avant de connecter ou déconnecter un casque audio.

Remarque : Si l'alarme se déclenche pendant l'utilisation d'un casque audio, elle est émise via les enceintes du système Wave®.

ATTENTION : L'écoute prolongée de musique à un volume élevé peut causer des troubles auditifs. Il est conseillé de ne pas utiliser le casque audio au volume maximum, en particulier pendant de longues durées.

Ajout d'autres appareils audio

Vous pouvez écouter le son provenant de votre téléviseur, console de jeux ou lecteur de cassettes à l'aide de votre système Wave®.

La connexion d'un appareil audio à votre système Wave® nécessite l'un des câbles suivants :

- Câble stéréo avec connecteurs mâle-mâle de 3,5 mm



- Câble stéréo avec deux connecteurs mâles RCA à mini-jack 3,5 mm

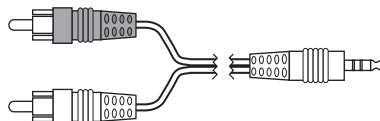

Pour vous procurer le câble correct, contactez le service commercial de Bose® ou adressez-vous à un magasin de Hi-Fi. Reportez-vous à la liste de numéros de téléphone qui figure sur l'avant-dernière page de ce guide.

Pour connecter un appareil audio, par exemple votre téléviseur, à votre système Wave® :

1. Connectez une extrémité du câble stéréo à la sortie de l'appareil audio.
2. Raccordez l'autre extrémité du câble au connecteur **AUX IN** du panneau arrière de votre chaîne Wave®.
3. Allumez votre système Wave® et l'appareil audio.



4. Appuyez sur la touche **SoundLink/AUX**.

Si le message **AUX** n'apparaît pas sur l'afficheur du système, appuyez à nouveau sur la touche.

5. Un appui maintenu sur la touche **Volume ▲** ou **▼** permet de régler le niveau sonore.



Remarque : Si le volume du système Wave® est trop bas à votre goût, augmentez le volume de l'appareil audio connecté.

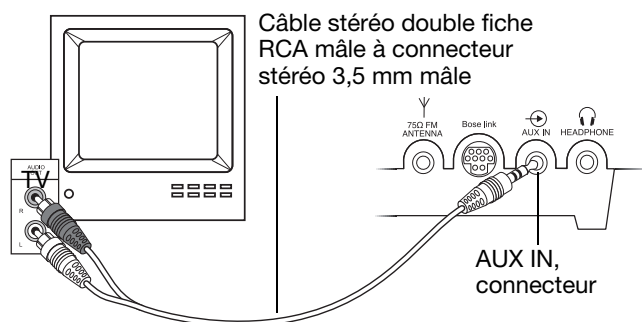

RÉGLAGES DIVERS DU SYSTÈME MUSICAL WAVE®

Les réglages par défaut ont été choisis pour convenir à la majorité des utilisateurs. Toutefois, si vous souhaitez les modifier, consultez les informations suivantes.

Utilisation du menu de paramétrage

Le menu de configuration permet de régler le fonctionnement de la chaîne Wave®.

Maintenez la touche **Alarm Time (Menu)** enfoncée jusqu'à ce que l'écran affiche **- SETUP MENU -**.



1. Appuyez sur la touche **Tune/MP3 >** jusqu'à ce que l'élément de menu à modifier soit affiché.
2. Appuyez sur la touche **Time -** ou **Time +** pour changer la valeur ou la sélection.
3. Appuyez sur la touche **Alarm Time (Heure de l'alarme) (Menu)** pour fermer le menu de configuration, ou attendez 10 secondes pour que celui-ci se ferme automatiquement.



Menu de configuration du système Wave®

Réglages du système	Élément de menu	Réglage par défaut	Choix	Description
rappel d'alarme	SNOOZE -	10 MIN	10 MIN, 20 MIN, 30 MIN, 40 MIN, 50 MIN, 60 MIN	Détermine le délai du rappel d'alarme.
Lecture en continu	CONT PLAY -	NO	NO, AUX, FM, AM	Détermine la source qui sera automatiquement activée en fin de lecture d'un CD.
Format de l'heure		12 HOUR	12-HOUR, 24-HOUR	Paramétrage de l'affichage de l'heure sur 12 heures (AM/PM) ou 24 heures.
Luminosité de l'afficheur en cas de fort éclairage ambiant	BRIGHT HI -	12	8-15	Paramétrage de la luminosité de l'affichage lorsque le système détecte que le niveau d'éclairage ambiant est élevé.
Luminosité de l'afficheur en cas de faible éclairage ambiant	BRIGHT LO -	4	1-8	Paramétrage de la luminosité de l'affichage lorsque le système détecte que le niveau d'éclairage ambiant est faible.
Code de salle Ces codes ne s'appliquent que si l'adaptateur SoundLink™ n'est pas connecté et si le système Wave® est connecté à un système Lifestyle® dans une autre pièce.	ROOM -	B _ _ _ -	B _ _ _ -, C _ _ - , D _ _ - , E _ _ - , F _ _ - , G _ _ - , H _ _ - , I _ _ - , J _ _ - , K _ _ - , L _ _ - , M _ _ - , N _ _ - , O _ _ -	Réglage du code de pièce de votre système Wave® lorsqu'il est connecté au système Lifestyle® via un réseau sans fil Bose® Link. Les tirets qui suivent la lettre de chaque pièce indiquent la position des micro-commutateurs sur la télécommande Lifestyle®.
Réinitialisation du système	RESET ALL -	NO	NO, YES	Réinitialisation des réglages par défaut du système Wave®.

Réglage de l'heure du rappel d'alarme

Ce réglage détermine le délai pendant lequel le système reste silencieux lorsque la fonction de rappel d'alarme est activée.

1. Maintenez la touche **Alarm Time (Menu)** enfoncée jusqu'à ce que l'écran affiche **- SETUP MENU -**.



2. Appuyez sur la touche **Tune/MP3** jusqu'à ce que le message **SNOOZE - 10 MIN** s'affiche.

Tune / MP3



3. Appuyez sur la touche **Time -** ou **Time +** pour choisir un délai du rappel d'alarme de 10 à 60 minutes (par incréments de 10 minutes).

Time



4. Appuyez sur la touche **Alarm Time (Menu)** pour fermer le menu de configuration, ou attendez 10 secondes pour que celui-ci se ferme automatiquement.



Choix de la lecture suivante lorsqu'un CD se termine

Votre système Wave® possède une fonction de lecture en continu. Lorsque la lecture d'un CD s'arrête, vous pouvez programmer le démarrage automatique de la lecture d'une autre source.

1. Maintenez enfoncée la touche **Alarm Time (Menu)** jusqu'à ce que le message **- SETUP MENU -** s'affiche.



2. Appuyez à deux reprises sur la touche **Tune/MP3** pour afficher le message **CONT PLAY -**.

Tune / MP3



3. Appuyez sur la touche **Time -** ou **Time +** pour sélectionner la radio FM/AM ou l'entrée AUX.

Time



4. Appuyez sur la touche **Alarm Time (Heure de l'alarme) (Menu)** pour fermer le menu de configuration, ou attendez 10 secondes pour que celui-ci se ferme automatiquement.



Modification du format de l'heure

L'afficheur peut indiquer l'heure sur 12 heures (AM/PM) ou sur 24 heures.

1. Maintenez enfoncée la touche **Alarm Time (Menu)** jusqu'à ce que le message **- SETUP MENU -** s'affiche.



2. Appuyez sur la touche **Tune/MP3** > à trois reprises pour afficher **TIME -**.



3. Appuyez sur la touche **Time -** ou **Time +** pour sélectionner l'heure sur 12 heures (**12 HOUR**) ou sur 24 heures (**24 HOUR**).



4. Appuyez sur la touche **Alarm Time (Heure de l'alarme) (Menu)** pour fermer le menu de configuration, ou attendez 10 secondes pour que celui-ci se ferme automatiquement.



Réglage de la luminosité de l'affichage

La luminosité de l'afficheur s'adapte automatiquement aux conditions d'éclairage ambiant. Cette fonction améliore la lisibilité de l'écran en le rendant plus lumineux lorsque l'éclairage ambiant est fort, et moins lumineux par faibles conditions d'éclairage. Les niveaux respectifs pour des luminosités forte et faible peuvent être réglés indépendamment.

1. Maintenez la touche **Alarm Time (Menu)** enfoncée jusqu'à ce que l'écran affiche **- SETUP MENU -**



2. Appuyez sur la touche **Tune/MP3** > à quatre reprises pour afficher **BRIGHT HI -**.



3. Appuyez sur la touche **Time -** ou **Time +** pour régler la luminosité de l'afficheur (de 8 à 15) par fort éclairage ambiant.



4. Appuyez sur la touche **Tune/MP3** > jusqu'à ce que le message **BRIGHT LO -** s'affiche.



5. Appuyez sur la touche **Time -** ou **Time +** pour régler la luminosité de l'afficheur (de 1 à 8) par faible éclairage ambiant.







6. Appuyez sur la touche **Alarm Time (Menu)** pour fermer le menu de configuration, ou attendez 10 secondes pour que celui-ci se ferme automatiquement.



Modification du code de pièce





Par défaut, votre système Wave® est réglé pour fonctionner dans une seconde pièce (code de salle B) s'il est connecté à un système Bose® Lifestyle® avec Bose Link activé. Pour utiliser votre système Wave® avec votre Lifestyle® dans une autre pièce que la seconde, vous devez changer le code de salle pour qu'il soit identique à celui de la télécommande utilisée pour cette pièce.

Reportez-vous à la notice d'utilisation de votre système Lifestyle® pour plus d'informations sur les codes de pièce.

- Maintenez enfoncée la touche **Alarm Time (Menu)** jusqu'à ce que le message **- SETUP MENU -** s'affiche. 
- Appuyez sur la touche **Tune/MP3** à six reprises pour afficher **ROOM - B _ _ _ -**. Les tirets qui suivent la lettre de chaque pièce indiquent la position des micro-commutateurs sur la télécommande Lifestyle®. 
- Appuyez sur la touche **Time -** ou **Time +** pour choisir un autre code de salle que B. 
- Appuyez sur la touche **Alarm Time (Menu)** pour fermer le menu de configuration, ou attendez 10 secondes pour que celui-ci se ferme automatiquement. 

Réinitialisation du système

Si vous le souhaitez, vous pouvez restaurer la configuration par défaut de votre système Wave®.

- Maintenez enfoncée la touche **Alarm Time (Menu)** jusqu'à ce que le message **- SETUP MENU -** s'affiche. 
- Appuyez sur la touche **Tune/MP3** à sept reprises pour afficher **RESET ALL -NO**. 
- Appuyez sur la touche **Time -** ou **Time +** pour changer **RESET ALL - NO** en **RESET ALL - YES**. 
- Lorsque le message **PRESS 2 TO CONFIRM** s'affiche, appuyez sur la touche **Presets 2**. Lorsque la réinitialisation est terminée, le message **DEFAULTS RESET** apparaît.
- Appuyez sur la touche **Alarm Time (Menu)** pour fermer le menu de configuration, ou attendez 10 secondes pour que celui-ci se ferme automatiquement. 

Nettoyage

Pour nettoyer votre chaîne Wave®, utilisez uniquement un chiffon doux et sec. Si nécessaire, utilisez une brosse à poils souples pour nettoyer la façade à l'aide d'un aspirateur. N'utilisez pas de solvants, de produits chimiques, ni de liquides de nettoyage contenant de l'alcool, de l'ammoniac ou des substances abrasives.

ATTENTION : Veillez à ce qu'aucun liquide ne pénètre dans les ouvertures. Si du liquide pénètre dans l'appareil, éteignez immédiatement celui-ci. Appelez le service après-vente de Bose® dès que possible pour faire vérifier l'appareil. Reportez-vous à la liste de numéros de téléphone, en troisième page de couverture.

Remplacement de la pile de la télécommande

Pour remplacer la pile de la télécommande :

1. Posez la télécommande à l'envers sur une surface plane.
2. Poussez du doigt la languette de sûreté comme le montre l'illustration et maintenez-la enfoncée. Faites glisser le couvercle du compartiment à piles pour l'ouvrir.

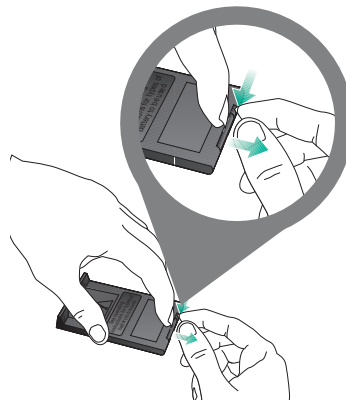

3. Extrayez l'ancienne pile, et installez la nouvelle avec le symbole plus (+) vers le haut.

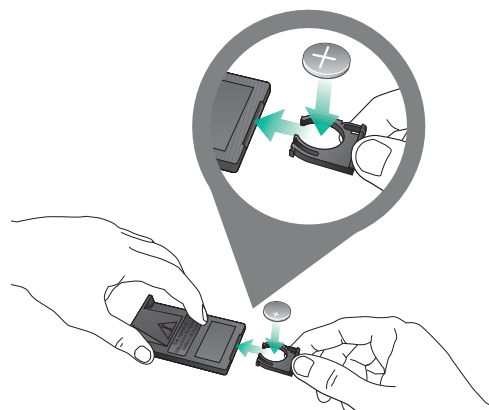

4. Faites glisser doucement le compartiment de la pile pour le refermer. Il se bloque automatiquement.

AVERTISSEMENT : Conservez la pile de la télécommande hors de portée des enfants. En cas de manipulation inappropriée, elle risque de provoquer un incendie ou des brûlures chimiques. Ne la rechargez pas, ne la démontez pas, ne la portez pas à une température supérieure à 100 °C et ne l'incinerez pas. Pour jeter la pile usagée, respectez la manière appropriée définie par la réglementation locale. Remplacez la pile uniquement par une pile de même type, portant la même référence.

ATTENTION : La pile risque d'exploser lorsqu'elle est remplacée par une pile inappropriée. Utilisez uniquement une pile au lithium de 3 volts Duracell, Eveready, Energizer, Maxell, Toshiba ou Shun Wo, de type CR2032 ou DL2032.

Dépannage

Problème	Mesure corrective
L'appareil ne fonctionne pas	<ul style="list-style-type: none"> • Vérifiez que le cordon d'alimentation est entièrement inséré dans une prise électrique en bon état. • Appuyez sur la touche On/Off pour vérifier que l'afficheur s'allume.
Aucun son n'est émis.	<ul style="list-style-type: none"> • Augmentez le volume. • Appuyez sur la touche Mute. • Éjectez le CD et réinsérez-le. • Si vous utilisez une source externe, vérifiez ses connexions. • Appuyez sur la touche SoundLink/AUX pour écouter le son d'une source externe connectée à la prise AUX IN. • Vérifiez que l'appareil source est allumé. • Débranchez le casque.
La télécommande fonctionne mal ou pas du tout.	<ul style="list-style-type: none"> • Rapprochez la télécommande de l'appareil. • Vérifiez que la pile de la télécommande est correctement installée, le + vers le haut. • Remplacez la pile de la télécommande. • Vérifiez l'absence d'interférences en provenance de l'éclairage ou du soleil, et vérifiez que la lentille avant est propre. • Essayez d'utiliser la télécommande à partir d'un autre emplacement.
La réception AM est médiocre	<ul style="list-style-type: none"> • Réglez l'antenne interne en orientant l'appareil dans une direction, puis dans une autre. • Éloignez l'appareil de toute source d'interférences : TV, réfrigérateur, lampes fluorescentes, lampes halogènes, variateurs de tension ou autres appareils électroniques. • Si aucune de ces suggestions n'est efficace, il se peut que vous vous trouviez dans une zone de faible couverture AM.
La réception FM est médiocre	<ul style="list-style-type: none"> • Étendez le plus possible le cordon d'alimentation. Le cordon d'alimentation fait office d'antenne FM. • Essayez avec une antenne externe. Appelez le service client de Bose® pour commander une antenne FM externe.
Le CD ne fonctionne pas	<ul style="list-style-type: none"> • Vérifiez que la source CD est sélectionnée. L'icône CD doit apparaître sur l'afficheur. Si ce n'est pas le cas, appuyez sur la touche CD. • Vérifiez que le CD a été chargé à l'endroit, face imprimée vers le haut. • Vérifiez que la surface du CD est propre. Si ce n'est pas le cas, nettoyez-la. • Vérifiez que c'est bien un CD que vous avez chargé, pas un DVD. • Essayez un autre disque.
L'ordinateur ne détecte pas la clé USB SoundLink™ (elle ne figure pas dans la liste des périphériques connectés).	<ul style="list-style-type: none"> • Déconnectez la clé USB SoundLink™ de votre ordinateur, attendez 30 secondes et reconnectez-la. • Si vous utilisez un hub USB, vérifiez qu'il est alimenté. • Essayez avec un autre port USB. Si vous utilisez un hub USB à alimentation séparée, essayez de connecter directement la clé USB SoundLink™ à un port USB de l'ordinateur. • Déconnectez la clé USB SoundLink™ de votre ordinateur, redémarrez celui-ci et reconnectez la clé. • Pour savoir comment détecter et installer un nouveau périphérique, consultez le mode d'emploi ou l'aide du système d'exploitation, ou demandez une assistance technique.

Problème	Mesure corrective
<p>Pas de connexion entre l'ordinateur et le système Wave®.</p> <p>Symptôme A : Le message SOUNDLINK ou COMPUTER n'apparaît jamais sur l'afficheur du système Wave® et aucune diode ne clignote.</p> <p>Symptôme B : Le message CONNECTING reste affiché sur le système Wave® et la diode de l'adaptateur clignote en continu. Le message - NO SIGNAL - finit par s'afficher.</p>	<ul style="list-style-type: none"> Appuyez sur la touche SoundLink/AUX pour activer le système et sélectionnez l'ordinateur. Vérifiez que l'adaptateur SoundLink™ est connecté au système Wave®. Débranchez le système Wave® durant 30 secondes et rebranchez-le. <ul style="list-style-type: none"> Assurez-vous que la clé USB est connectée et que l'ordinateur est sous tension. Réduisez la distance entre le système Wave® et l'ordinateur. Reportez-vous à la section « Plage de connexion » à la page 25. Essayez d'éloigner le système Wave® de sources d'interférences possibles (autre appareil sans fil, four à micro-ondes, point d'accès sans fil, etc.). Si vous utilisez un ordinateur de bureau, essayez d'insérer la clé USB dans un port mieux placé pour offrir un chemin d'accès direct vers l'adaptateur. Utilisez un câble d'extension USB (en vente dans tous les magasins d'informatique). Déconnectez la clé USB de votre ordinateur, attendez 30 secondes et reconnectez-la. Déconnectez l'alimentation secteur du système Wave® et reconnectez-la. Essayez de restaurer la liaison sans fil entre l'enceinte et la clé USB. Reportez-vous à la section « Réalisation manuelle d'une liaison entre l'adaptateur SoundLink™ et une clé USB » à la page 24.
<p>Aucun son n'est émis lorsque l'ordinateur est utilisé comme source musicale.</p>	<ul style="list-style-type: none"> Appuyez sur la touche SoundLink/AUX de la télécommande SoundLink™ pour sélectionner l'ordinateur comme source. Le message COMPUTER doit s'afficher. Vérifiez que le volume du système Wave® est monté et que le son n'est pas coupé avec la touche Mute. Vérifiez que le son de votre ordinateur n'est pas coupé et que le volume n'est pas au minimum. Vérifiez que votre application musicale est en cours d'exécution et que le volume n'est pas au minimum. Vérifiez dans les paramètres de votre ordinateur que le périphérique de sortie audio est bien "Bose SoundLink Audio". Fermez l'application musicale sur votre ordinateur, puis redémarrez-la. Redémarrez l'ordinateur.
<p>La réception du son de l'ordinateur est médiocre, ou il y a des sautes.</p>	<ul style="list-style-type: none"> Éloignez l'adaptateur SoundLink™ du côté droit du système Wave®. Changez l'angle de l'antenne de la clé USB SoundLink™. Réduisez la distance entre le système Wave® et l'ordinateur. Reportez-vous à la section « Plage de connexion » à la page 25. Essayez d'éloigner le système Wave® de sources d'interférences possibles (autre appareil sans fil, four à micro-ondes, point d'accès sans fil, etc.). Utilisez un câble d'extension USB (en vente dans tous les magasins d'informatique). Raccordez la clé USB au connecteur approprié du câble, et connectez l'autre extrémité du câble à l'ordinateur. Fermez les autres applications qui peuvent mobiliser toute la mémoire de l'ordinateur. Si vos problèmes de réception persistent, contactez le service Clients de Bose®. Consultez la liste d'adresses incluse dans le carton d'emballage.
<p>Les touches Play/Pause et Seek ne contrôlent pas la lecture sur l'ordinateur</p>	<ul style="list-style-type: none"> Vérifiez que la fenêtre du lecteur multimédias ou de l'application de réception radio par Internet est la fenêtre active. <p>Remarque : Certains lecteurs multimédias ou services radio Internet n'autorise pas ce type de contrôle de la lecture.</p>

Réalisation manuelle d'une liaison entre l'adaptateur SoundLink™ et une clé USB

Vous utilisez peut-être une clé USB SoundLink™ de remplacement, ou un adaptateur SoundLink™ de remplacement, ou vous cherchez à paramétrer la connexion sans fil. Dans chacun de ces cas, la liaison entre la clé USB et l'adaptateur doit être établie manuellement.

1. Sur la télécommande Wave®, appuyez sur la touche SoundLink/**AUX** pour sélectionner l'ordinateur comme source musicale.
2. *Maintenez appuyée* la touche **Presets 5** de la télécommande jusqu'à ce que le message **DISCOVERABLE** s'affiche et clignote sur l'afficheur du système Wave®.
3. Après avoir allumé l'ordinateur, mettez l'antenne de la clé USB SoundLink™ en position verticale et connectez la clé à un port USB de l'ordinateur.
4. *Maintenez appuyée* la touche de la clé USB *durant plus de 3 secondes*, jusqu'à ce que la diode commence à clignoter. Lorsque la diode d'alimentation de la clé USB s'arrête de clignoter et que le système Wave® émet un bip, la liaison est établie.

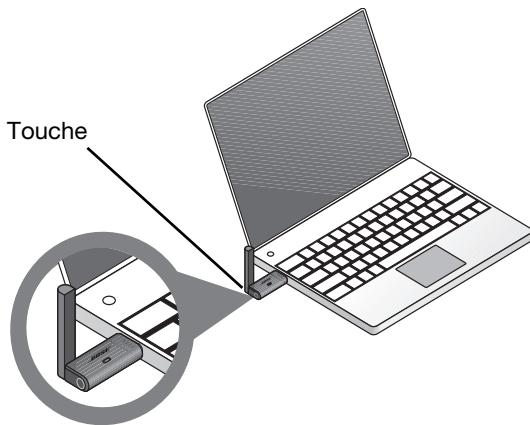

Service client

Pour toute aide supplémentaire, consultez les notes sur cet appareil sur le site : Owners.Bose.com.

Pour contacter le service après-vente de Bose® afin d'obtenir de l'aide ou de remplacer une télécommande perdue, consultez la liste de numéros de téléphone en avant-dernière page de couverture du mode d'emploi de votre système Wave®.

Garantie limitée

Votre chaîne Bose Wave® est couverte par une garantie limitée transférable. Les conditions détaillées de la garantie limitée sont notées sur la carte d'enregistrement qui accompagne votre système. Remplissez la section « Informations » de la carte et renvoyez-la par courrier à Bose. En cas d'oubli, les droits que vous confère cette garantie limitée ne s'en trouveront pas affectés.

Obligations de votre part pour bénéficiaire du service de garantie :

Renvoyer le produit avec la preuve de son achat auprès d'un revendeur Bose agréé, en procédant comme ci-dessous :

1. Contactez la filiale Bose de votre pays ou zone géographique (consultez la page Global.Bose.com pour trouver cette information) pour obtenir les instructions nécessaires pour l'expédition ;
2. Procédez à l'étiquetage et à l'expédition, en port payé, à l'adresse fournie par la société Bose de votre pays ;
3. Indiquez clairement sur l'emballage extérieur tout numéro d'autorisation de retour. (Les colis ne portant pas de numéro d'autorisation de retour, si ce dernier a été communiqué, seront refusés.

Caractéristiques techniques

Alimentation secteur

120 V 50/60 Hz 60 W

Dimensions

Système Wave® :

36,8 cm x 21,9 cm x 10,6 cm

Adaptateur SoundLink™ :

9,1 cm H x 7,6 cm P x 2,3 cm L

Poids

Système Wave® : 3,9 kg

Adaptateur SoundLink™ : 150 gr +/-10 gr

Plage de connexion

La liaison sans fil a une portée maximale de 18,5 m environ, selon le type de matériaux de construction du bâtiment et les obstacles au signal (murs multiples, présence de métal, etc.). Elle peut également être affectée par la présence d'autres appareils (routeur/point d'accès, four à micro-ondes, etc.).

Configuration de l'ordinateur

Compatible avec les ordinateurs exécutant Windows XP, Vista ou MAC OS X (version 10.4 ou ultérieure).

Un port USB sur l'ordinateur (ou un concentrateur USB alimenté et connecté à l'ordinateur) est nécessaire.

Configuration du système Bose®

Utilisation exclusive du connecteur **Bose** Link à l'arrière du système Wave®.

Bluetooth® QD ID

Clé USB SoundLink™ : B015403

Adaptateur SoundLink™ : B015665

La marque et le logo *Bluetooth*® sont des marques déposées de Bluetooth SIG, Inc. et leur utilisation par Bose Corporation fait l'objet d'un accord de licence.

INDEX

A

activation de la radio 9
 activation et désactivation de l'alarme 13
 adaptateur SoundLink™ 2
 adaptateur SoundLink™ 2
 adaptateur, mise en place 3
 affichage 7, 13, 22
 affichage de l'heure 7
 alarme, activation/désactivation 13
 alarme, arrêt 13
 alarme, mise en marche 13 14
 alarmes, utilisation 13
 Alimentation 25
 AM 9
 AM, réception 3, 22
 AM/PM (heure sur 12 heures) 5, 17, 19
 antenne dipôle 15
 antenne FM 3, 15, 22
 antenne FM externe 15, 22
 antenne interne 22
 appareil audio, connexion 16
 appareils externes 15
 application musicale 8
 appui maintenu 6
 arrêt automatique 14
 aucun son n'est émis 22
 AUX IN, connecteur 15, 16

B

bip 4
 Bose Link 3, 15, 17, 20
 branchement d'appareils externes 15
 breveté 2

C

câble stéréo 16
 caractéristiques techniques 25
 carte d'enregistrement 24
 carte son 8
 carton d'emballage 3
 casque audio 15, 16, 22
 CD 2, 11
 CD audio 11
 CD MP3 2, 12
 CD, mode de lecture 11
 CD, source 11, 22
 clé USB 8
 clé USB SoundLink™ 4
 code de salle, réglage 17, 20
 conditions d'éclairage ambiant 17, 19
 configuration 2, 7, 17, 18, 19, 20
 Configuration de l'ordinateur 25
 configuration du système Bose 25
 configuration par défaut 2, 17, 20
 connecteur Bose® Link 3, 15
 connecteur d'alimentation: 3
 connecteur d'entrée stéréo 15
 connecteur du casque audio 15
 connexion sans fil 2, 4
 connexions 22
 console de jeu 16
 cordon d'alimentation secteur 3, 15, 22
 coupure de courant 5, 10

D

déballage 3
 déconnexion 4
 démonstration, CD 5
 dimensions 25
 diode, clignotement 4, 24
 diode, fixe 4, 24
 disque, lecteur 11
 DVD 22

E

écoute d'une station radio FM/AM 9
 élimination de la pile 21
 emballage 24
 emplacement, choix 3
 équipement audio, autre 16

F

fichiers de musique, navigation 12
 FM 9
 fonctionnement du système 2
 format de l'heure 5, 19
 fréquence radio 9, 10

G

gamme de fréquences 9
 garantie 24
 guide d'ondes acoustiques 2
 guide d'ondes angulé 2

H

haut-parleurs internes 8
 heure 5, 7
 heure de réveil 13
 heure du rappel d'alarme 14, 18
 heure sur 24 heures 5, 17, 19
 horloge, mode de réglage 5
 horloge, réglage 5
 hub USB 4

I

incréments du délai 18
 informations d'utilisation 7
 informations sur le CD source 11
 instructions nécessaires pour l'expédition 24
 interférences 22 22
 interférences 3

L

lecture de CD 11
 lecture en continu 17
 liaison manuelle 24
 luminosité 17, 19
 luminosité de l'affichage 17, 19

M

Macintosh 8
 mémoire de secours 5, 10
 menu de configuration 17, 19, 20
 message DISCOVERABLE 24
 minuterie, mode de réglage 14
 mise en mémoire d'une station radio 10
 mode de lecture 11, 12

N

nettoyage 21
nettoyage du boîtier 21
niveau d'écoute 16
niveau d'écoute 7, 16, 22
numéro de piste 11
numéro de présélection 10

O

ordinateur 2, 4, 8, 22
ordinateur comme source 8
ordinateur, arrêt 14

P

panneau arrière 15, 16
parcours 8
parcours d'une piste 11
personnalisation 17
pile de la télécommande 21, 22
piste CD 11
piste précédente 8
Plage de connexion 25
poids 25
port USB 4
présélections 10
présélections 10
prise électrique 22

R

radio 2
radio Internet 8
rappel d'alarme 17
rappel instantané 10
réception AM médiocre 22
réception FM 3, 15, 22
réception FM médiocre 22
réception médiocre 15
recherche 2
réglage de la radio 9
réglage des alarmes 13
réglages 17
réglages 2
réglages de l'alarme 13
réinitialisation du système 20
remplacement de la pile 21
restauration audio 6
réveil par piste CD, réglage 13
réveil par radio FM/AM, réglage 13

S

saut 8, 11, 12
seconde pièce 20
service clients 22, 24
snooze (rappel d'alarme) 14
source externe 15, 22
source externe 22
source FM 9
source musicale 2
station radio 9, 10
système, mode de réglage 20
systèmes Lifestyle® 15, 17, 20

T

talk radio, émissions radio interactives 10
TALK RADIO, mode 10
technologie d'enceintes à guides d'ondes 2
télécommande 6
TV 16

V

volume de l'alarme 13
volume élevé 16







BOSE CORPORATION

USA Customer Support

Bose Corporation, The Mountain
Framingham, MA 01701-9168
1-800-367-4008

USA Customer Service

Bose Corporation, 1 New York Ave.
Framingham, MA 01701-9168
1-508-766-1900

Canada Customer Support

Bose Ltd., 1-35 East Beaver Creek Rd.
Richmond Hill, Ontario L4B 1B3
1-800-465-2673

European Office

Bose Products B.V., Nijverheidstraat 8
1135 GE Edam, Nederland
TEL 0299-390111 FAX 0299-390114

Australia

Bose Pty Limited,
Unit 3, 2 Holker Street,
Newington NSW, 2127
TEL +61 (0)2 8737 9999 FAX +61 (0)2 8737 9924

Deutschland

Postfach 1468
48504 Nordhorn
TEL 0130-2673555 FAX 05921-724250

France

6, Rue Saint Vincent
78100 Saint Germain en Laye
TEL 01-3061 6363 FAX 01-3061 4105

Nederland

Bose B.V., Nijverheidstraat 8
1135 GE Edam, Nederland
TEL 0299-390111 FAX 0299-390114

United Kingdom

Freepost EX 151
Exeter EX1 1ZY
TEL 0800 614 293 FAX 0870 240 2013

World Wide Web

www.bose.com



BOSE[®]
Better sound through research[®]

©2009 Bose Corporation, The Mountain,
Framingham, MA 01701-9168 USA
AM323052 Rev.00